

Камкордер на твердотельной памяти

FX6

ILME-FX6V/ILME-FX6VK

ILME-FX6T/ILME-FX6TK

ПО версии 3.0

Байонет E

Инструкция по эксплуатации



Содержание

1. Обзор

Конфигурация системы	3
Расположение и назначение компонентов	4
Использование сенсорной панели	10
Дисплей	11

2. Подготовка к эксплуатации

Подготовка источника питания.....	18
Присоединение устройств.....	20
Настройка основных операций видеокамеры.....	25
Использование карт памяти	27

3. Съемка

Основные операции	35
Регулировка масштаба	37
Настройка фокусировки	38
Регулировка яркости	44
Обеспечение естественных цветов (баланс белого).....	47
Настройка записываемого звука	49
Полезные функции	51
Запись прокси.....	57
Съемка с требуемым видом	58
Съемка с последующей регулировкой вида в студии	60
Запись видео в формате RAW	61

4. Сетевые функции

Подключение к другим устройствам по локальной сети.....	62
--	----

Подключение к Интернету	66
Отправка файлов	68
Использование приложения C3 Portal App.....	70

5. Экран эскизов

Экран эскизов	71
Воспроизведение клипов	72
Операции с клипами	73

6. Отображение меню и настройки

Конфигурация и иерархия полного меню.....	74
Операции полного меню	76
Меню User	78
Меню Edit User.....	79
Меню Shooting.....	80
Меню Project	85
Меню Paint/Look.....	92
Меню TC/Media.....	94
Меню Monitoring	96
Меню Audio.....	99
Меню Thumbnail.....	101
Меню Technical.....	102
Меню Network.....	105
Меню Maintenance	110
Настройки и значения по умолчанию меню Shooting.....	111
Настройки качества изображения, сохраненные для каждого режима съемки	115
Сохранение и загрузка данных конфигурации.....	116

7. Подключение внешних устройств

Подключение внешних мониторов и устройств записи	118
Синхронизация временных кодов	119
Монтаж клипов и управление ими на компьютере	120

8. Приложение

Предупреждения	121
Форматы и ограничения для выходов	123
Устранение неисправностей	125
Предупреждения относительно эксплуатации	127
Элементы, сохраненные в файлы	130
Блок-схемы	138
Обновление программного обеспечения объектива с байонетом E	141
Лицензии	142
Технические характеристики	145

Конфигурация системы

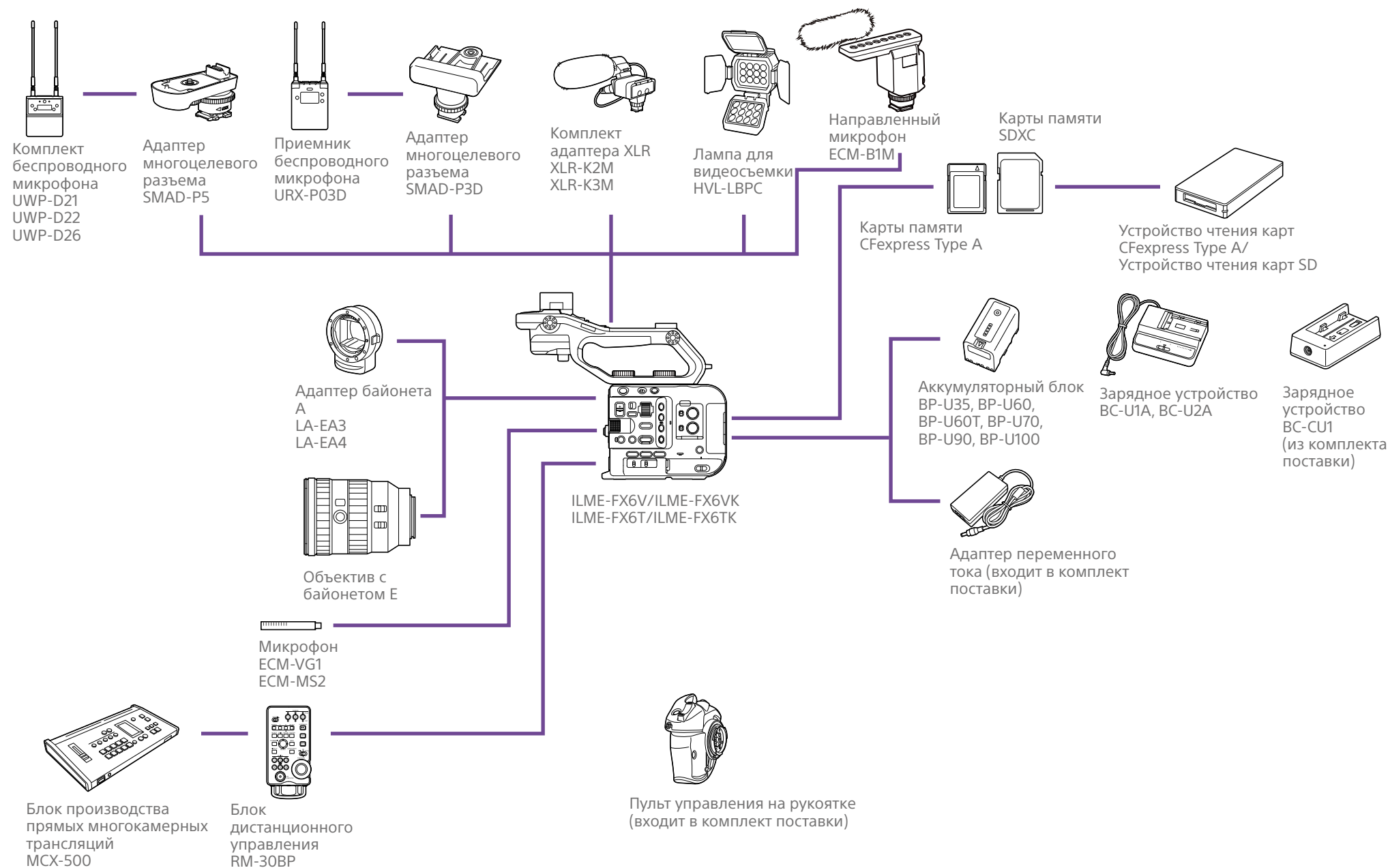

Расположение и назначение компонентов

Левая и передняя стороны

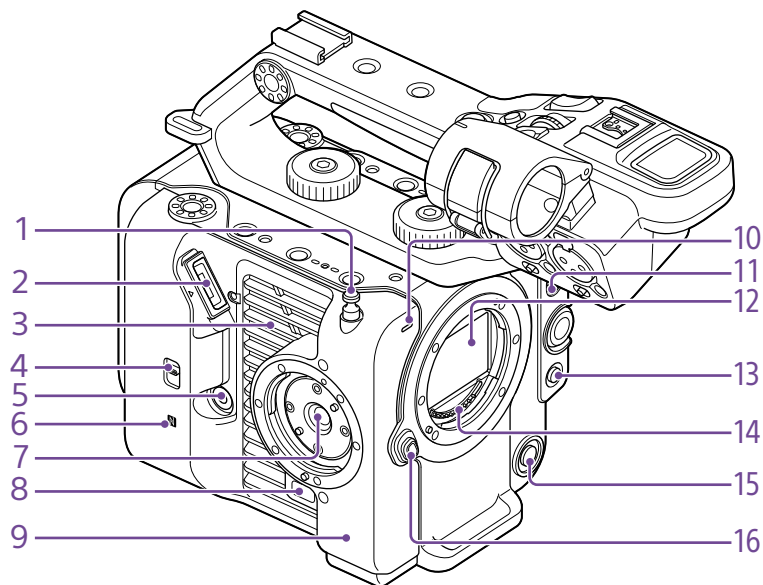

1. Крючок для измерения расстояния

Крючок для измерения расстояния находится на одной плоскости с датчиком изображения. Используйте это крючок в качестве опорной точки для точного измерения расстояния между видеокамерой и объектом съемки. При измерении расстояния до объекта съемки можно прикрепить один конец мерной рулетки к крючку.

2. Разъем видеискателя (стр. 20)

3. Вентиляционное отверстие

[Примечание]

Не закрывайте вентиляционное отверстие.

4. Переключатель выбора TC IN/OUT (стр. 36, 119)

5. Разъем пульта управления на рукоятке (стр. 22)

6. N (метка N) (стр. 62)

- Приложите смартфон с функцией NFC к устройству, чтобы установить беспроводное соединение. Некоторые смартфоны, поддерживающие системы беспроводных платежей, могут не поддерживать NFC. Дополнительную информацию см. в инструкции по эксплуатации смартфона.
- NFC (Near Field Communication, коммуникация ближнего поля) — это международный протокол связи для беспроводной связи между объектами, находящимися в непосредственной близости.

7. Крепление пульта управления на рукоятке (стр. 22)

8. Кнопка отсоединения пульта управления на рукоятке (стр. 22)

9. Антенна Wi-Fi

10. Индикатор записи/съемки (передний) (стр. 35)

Мигает, когда заканчивается место на носителе или заряд аккумулятора.

11. Переключатель FOCUS (стр. 38)

12. Датчик изображения

13. Кнопка PUSH AUTO FOCUS (стр. 42)

14. Контакты сигналов объектива

[Примечание]

Не дотрагивайтесь голыми руками.

15. Кнопка WB SET (задание баланса белого) (стр. 47)

16. Кнопка отсоединения объектива (стр. 23)

Правая сторона (перед/верх/низ)

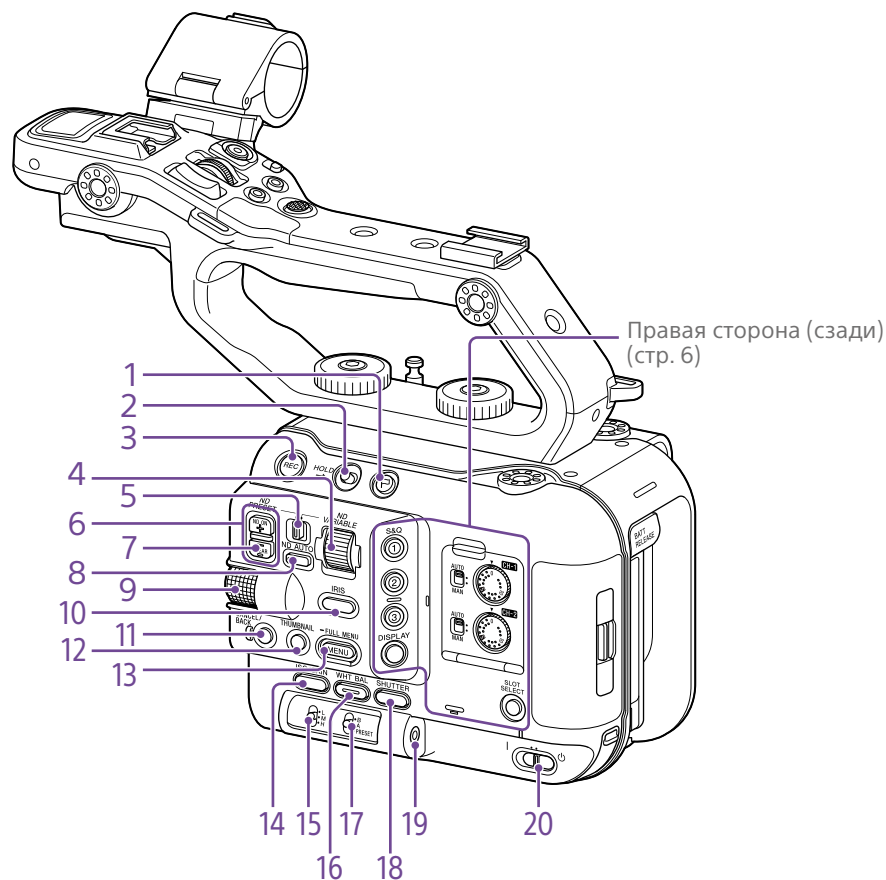

1. Кнопка Clip Flag (стр. 55, 73)
2. Переключатель HOLD (стр. 102)
3. Кнопка START/STOP (пуск/остановка записи) (стр. 35)

Нажмите кнопку START/STOP (пуск/остановка записи), чтобы начать съемку. Во время съемки этот светодиод горит красным цветом.

4. Диск ND VARIABLE (стр. 46)
5. Переключатель ND PRESET/VARIABLE (стр. 46)
6. Кнопки вверх/вниз ND FILTER POSITION (стр. 46)
7. Индикатор ND CLEAR (стр. 46)

8. Кнопка ND VARIABLE AUTO (стр. 46)
Нажмите кнопку ND VARIABLE AUTO, чтобы запустить автоматическую корректировку плотности фильтра нейтральной плотности. При включении светодиод горит зеленым цветом.

9. Многофункциональный диск (стр. 51)
Нажмите при просмотре изображения в видоискателе для отображения и использования прямого меню. Когда в видоискателе отображается меню, поворачивайте диск для перемещения курсора вверх и вниз с целью выбора элементов меню или настроек. Нажмите, чтобы активировать выбранный элемент. Когда меню не отображается, диск также может использоваться как программируемый.

10. Кнопка функции IRIS (стр. 44)

11. Кнопка CANCEL/BACK (стр. 72)

12. Кнопка THUMBNAIL (стр. 71)

13. Кнопка MENU (стр. 14, 76)
Нажмите кнопку MENU для отображения экрана состояния. Нажмите и удерживайте кнопку MENU для отображения экрана полного меню. Нажмите кнопку при отображении экрана состояния или полного меню для возврата на предыдущий экран.

14. Кнопка функции ISO/GAIN (стр. 44)

15. Переключатель ISO/GAIN (выбор усиления) (стр. 44)

16. Кнопка функции WHT BAL (баланс белого) (стр. 47)

17. Переключатель WHT BAL (выбор баланса белого из памяти) (стр. 47)

18. Кнопка функции SHUTTER (стр. 45)

19. Гнездо для наушников (стр. 35)

20. Переключатель POWER (стр. 35)

Правая задняя сторона и гнездо для карт

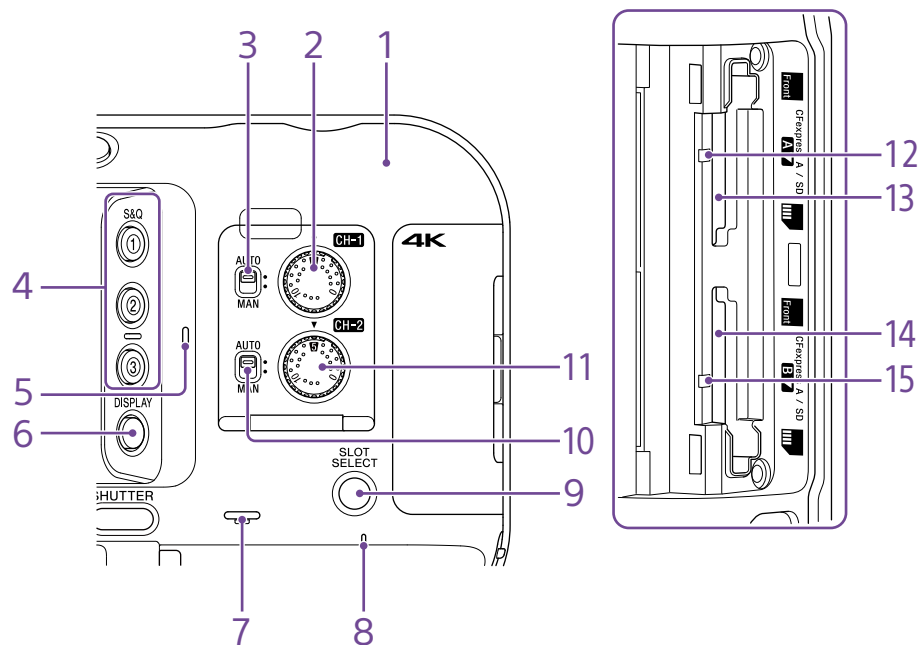

1. Антенна Wi-Fi
2. Диск AUDIO LEVEL (CH1) (стр. 49)
3. Переключатель CH1 (AUTO/MAN) (стр. 49)
4. Кнопки ASSIGN (программируемые) 1–3 (стр. 51)
5. Внутренний микрофон (стр. 49)
Микрофон для записи окружающих звуков.
[Совет]
При установленной ручке этот микрофон отключается и включается внутренний микрофон ручки (стр. 7).
6. Кнопка DISPLAY (стр. 11)
7. Встроенный динамик (стр. 35)
8. Индикатор POWER (стр. 35)
9. Кнопка SLOT SELECT (выбор гнезда для карт памяти (A)/(B)) (стр. 35)
10. Переключатель CH2 (AUTO/MAN) (стр. 49)
11. Диск AUDIO LEVEL (CH2) (стр. 49)
12. Индикатор доступа A (стр. 27)
13. Гнездо карты CFexpress Type A/SD-карты (A) (стр. 27)
14. Гнездо карты CFexpress Type A/SD-карты (B) (стр. 27)
15. Индикатор доступа B (стр. 27)

Ручка, задняя сторона и блок разъемов

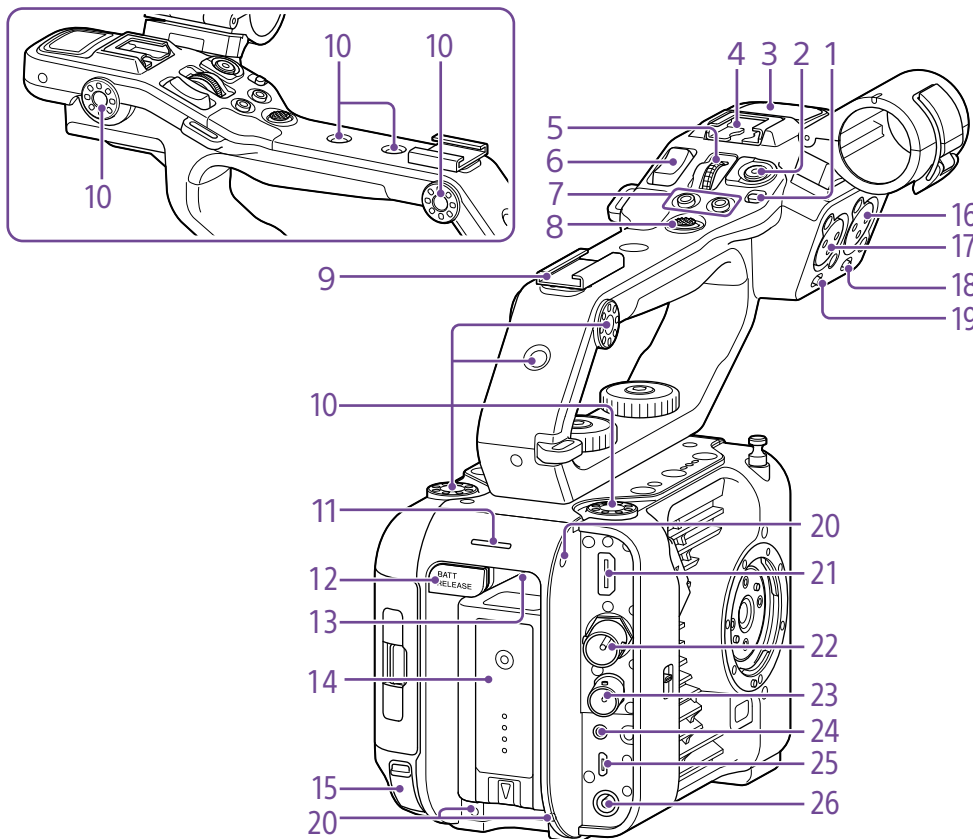

1. Переключатель HOLD на ручке (стр. 102)

Служит для отключения органов управления на ручке.

[Совет]

Также можно настроить использование только кнопки START/STOP на рукоятке для записи и остановки съемки.

2. Кнопка START/STOP на рукоятке для записи и остановки съемки

3. Внутренний микрофон ручки

4. Многоцелевой разъем

Список принадлежностей, которые можно присоединить к многоцелевому разъему, можно узнать у местного торгового представителя.

5. Программируемый диск на ручке (стр. 51)
6. Рычаг масштабирования на рукоятке (стр. 103)
7. Кнопки ASSIGN (программируемые) 7–8 (стр. 51)
8. Многофункциональный селектор (джойстик с 8 направлениями и кнопки применения)
9. Разъем для крепления принадлежностей (стр. 7)
10. Отверстия для винтов крепления принадлежностей (1/4 дюйма)
Совместимы с винтами 1/4-20 UNC (длиной 6 мм или менее).

[Примечание]

Винты длиннее 6 мм могут повредить внешние детали.

11. Индикатор записи/съемки (задний) (стр. 35)

12. Кнопка BATT RELEASE (стр. 18)

13. Впускное вентиляционное отверстие

[Примечание]

Не закрывайте впускное вентиляционное отверстие.

14. Присоединение аккумуляторного блока (стр. 18)

15. Разъем USB-C (стр. 66)

16. Разъем INPUT2 (аудиовход 2) (стр. 49)

17. Разъем INPUT1 (аудиовход 1) (стр. 49)

18. Переключатель INPUT2 (LINE/MIC/MIC+48V) (стр. 49)

19. Переключатель INPUT1 (LINE/MIC/MIC+48V) (стр. 49)

20. Отверстия для винтов для внешних устройств

Совместимы с винтами М3 (длиной 4 мм или менее).

[Примечание]

Винты длиннее 4 мм могут повредить внешние поверхности.

21. Разъем HDMI OUT (стр. 118)

22. Разъем SDI OUT (стр. 118)

23. Разъем TC IN/TC OUT (вход/выход временного кода) (стр. 119)

24. Разъем REMOTE

Подключение к принадлежности общего назначения с разъемом LANC.

25. Разъем USB/многоцелевой разъем (стр. 120)

26. Разъем DC-IN (стандартный разъем постоянного тока) (стр. 19)

Установка разъема для крепления принадлежностей

1. Поднимите передний край пружины разъема и потяните за пружину в направлении, противоположном стрелке на пружине.

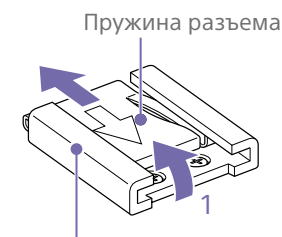

Разъем для крепления принадлежностей

2. Поместите разъем для крепления принадлежностей на месте установки, совместив выступы на разъеме с соответствующими точками на месте установки, и затяните четыре винта.

- 3** Вставьте пружину разъема в направлении стрелки таким образом, чтобы фрагмент в форме U оказался на конце разъема для крепления принадлежностей.

Разъем для крепления принадлежностей

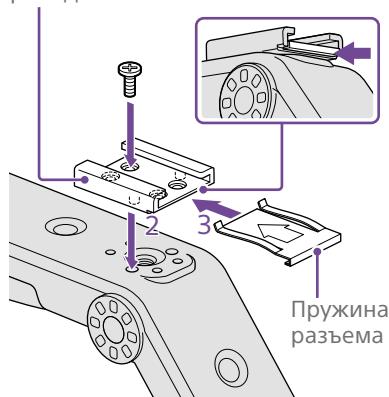

Снятие разъема для крепления принадлежностей

Снимите пружину разъема, как указано на шаге 1 в разделе “Установка разъема для крепления принадлежностей”, отверните четыре винта и снимите разъем для крепления принадлежностей.

Установка ручки

Разместите ручку так, чтобы совместить разъем для ручки и отверстия для винтов, нажмите на ручку и поверните винты крепления ручки по часовой стрелке, чтобы закрепить ручку на устройстве. Можно также затянуть два винта крепления ручки, поворачивая их по часовой стрелке шестигранным ключом (4 мм).

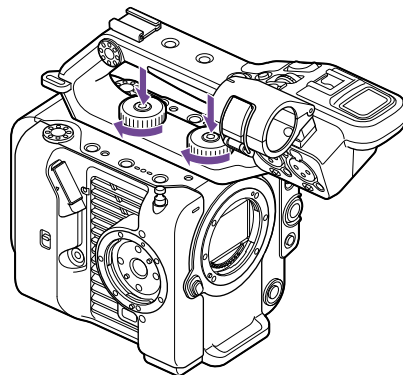

[Примечание]

Перед использованием ручки убедитесь, что два винта крепления ручки надежно затянуты. Если винты не будут надежно затянуты, ручка может отсоединиться от видеокамеры.

Снятие ручки

Снятие производится в порядке, обратном порядку установки.

Установка защитного колпачка разъема на рукоятке (входит в комплект поставки)

При использовании видеокамеры со снятой рукояткой следует защищать разъем при помощи входящего в комплект поставки защитного колпачка.

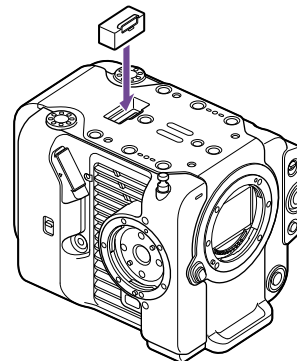

[Совет]

При установке рукоятки уберите защитный колпачок из комплекта поставки в нижнюю часть ручки.

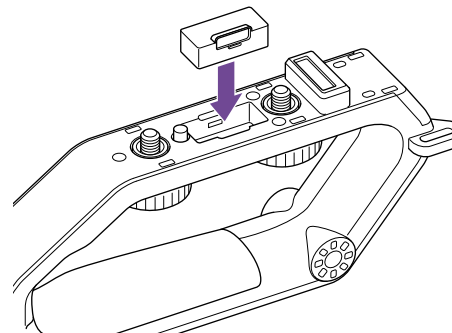

Защита клемм разъемов

Наденьте крышку на разъемы, которые не используются, для защиты клемм разъемов.

Верхняя сторона

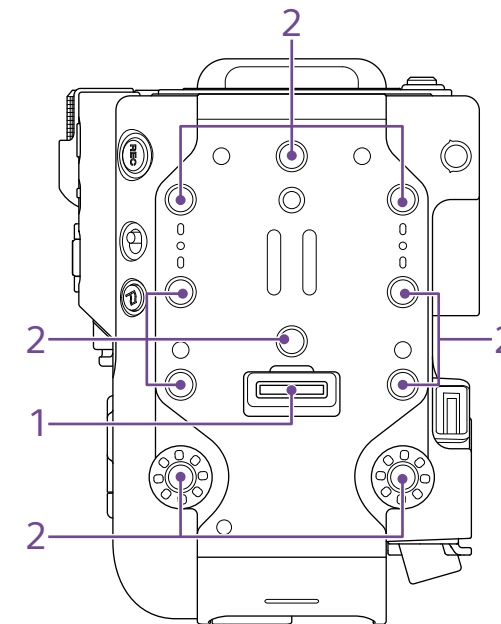

1. Разъем для рукоятки

2. Отверстия для винтов крепления принадлежностей (1/4 дюйма)

Совместимы с винтами 1/4-20 UNC (длиной 6 мм или менее).

[Примечание]

Винты длиннее 6 мм могут повредить внешние детали.

Нижняя сторона

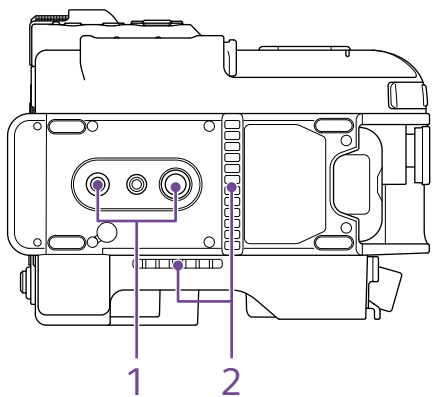

1. Гнезда головки штатива (1/4 дюйма, 3/8 дюйма)

Совместимы с винтами 1/4-20 UNC и винтами 3/8-16 UNC. Установите на штатив (приобретается дополнительно, винты длиной 5,5 мм или менее).

2. Выпускное вентиляционное отверстие

[Примечание]

Не закрывайте выпускное вентиляционное отверстие.

Видоискатель

Подробное описание процедуры установки видоискателя (входит в комплект поставки) см. на стр. 20.

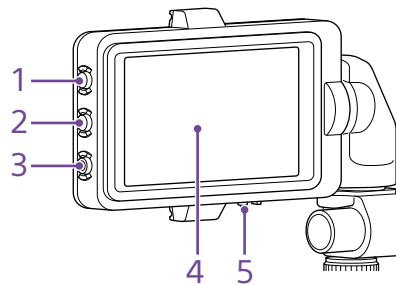

1. Кнопка PEAKING

2. Кнопка ZEBRA

3. Кнопка ASSIGN (программируемая) 9 (стр. 51)

4. Сенсорная панель

Сенсорные операции можно отключить с помощью программируемой кнопки или меню (стр. 10).

5. Переключатель MIRROR

Пульт управления на рукоятке

Подробное описание процедуры присоединения пульта управления на рукоятке (входит в комплект поставки) см. на стр. 22.

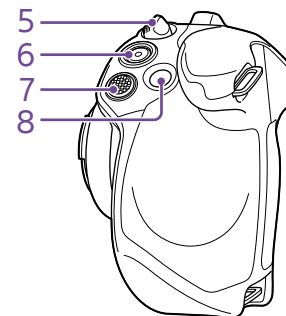
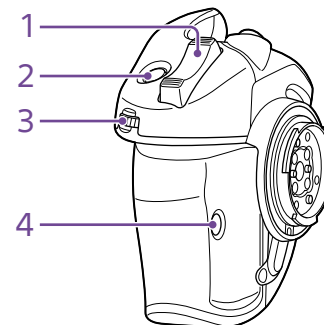

1. Рычаг масштабирования

2. Кнопка ASSIGN (программируемая) 4 (стр. 51)

3. Программируемый диск на рукоятке (стр. 51)

4. Кнопка ASSIGN (программируемая) 6 (стр. 51)

5. Рычаг вращения на рукоятке (стр. 22)

6. Кнопка START/STOP (пуск/остановка записи)

7. Многофункциональный селектор (джойстик с 8 направлениями и кнопки применения)

8. Кнопка ASSIGN (программируемая) 5 (стр. 51)

Использование сенсорной панели

Меры предосторожности при использовании сенсорной панели

Видеоискатель устройства представляет собой сенсорную панель с прямым управлением пальцами.

- Сенсорной панели достаточно слегка касаться пальцем. Не нажимайте на нее с усилием и не пользуйтесь никакими предметами с острыми краями или наконечниками (ногтями, шариковой ручкой, булавкой и т. п.).
- В указанных ниже условиях сенсорная панель может не реагировать на касания. Обратите внимание также на то, что такие действия могут привести к неисправности.
 - Управление кончиками ногтей
 - Управление, когда поверхности касаются другие предметы
 - Управление с установленной защитной пленкой или наклейкой
 - Управление, когда на дисплее находятся капли воды или конденсат
 - Управление влажными или потными пальцами

Жесты сенсорной панели

Нажатие

Пальцем слегка коснитесь пункта, например значка или пункта меню, затем сразу же уберите палец.

Перетаскивание

Коснитесь экрана и сдвиньте палец в требуемое положение на экране, затем уберите палец.

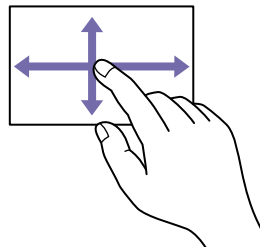

Смахивание

Коснитесь экрана и быстро смахните пальцем вверх, вниз, влево или вправо.

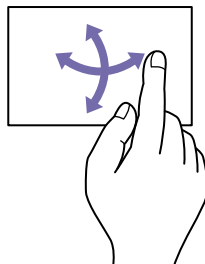

[Совет]

Если содержимое экрана продолжается за краями экрана, вы можете перетаскивать или смахивать его с помощью прокрутки.

Настройка сенсорной панели

Работу сенсорной панели можно включать и отключать с помощью пункта Touch Operation (стр. 102) в меню Technical.

Дисплей

Во время съемки (записи/ожидания) и воспроизведения данные о состоянии видеокамеры и настройки отображаются в видеискателе поверх изображения.

Для скрытия/отображения этой информации служит кнопка DISPLAY. Даже если эта информация скрыта, она отображается при выполнении операций в прямом меню (стр. 51). Также можно выбрать отображение или скрытие каждого элемента в отдельности (стр. 96).

Информация, отображаемая на экране во время съемки

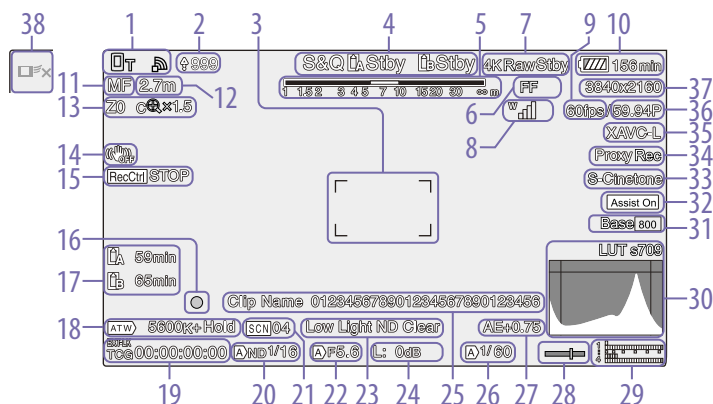

1. Индикатор состояния сети (стр. 13)

Отображение состояния сетевого подключения в виде значка.

2. Индикатор отправки/индикатор оставшихся файлов (стр. 68)

3. Индикатор области фокусировки (стр. 39)

Отображает область фокусировки для автоматической фокусировки.

4. Режим съемки, гнездо A/V, индикатор интервала интервальной съемки (стр. 52)

Отображение	Значение
●Rec	Запись
Stby	Ожидание съемки

5. Индикатор глубины поля

6. Индикатор режима Imager Scan Mode (стр. 25)

Значок  отображается на экране при несоответствии размера круга изображения объектива и эффективного размера изображения, заданного в настройке режиме Imager Scan Mode.

Если в параметре Imager Scan Mode задано значение FF, в режимах с более узким полем зрения (кадрированных) отображается метка "C". Кадрирование происходит в следующих режимах.

- Если установлен формат записи 3840×2160, а для частоты кадров S&Q Motion задано значение 100 или 120 кадров/с
- Если для параметра Codec задано значение RAW или RAW & XAVC-I и задан выходной формат RAW 3840×2160

7. Индикатор состояния операции вывода RAW (стр. 61)

Отображение состояния вывода сигнала RAW.

8. Индикатор состояния серии UWP-D (стр. 13)



Отображение в виде значка силы радиочастотного сигнала, когда к разъему MI, настроенному для передачи цифрового звука, подключено устройство серии UWP-D.



9. Индикатор частоты кадров при замедленной и ускоренной съемке (стр. 52)

10. Индикатор заряда аккумулятора/напряжения DC IN (стр. 18)

11. Индикатор режима фокусировки (стр. 42)

Значение	Отображение
Режим Focus Hold	Focus Hold
Режим MF	MF
Режим AF	AF
Режим автофокуса с отслеживанием в реальном времени	

AF с обнаружением лица или глаз (AF//Only//!)

Значок обнаружения лица или глаз	
Значок AF с обнаружением лица или глаз	Only
Значок сохраненного отслеживаемого лица	
Значок приостановки AF в режиме AF с обнаружением лица или глаз ¹⁾	

1) Отображается, когда нет сохраненного отслеживаемого лица и никакое лицо не обнаружено, или когда имеется сохраненное лицо и это лицо не обнаружено.

12. Индикатор положения фокуса

Указывает положение фокуса.

13. Индикатор положения масштабирования (стр. 37)

Отображает положение масштабирования в диапазоне от 0 (широкоугольный режим) до 99 (режим телефото) (если используется объектив, который поддерживает отображение установки масштабирования). Индикация может быть изменена на шкальный индикатор или индикатор расстояния фокусировки (стр. 104). При включении режима Clear Image Zoom на экран добавляются следующие элементы.

Отображение	Значение
	Режим Clear Image Zoom включен
Значение увеличения	При использовании режима Clear Image Zoom

14. Индикатор режима стабилизации изображения

15. Индикатор состояния управления съемкой выхода SDI/выхода HDMI (стр. 118)

Отображение состояния выдачи сигнала управления съемкой.

16. Индикатор фокусировки (стр. 38)

17. Индикатор оставшейся емкости носителя для записи



Отображение	Значение
	Крепление/состояние установки (носитель A)
	Крепление/состояние установки (носитель B)
	Крепление/состояние установки (носитель B) ¹⁾
 (мигает)	Состояние установки (без возможности записи) (носитель B) ^{1) 2)}

1) Запись только данных прокси

2) При начале записи или во время записи произошла ошибка носителя, носитель полностью заполнен или возникла другая ошибка.

Если карта памяти защищена от записи, отображается значок .



18. Индикатор режима баланса белого

Отображение	Значение
	Режим Auto
 Hold	Режим Auto приостановлен
W:P	Режим предустановки
W:A	Режим из ячейки памяти A
W:B	Режим из ячейки памяти B

19. Индикатор внешней привязки временного кода/отображение данных времени (стр. 35)

Отображает значение "EXT-LK", когда установлена привязка к временному коду внешнего устройства.

20. Индикатор фильтра ND (стр. 46)

Отображение	Значение
	Режим Auto
	Режим управления боке (стр. 55)

21. Индикатор файла сцен (стр. 58)

22. Индикатор диафрагмы

Отображает положение диафрагмы (значение F), (если используется объектив, который поддерживает отображение установки диафрагмы).

23. Индикатор предупреждения об уровне видеосигнала

24. Индикатор усиления (стр. 44)

В режиме Cine EI показывает значение EI (стр. 25).

Отображение	Значение
	Режим Auto
H	Режим предустановки H

Отображение	Значение
M	Режим предустановки M
L	Режим предустановки L
	Режим временной регулировки
	Режим управления боке (стр. 55)

25. Отображение названия клипа (стр. 95)

Отображается название текущего записываемого клипа или следующего записываемого клипа.

26. Индикатор затвора (стр. 45)

27. Индикатор режима AE/уровня AE (стр. 44)

28. Индикатор уровня

Отображается горизонтальный уровень с шагом $\pm 1^\circ$ вплоть до $\pm 15^\circ$.

29. Измеритель уровня аудио

Отображение уровня звука каналов с CH1 по CH4.

30. Монитор видеосигнала (стр. 54)

Отображает форму сигнала, вектороскоп и гистограмму.

Оранжевая линия указывает заданное значение уровня зебры.

В режиме Cine EI (стр. 25) отображается тип LUT контролируемого сигнала.

31. Индикатор базовой чувствительности/индикатор базового ISO (стр. 44)

В режиме Custom (стр. 25) он показывает базовую чувствительность, заданную с помощью параметра Base ISO/Sensitivity на экране Main Status или ISO/Gain/EI >Base Sensitivity в меню Shooting полного меню. В режиме Cine EI (стр. 25) он показывает чувствительность Base ISO, заданную с

помощью параметра Base ISO/Sensitivity на экране Main Status или ISO/Gain/EI >Base ISO в меню Shooting полного меню.

32. Помощь в отображении гамма/индикатор LUT монитора

Отображается состояние функции помощи в отображении гамма. Функцию помощи в отображении гамма можно включать и отключать, назначив функции Gamma Display Assist программируемой кнопке (стр. 51).

В режиме Cine EI (стр. 25) отображается настройка таблицы соответствия LUT монитора (стр. 84).

33. Индикатор базового вида (стр. 58)

Показывает настройку базового вида. В режиме Cine EI (стр. 25) отображается видеосигнал на записи на карты памяти (стр. 84).

34. Индикатор состояния прокси

Отображение	Значение
Proxy	Запись прокси включена
Proxy Rec	Запись прокси
Proxy Rec	Запись прокси не готова (мигает)
PxChunk	Запись прокси с разбивкой включена
PxChunk Rec	Запись прокси с разбивкой
PxChunk Rec	Запись прокси с разбивкой не готова (мигает)

35. Индикатор формата записи (кодека) (стр. 85)

Отображает имя формата, в котором выполняется запись на карты памяти.

36. Индикатор формата записи (частоты кадров и метода развертки)

37. Индикатор формата записи (размера изображения) (стр. 85)

Отображает размер изображения, которое записывается на карты памяти.

38. Кнопка остановки автофокуса с отслеживанием в реальном времени (стр. 43)

Информация, отображаемая на экране во время воспроизведения

Следующая информация отображается поверх воспроизводимого изображения.

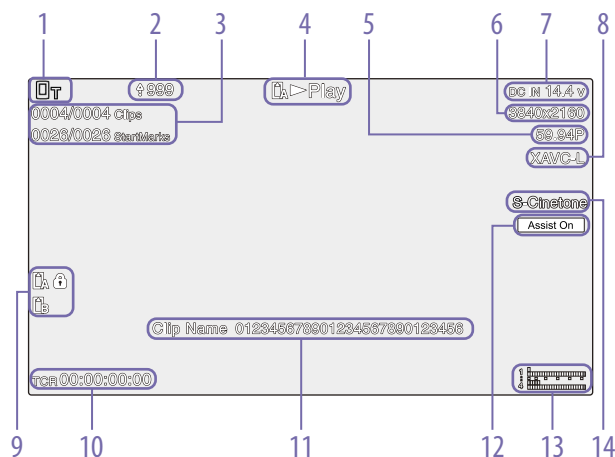

1. Индикатор состояния сети
2. Индикатор отправки/индикатор оставшихся файлов
3. Номер клипа/общее количество клипов
4. Индикатор состояния воспроизведения
5. Индикатор формата воспроизведения (частоты кадров и метода развертки)
6. Индикатор формата воспроизведения (размера изображения)
7. Индикатор заряда аккумулятора/напряжения DC IN
8. Индикатор формата воспроизведения (кодека)
9. Индикатор носителя
Если карта памяти защищена от записи, отображается значок (🔒).
10. Отображение данных времени
11. Отображение названия клипа
12. Индикатор помощь в отображении гамма

13. Измеритель уровня аудио
Отображение уровня звука при воспроизведении.
14. Индикатор базового Look

Отображаемые значки

Отображаемые значки сетевого подключения

Режим сети	Состояние подключения	Значок
Режим точки доступа	Работа в качестве точки доступа	AP
	Ошибка работы точки доступа	AP✖
Режим станции	Подключение Wi-Fi	📶 📶 📶 📶
	Значок изменяется в зависимости от силы сигнала (4 ступени)	
	Wi-Fi отключен (в том числе во время установления соединения)	📶
	Ошибка подключения Wi-Fi	📶✖
Кабель USB	Кабель USB подключен	🔌
	Кабель USB отключен	🔌
	Ошибка кабеля USB	🔌✖

Отображение значка серии UWP-D

Состояние передатчика	Состояние приема	Значок
Питание выключено	Нет приема	📶
Нормальное состояние передачи	Выполняется прием	📶 📶 📶 📶 (уровень приема (4 уровня))
Состояние отключения звука	Прием (звук отключен)	📶📶📶📶
Состояние предупреждения о заряде аккумулятора	Выполняется прием	📶📶 (значок мигает)
Отключение звука и состояние предупреждения о заряде аккумулятора	Выполняется прием	📶📶 (значок мигает)

Экран состояния

Настройки и состояние видеокамеры можно проверить на экране состояния. Настройки пунктов, отмеченных звездочкой (*), могут быть изменены. Экран состояния поддерживает сенсорные операции.

Отображение экрана состояния

- Нажмите кнопку MENU.

[Совет]

Показать или скрыть каждый экран статуса можно с помощью пункта Menu Page On/Off (стр. 103) в меню Technical.

Переключение на экран состояния

- Поверните многофункциональный диск.
- Отклоните многофункциональный селектор вверх или вниз
- Смахните экран состояния вверх или вниз.

Скрытие экрана состояния

- Нажмите кнопку MENU.

Изменение настройки

Когда отображается экран состояния, нажмите на многофункциональный диск или многофункциональный селектор, чтобы обеспечить выбор пункта настройки на странице. Выберите номер страницы и нажмите для переключения страниц. Можно также выбрать пункты прямо путем прикосновения.

[Примечание]

Изменения с экрана состояния можно отключить, задав для пункта Menu Settings >User Menu Only (стр. 103) в меню Technical в полном меню значение On.

Экран Main Status

Отображаются основные функции камеры и свободное пространство на носителе.

Отображаемый элемент	Описание
S&Q Frame Rate*	Настройки съемки с замедлением/ускорением движения и частоты кадров
Frequency/Scan*	Настройки частоты системы и метода развертки
Imager Scan*	Режим сканирования датчика изображения
Media Remain (A)	Оставшееся свободное место на носителе в гнезде A
ND Filter	Настройка фильтра нейтральной плотности
ISO/Gain/El	Настройка ISO/усиления/индекса экспозиции
Base ISO/Sensitivity*	Настройка базовой чувствительности ISO/базовой чувствительности
Codec*	Задание кодека для записи
Media Remain (B)	Оставшееся свободное место на носителе в гнезде B
Scene File*	Используемый файл сцен и его настройка идентификатора файла
Base Look/LUT*	Настройка Base Look/LUT
Shutter	Настройка выдержки затвора или угла затвора
Iris	Настройка диафрагмы
Video Format*	Размер изображения для записи на карты памяти
RAW Output Format*	Размер изображения для вывода в формате RAW
White Balance	Настройка баланса белого

Экран Camera Status

Показывает состояние различных предустановленных параметров камеры.

Отображаемый элемент	Описание
White Switch	Значение настройки баланса белого из ячейки памяти B
White Switch<A>	Значение настройки баланса белого из ячейки памяти A
White Switch<P>	Настройка предустановленного белого
ND<Preset>	Настройки ND Filter Preset1-3
ISO / Gain ¹ <L>*	Настройка ISO/Gain ¹ <L>
ISO / Gain ¹ <M>*	Настройка ISO/Gain ¹ <M>
ISO / Gain ¹ <H>*	Настройка ISO/Gain ¹ <H>
Base ISO/Sensitivity*	Настройка базовой чувствительности ISO/базовой чувствительности
Zebra1*	Значение On/Off (вкл./выкл.) и уровень параметра Zebra1
Zebra2*	Значение On/Off (вкл./выкл.) и уровень параметра Zebra2
VF Gamma/Gamma	Категория и кривая гамма
Scene File*	Используемый файл сцен и его настройка идентификатора файла

1) Exposure Index, когда для параметра Shooting Mode выбран вариант Cine El.

Экран Audio Status

Отображает настройку входа, измеритель уровня аудио и настройку монитора громкости для каждого канала.

Отображаемый элемент	Описание
CH1 Level Control	Состояние включения/выключения автоматической регулировки
Level Meter	Измеритель уровня аудио
Source*	Источник входного сигнала
Ref./Sens.*	Эталонный уровень входного сигнала
Wind Filter*	Настройка фильтра подавления шума ветра для микрофона
CH2 Level Control	Состояние включения/выключения автоматической регулировки
Level Meter	Измеритель уровня аудио
Source*	Источник входного сигнала
Ref./Sens.*	Эталонный уровень входного сигнала
Wind Filter*	Настройка фильтра подавления шума ветра для микрофона
CH3 Level Control*	Состояние включения/выключения автоматической регулировки
Level Meter*	Измеритель уровня аудио
Source*	Источник входного сигнала
Ref./Sens.*	Эталонный уровень входного сигнала
Wind Filter*	Настройка фильтра подавления шума ветра для микрофона

Отображаемый элемент	Описание
CH4 Level Control*	Состояние включения/выключения автоматической регулировки
Level Meter*	Измеритель уровня аудио
Source*	Источник входного сигнала
Ref./Sens.*	Эталонный уровень входного сигнала
Wind Filter*	Настройка фильтра подавления шума ветра для микрофона
Audio Input Level*	Настройка входного уровня звука (основной звук)
HDMI Output CH*	Настройка выходных аудиоканалов HDMI
Volume*	Настройка громкости наушников/встроенного динамика
Monitor CH*	Настройка канала монитора

Экран состояния Project

Отображаются базовые настройки, связанные с проектом съемки.

Отображаемый элемент	Описание
Frequency/Scan*	Настройки частоты системы и метода развертки
Codec*	Задание кодека для записи
Rec Function*	Настройка включения/выключения особой функции записи и основные настройки

Отображаемый элемент	Описание
Simul Rec*	Состояние и настройка включения/выключения функции одновременной записи в 2 гнезда
Title Prefix	Часть заголовка в имени клипа
Imager Scan*	Режим сканирования датчика изображения
Video Format*	Размер изображения для записи на карты памяти
Picture Cache Rec*	Включение/выключения функции записи кэша изображения и настройка размера кэша
Number	Числовой суффикс имени клипа
Shooting Mode*	Настройки режима съемки
RAW Output Format*	Размер изображения для вывода в формате RAW
Proxy Rec*	Настройка включения/выключения функции записи прокси

Экран Monitoring Status

Отображает настройки выходов SDI и HDMI.

Отображаемый элемент	Описание
SDI Signal*	Размер выдаваемого изображения
Info. Disp.*	Настройка включения/выключения вывода индикации
Color Gamut*	Настройка цветового пространства/состояние таблицы соответствия монитора

Отображаемый элемент	Описание
HDMI Signal*	Размер выдаваемого изображения
Info. Disp.*	Настройка включения/выключения вывода индикации
Color Gamut*	Настройка цветового пространства/состояние таблицы соответствия монитора
Stream Signal	Размер выдаваемого изображения
Info. Disp.	Вывод индикации (Выкл. (фиксированное значение))
Color Gamut*	Настройка цветового пространства/состояние таблицы соответствия монитора
VF Color Gamut*	Настройка Gamma Display Assist/настройка цветового пространства/состояние таблицы соответствия LUT монитора
Base Look/LUT*	Настройка Base Look/LUT
Gamma Display Assist*	Включение и отключение Gamma Display Assist

Экран Assignable Button Status

Отображает функции, назначенные каждой их программируемых кнопок.

Отображаемый элемент	Описание
1	Функция, назначенная программируемой кнопке ASSIGN 1
2	Функция, назначенная программируемой кнопке ASSIGN 2

Отображаемый элемент	Описание
3	Функция, назначенная программируемой кнопке ASSIGN 3
4	Функция, назначенная программируемой кнопке ASSIGN 4
5	Функция, назначенная программируемой кнопке ASSIGN 5
6	Функция, назначенная программируемой кнопке ASSIGN 6
7	Функция, назначенная программируемой кнопке ASSIGN 7
8	Функция, назначенная программируемой кнопке ASSIGN 8
9	Функция, назначенная программируемой кнопке ASSIGN 9
Focus Hold Button	Функция, назначенная кнопке Focus Hold объектива
Multi Function Dial	Функция, назначенная многофункциональному диску
Grip Dial	Функция, назначенная программируемому диску на рукоятке
Handle Dial	Функция, назначенная программируемому диску на ручке

Экран Battery Status

Отображает информацию об аккумуляторе и источнике питания, подключенному к разъему DC IN.

Отображаемый элемент	Описание
Detected Battery	Тип аккумулятора
Remaining	Оставшаяся емкость (%)

Отображаемый элемент	Описание
Charge Count	Количество подзарядок
Capacity	Оставшаяся емкость (Ач)
Voltage	Напряжение аккумулятора (В)
Manufacture Date	Дата производства аккумулятора
Video Light Remaining	Отображает оставшуюся емкость аккумулятора лампы для видеосъемки.
Power Source	Источник электропитания
Supplied Voltage	Напряжение, подаваемое источником питания

Экран Media Status

Отображает оставшуюся емкость и время записи на носителях.

Отображаемый элемент	Описание
Информация о носителе А	Отображает значок носителя, когда носитель для записи вставлен в гнездо А.
Счетчик оставшейся емкости носителя А	Отображает оставшуюся емкость на носителе для записи, вставленном в гнездо А, которая выражается в процентах на гистограмме.
Оставшееся время записи на носитель А	Отображает, сколько еще времени примерно может продолжаться запись на носитель, вставленный в гнездо А, в текущих условиях записи (в минутах).
Информация о носителе В	Отображает значок носителя, когда носитель для записи вставлен в гнездо В.

Отображаемый элемент	Описание
Счетчик оставшейся емкости носителя В	Отображает оставшуюся емкость на носителе для записи, вставленном в гнездо В, которая выражается в процентах на гистограмме.
Оставшееся время записи на носитель В	Отображает, сколько еще времени примерно может продолжаться запись на носитель, вставленный в гнездо В, в текущих условиях записи (в минутах).

Экран Network Status

Отображение состояния сетевого подключения.

Отображаемый элемент	Описание
Wireless LAN	Состояние подключения и настройки беспроводной сети
Wired LAN	Состояние подключения и настройки проводной локальной сети
Modem	Настройки беспроводной сети и состояние подключения кабеля USB

Экран File Transfer Status

Отображение сведений о передаче файлов.

Отображаемый элемент	Описание
Auto Upload	Состояние включения/выключения функции автоматической отправки
Auto Upload (Proxy)	Состояние включения/выключения/разбиения функции автоматической отправки (прокси)
Total Transfer Progress	Общий ход выполнения всех заданий
Default Upload Server	Имя сервера назначения автоматической отправки (прокси)
Job Status (Remain / Total)	Оставшееся число заданий и общее число заданий
Current File Transfer Progress	Ход выполнения передачи текущего файла
Current Transferring File Name	Имя текущего передаваемого файла
Server Address	Адрес сервера назначения передаваемого файла
Destination Directory	Каталог назначения сервера назначения передаваемого файла

Использование экранов настройки с сенсорным вводом

Компоновка экрана

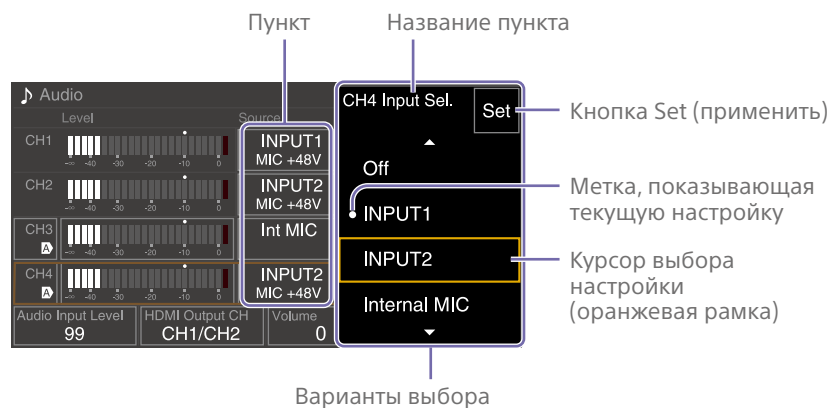

Управление

1 Нажмите пункт настройки.

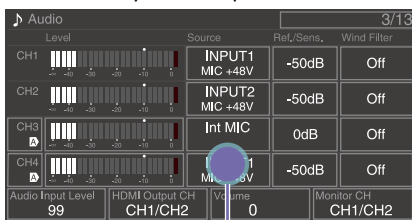

Нажатие

Отображаются варианты для выбора значения.

2 Перетащите или смахните настройку, чтобы выбрать значение.

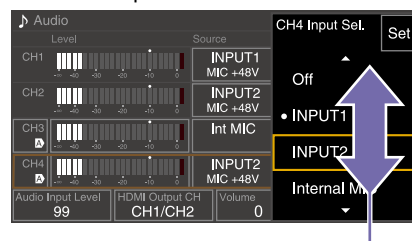

Смахивание

3 Нажмите кнопку Set или курсор выбора значения.
Значение применяется, и снова отображается предыдущий экран.

[Советы]

- Нажмите кнопку CANCEL/BACK, чтобы вернуться к предыдущему значению.
- Можно использовать также многофункциональный диск или многофункциональный селектор.
- Кроме того, сенсорные операции можно отключить (стр. 102).

Подготовка источника питания

Можно использовать аккумуляторный блок или электропитание от адаптера переменного тока.

В целях безопасности используйте только аккумуляторные блоки и адаптеры переменного тока Sony из списка ниже.

Литий-ионные аккумуляторные блоки

BP-U35 (входит в комплект поставки)
BP-U60
BP-U60T
BP-U70
BP-U90
BP-U100

Зарядные устройства

BC-CU1 (входит в комплект поставки)
BC-U1A
BC-U2A

Адаптер переменного тока (входит в комплект поставки)

[ВНИМАНИЕ]

Не храните аккумуляторные блоки в местах, подвергающихся воздействию прямого солнечного света, огня или высокой температуры.

[Примечания]

- При работе от источника питания переменного тока используйте входящий в комплект поставки адаптер переменного тока.
- Всегда устанавливайте переключатель POWER в положение Off перед отключением или подключением аккумулятора или адаптера переменного тока. Если он отключается или подключается, когда переключатель POWER находится в положении On, в некоторых случаях видеочасть может не включиться. Если видеочасть не включается, установите переключатель POWER в положение Off и временно отключите аккумулятор или адаптер переменного тока, затем подождите 30 секунд, прежде чем подключать его обратно. (Если адаптер переменного тока отключается или подключается, когда видеочасть работает от аккумулятора, или наоборот, его можно отключить или подключить без проблем, когда переключатель POWER находится в положении On.)

Использование

аккумуляторного блока

Для присоединения аккумуляторного блока вставьте его в отсек (стр. 7), а затем надавите на него вниз, чтобы зафиксировать на месте.

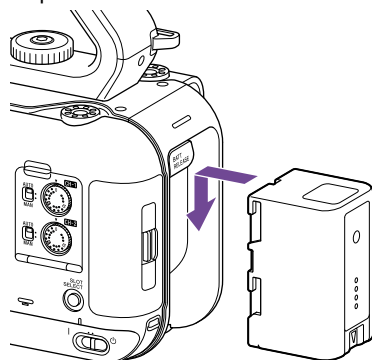

Для извлечения аккумуляторного блока нажмите и удерживайте кнопку BATT RELEASE (стр. 7), затем потяните аккумуляторный блок вверх и вытащите его из отсека.

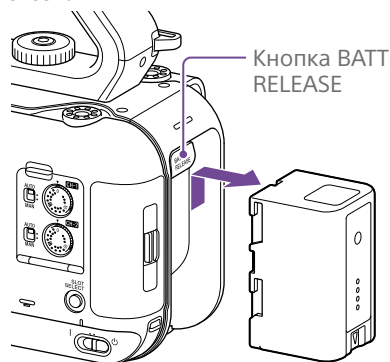

[Примечания]

- Перед установкой аккумуляторного блока зарядите аккумулятор с помощью специального зарядного устройства BC-CU1, BC-U1A или BC-U2A.
- При зарядке теплового аккумулятора (например, сразу после использования) он может зарядиться только частично.

Проверка оставшейся емкости

При съемке/воспроизведении с использованием аккумуляторного блока оставшаяся емкость аккумулятора отображается в видоискателе (стр. 11).

Значок	Значение
	От 91% до 100%
	От 71% до 90%
	От 51% до 70%
	От 31% до 50%
	От 11% до 30%
	От 0% до 10%

Видеокамера указывает оставшуюся емкость аккумулятора, вычисляя оставшееся время работы при условии продолжения работы с текущим уровнем энергопотребления.

Если заряд аккумулятора иссякает

Если во время работы оставшийся заряд аккумулятора падает ниже определенного уровня (состояние Low Battery), появляется сообщение о низком уровне заряда аккумулятора и индикатор записи/съемки начинает мигать.

Если заряд аккумулятора падает до уровня, при котором работа не может продолжаться (состояние Battery Empty), выдается сообщение о том, что аккумулятор разряжен. Замените его на заряженный аккумуляторный блок.

Изменение уровней, на которых выдаются предупреждения

По умолчанию уровень Low Battery установлен на 10% от полного заряда аккумулятора, а уровень Battery Empty — на 3%. Изменить настройки уровней, на которых выдаются предупреждения, можно с помощью пункта Camera Battery Alarm (стр. 104) в меню Technical полного меню.

Зарядка аккумулятора с помощью зарядного устройства из комплекта поставки (BC-CU1)

- 1 Подсоедините адаптер переменного тока (входит в комплект поставки) к зарядному устройству, затем подсоедините шнур питания (входит в комплект поставки) к источнику питания переменного тока.
- 2 Нажмите на аккумулятор вниз и сдвиньте его в показанном стрелкой направлении. Индикатор CHARGE загорается оранжевым цветом, и начинается зарядка.

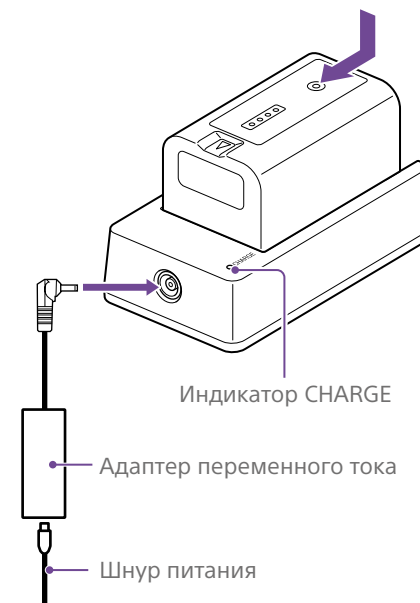

Индикатор CHARGE (оранжевый)

Горит: зарядка

Мигает: ошибка зарядки или температура вне рабочего диапазона и зарядка приостановлена

- После полной зарядки индикатор CHARGE зарядного устройства выключается.
- Обязательно используйте фирменные аккумуляторы Sony.

Время зарядки

Приблизительное время (в минутах), необходимое для зарядки полностью разряженного аккумулятора.

Аккумулятор	Время полной зарядки
BP-U35	120 минут

[Примечание]

Если адаптер переменного тока отсоединен от зарядного устройства, а аккумулятор остался подключенным к зарядному устройству, аккумулятор начинает разряжаться.

Использование электропитания переменного тока

Подключив видеокамеру к источнику питания переменного тока, вы сможете использовать камеру, не беспокоясь о необходимости подзаряжать аккумуляторный блок.

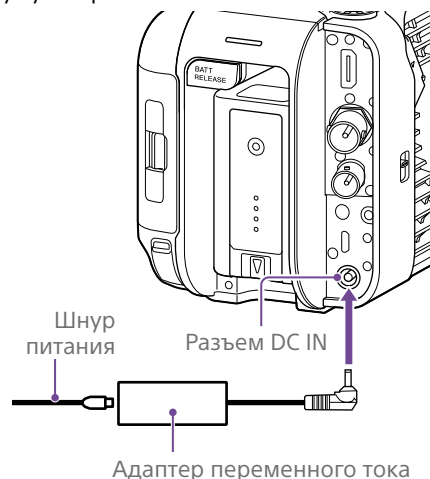

Подсоедините адаптер переменного тока к разъему DC IN на видеокамере, после чего подсоедините шнур питания (входит в комплект поставки) к источнику питания переменного тока.

Если выходное напряжение адаптера переменного тока становится низким

Если во время работы выходное напряжение адаптера переменного тока становится ниже определенного уровня (состояние DC Low Voltage1), отображается сообщение о снижении выходного напряжения адаптера переменного тока и начинает мигать индикатор записи/съемки. Если выходное напряжение адаптера переменного тока становится ниже

уровня, при котором дальнейшая работа невозможна (состояние DC Low Voltage2), отображается сообщение о слишком низком выходном напряжении адаптера переменного тока.

В этом случае адаптер переменного тока может быть неисправен. Проверьте адаптер переменного тока.

Изменение значений напряжения, при которых выдаются предупреждения

По умолчанию уровню DC Low Voltage1 задано значение 16,5 В, а уровню DC Low Voltage2 — 15,5 В. Изменить настройки уровней, на которых выдаются предупреждения, можно с помощью пункта Camera DC IN Alarm (стр. 104) в меню Technical.

Адаптер переменного тока

- Не располагайте адаптер переменного тока в ограниченном пространстве, например, между стеной и мебелью.
- Подсоединяйте адаптер переменного тока к ближайшему источнику питания переменного тока. Если во время работы возникнет неисправность, сразу же отсоедините шнур питания от источника питания переменного тока.
- Не замыкайте металлические части вилки адаптера переменного тока. Это приведет к повреждению прибора.
- Аккумулятор нельзя заряжать, когда он присоединен к видеокамере, даже если подключен адаптер переменного тока.
- Для отсоединения адаптера переменного тока от устройства возьмитесь за вилку и потяните ее. Если потянуть за кабель, это может привести к неисправности.

Присоединение устройств

Присоединение микрофона (продается отдельно)

- 1 Установите микрофон в держатель микрофона.
- 2 Подсоедините кабель микрофона к разъему INPUT1 или INPUT2.

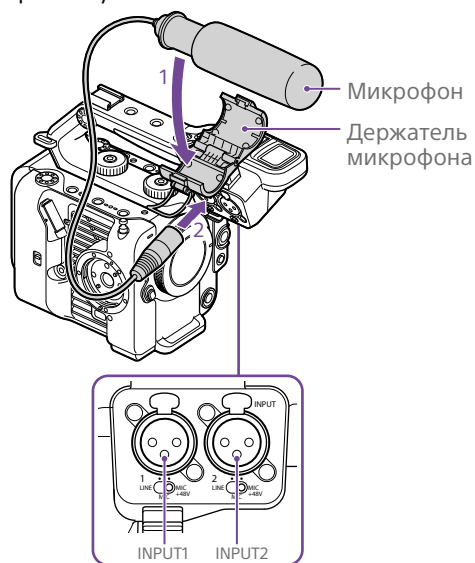

- 3 Поместите кабель микрофона в держатель кабеля, как показано на рисунке.

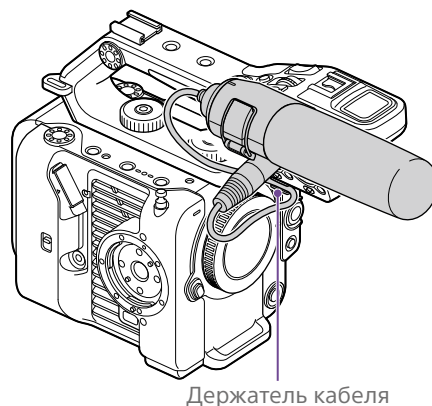

[Советы]

- Если не удастся надежно закрепить микрофон, используйте втулку из комплекта поставки микрофона.
- В зависимости от типа установленного объектива, на изображении с видеокамеры может быть виден край микрофона. Отрегулируйте положение микрофона.

Присоединение видеоискателя

[Примечание]

Присоединять и снимать видеоискатель следует, когда питание видеокамеры отключено.

Присоединение видеоискателя к передней части ручки

- 1 Вставьте адаптер монтажного зажима видеоискателя в крепление видеоискателя на ручке (1), затем поворачивайте винт (входит в комплект поставки) по часовой стрелке, чтобы закрепить адаптер в требуемом положении (2).
Адаптер монтажного зажима можно свободно устанавливать под разными углами с шагом 45°, но рекомендуется использовать положение, в котором точка крепления находится непосредственно над винтом.

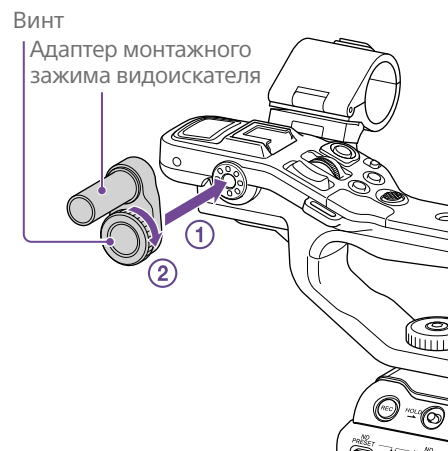

- 2 Установите зажим видеоискателя на адаптер монтажного зажима видеоискателя (1), затем поверните ручку фиксатора по часовой стрелке, чтобы закрепить его в требуемом положении (2).

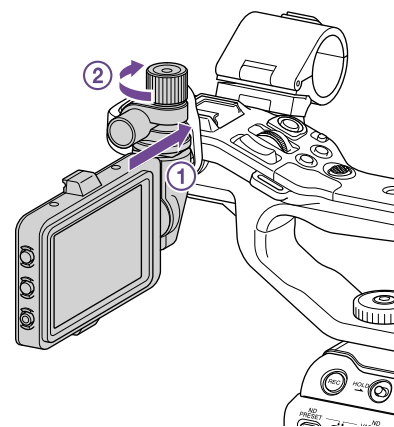

[Примечание]

При использовании видеоискателя обязательно надежно затягивайте ручку фиксатора. Если ручка фиксатора не будет надежно затянута, видеоискатель может упасть.

- 3 Совместите метку ▲ на видеокамере с меткой ▼ на разъеме видеоискателя и вставьте кабель. Перед тем как вставлять разъем, убедитесь, что метка ▼ находится с наружной стороны.

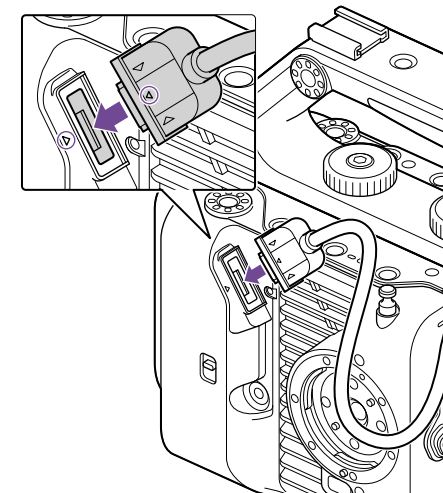

- 4 Поместите кабель в держатель кабеля, как показано на рисунке.

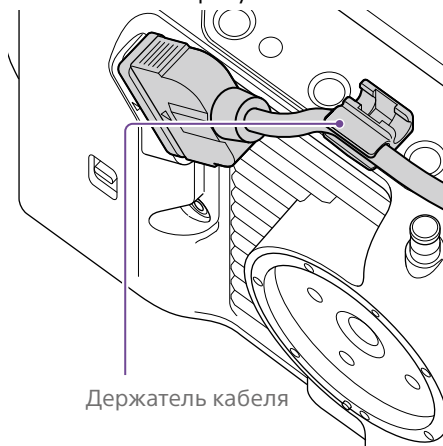

Присоединение видеоскателя к задней части ручки

На задней части ручки (1) и на задней части видеокамеры (2) предусмотрено по две точки крепления для установки видеоскателя. Установите видеоскатель таким же образом, как описано в пункте "Присоединение видеоскателя к передней части ручки".

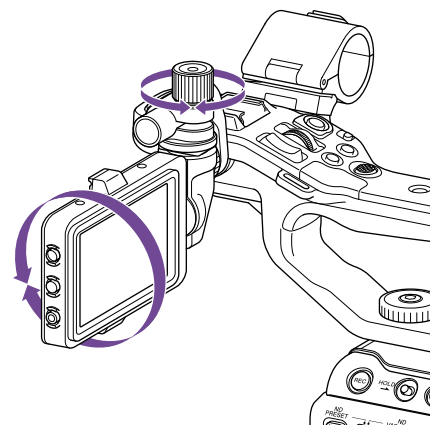
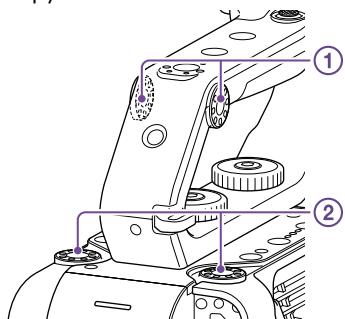

[Совет]

Когда устройство не используется или перевозится, для защиты видеоскателя рекомендуется устанавливать его в показанное на рисунке положение.

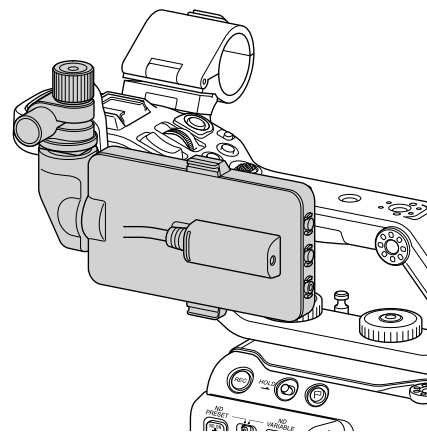

Снятие видеоскателя

Ослабьте ручку фиксатора видеоскателя и выполните процедуру присоединения видеоскателя в обратном порядке.

Регулировка положения видеоскателя

Наклоняйте видеоскатель вверх, вниз, вперед и назад, чтобы отрегулировать угол его установки.

С помощью переключателя MIRROR можно включить зеркальное отражение изображения, например для просмотра с передней стороны видеокамеры.

Присоединение бленды видеоскателя

- 1 Откройте металлические зажимы на бленде видеоскателя.

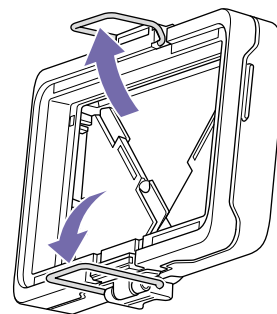

- 2 Закрепите металлический зажим сверху бленды видеоскателя за крючок сверху видеоскателя, затем закрепите металлический зажим снизу бленды видеоскателя на крючке снизу видеоскателя.

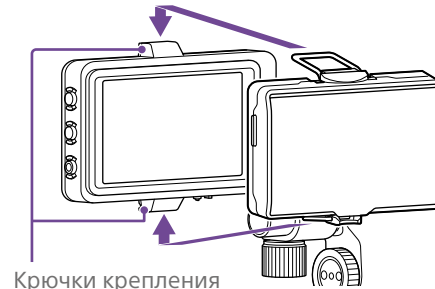

- 3 Нажмите на фиксирующую пластину внизу бленды видеоскателя в направлении стрелки для фиксации бленды видеоскателя.

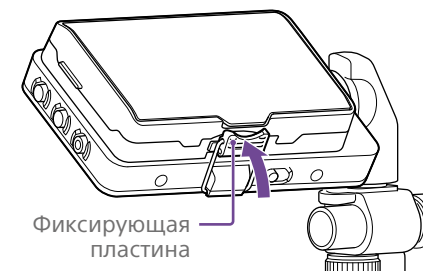

Открытие бленды видеоскателя

Потяните нижнюю центральную часть бленды видеоскателя на себя, затем потяните бленду вверх, чтобы открыть ее.

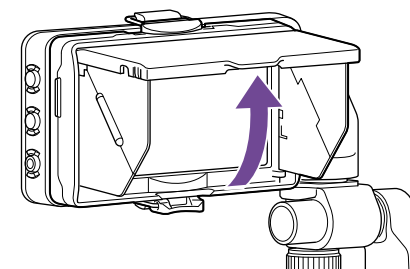

[Примечание]

При перемещении видеоскателя беритесь за его корпус. Не беритесь за бленду видеоскателя.

Снятие бленды видеоскателя

Разблокируйте защелку бленды видеоскателя и снимите бленду видеоскателя с видеоскателя.

Присоединение пульта управления на рукоятке

[Примечание]

Присоединять и снимать пульт управления на рукоятке следует, когда питание видеокамеры отключено.

- 1 Подключите кабель к разъему пульта управления на рукоятке.

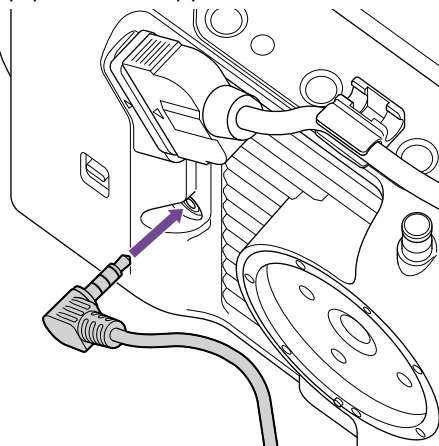

- 2 Совместите расположенное на видеокамере крепление пульта управления на рукоятке с установочной индексной меткой рукоятки (1), установите рукоятку на видеокамеру и медленно поверните рукоятку против часовой стрелки (2). При фиксации в правильном положении слышен щелчок.

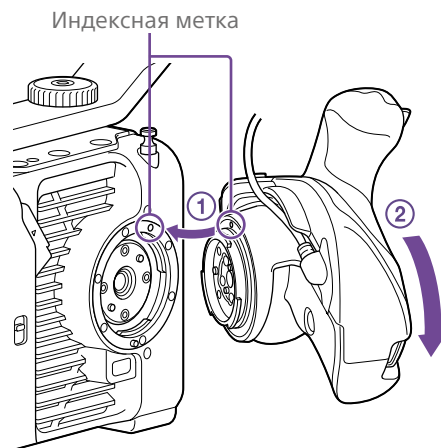

[Примечание]

Если не удастся правильно установить рукоятку, выполните установку повторно, не применяя излишних усилий к пульту управления на рукоятке или к видеокамере.

- 3 Вставьте подключенный на шаге 2 кабель под паз на пульте управления на рукоятке, как показано на рисунке.

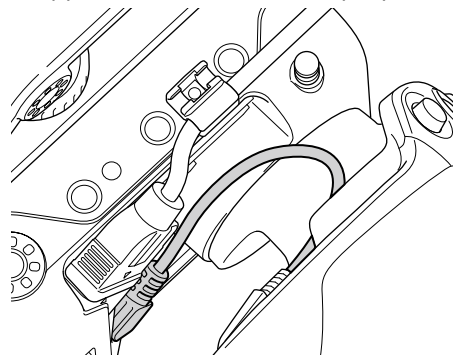

[Примечание]

Если не поместить кабель под паз, при изменении угла крепления рукоятки на кабель может передаваться излишнее усилие или кабель может попасть в поворотный механизм.

Регулировка угла пульта управления на рукоятке

Угол наклона пульта управления на рукоятке можно регулировать в показанном на следующем рисунке диапазоне в соответствии с вашим стилем съемки.

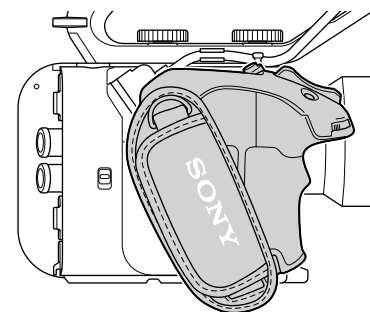

Стандартное положение

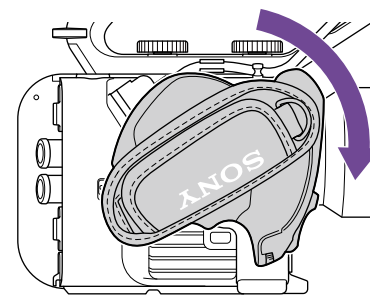

Повернут в направлении объектива (макс. 90°)

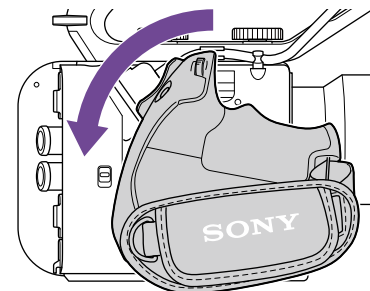

Повернут в направлении задней части (макс. 83°)

- 1 Переместите рычаг вращения на рукоятке в показанное на рисунке положение и поверните рукоятку при нажатом рычаге.

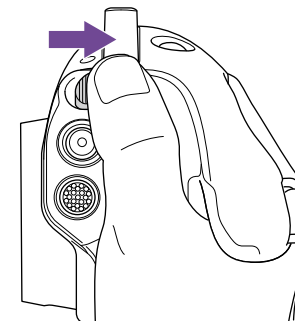

- 2 Уберите палец с рычага вращения на рукоятке около требуемого положения.

- 3 Немного переместите рукоятку, пока не услышите щелчок, означающий, что рукоятка зафиксирована. После фиксации рукоятки рычаг вращения на рукоятке возвращается в исходное положение.

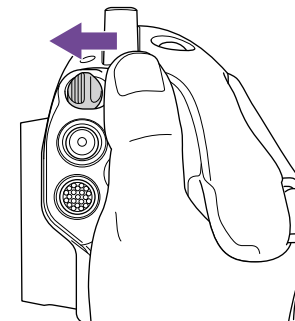

[Примечания]

- После изменения положения обязательно проверяйте надежность фиксации рукоятки.
- Установить угол за пределами диапазона регулировки невозможно. Не прикладывайте избыточное усилие при повороте рукоятки.

Хват рукоятки (рекомендуемый способ)

Правил по хвату рукоятки не существует, но приведенный ниже пример показывает способ удобного управления с помощью рукоятки.

При использовании кнопки ASSIGN 5 или многофункционального селектора

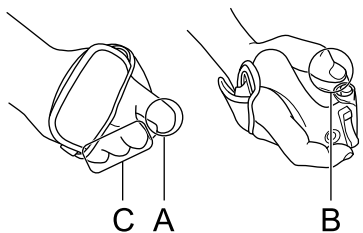

A: Нажимайте программируемый диск на рукоятке указательным пальцем.

B: Управляйте многофункциональным селектором и кнопкой ASSIGN 5 большим пальцем.

C: Крепко держите рукоятку средним пальцем, безымянным пальцем и мизинцем.

При управлении масштабom

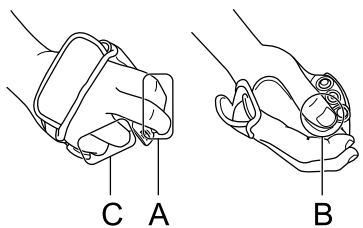

A: Управляйте рычагом масштабирования указательным и средним пальцами.

B: Крепко держите рукоятку большим пальцем.

C: Крепко держите рукоятку безымянным пальцем и мизинцем.

Снятие рукоятки

[Примечание]

При снятии рукоятки обязательно положите видеокамеру на ровную поверхность, такую как стол.

1 Отсоедините кабель от разъема пульта управления на рукоятке.

2 Нажав и удерживая кнопку отсоединения пульта управления на рукоятке, поверните рукоятку по часовой стрелке до ее отсоединения.

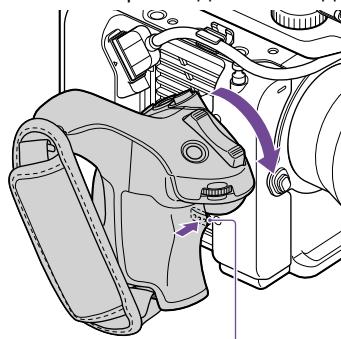

Кнопка отсоединения пульта управления на рукоятке

[Совет]

В точке крепления рукоятки на устройстве и в соответствующей точке крепления на рукоятке можно закрепить розетку.

За сведениями о приобретении розеток обращайтесь к дилеру Sony.

– Со стороны видеокамеры: 4-546-932- (приобретается дополнительно)
– Со стороны рукоятки: 4-547-089- (приобретается дополнительно)

– Винты для монтажа*

Со стороны видеокамеры: 7-627-556- (приобретаются дополнительно)

Со стороны рукоятки: 7-627-556- (приобретаются дополнительно)

* Для каждой розетки требуются четыре винта (отверстия для винтов обозначены кружками на следующем рисунке). Использование других винтов может привести к повреждению внешних частей.

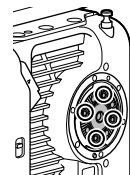

Со стороны видеокамеры



Со стороны рукоятки

Присоединение объектива

[ВНИМАНИЕ]

Не оставляйте объектив на солнечном свете. Прямые солнечные лучи могут пройти через объектив, сфокусироваться в видеокамере и привести к возгоранию.

[Примечания]

- Присоединять и снимать объектив следует, когда питание видеокамеры отключено.
- Объектив является точным прибором. Не кладите объектив на поверхность байонетом вниз. Устанавливайте входящую в комплект поставки крышку байонета объектива.

[Совет]

Подробные сведения о том, какие объективы поддерживает видеокамера, можно получить у представителя службы технического обслуживания компании Sony.

Присоединение объектива с байонетом E

1 Снимите крышку объектива и крышку с видеокамеры и объектива.

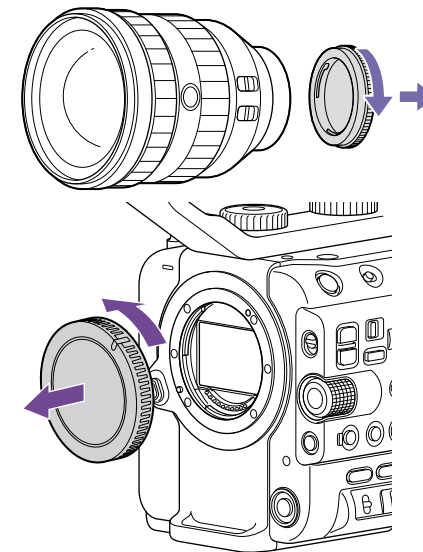

- 2** Выровняйте метку на байонете объектива (белую) с видеокамерой, осторожно вставьте объектив, после чего поверните объектив по часовой стрелке. При фиксации в правильном положении слышен щелчок.

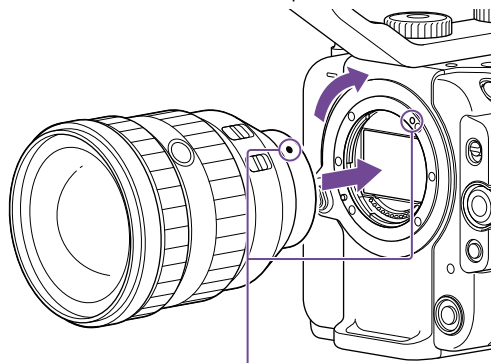

Установочные метки (белые)

[Примечание]

При установке объектива не нажимайте кнопку отсоединения объектива.

Присоединение объектива с байонетом A

Для использования объективов с байонетом A сначала установите адаптер байонета объектива (не входит в комплект поставки) и только затем присоединяйте объектив с байонетом A.

[Примечание]

При использовании объективов с байонетом A диафрагма устанавливается вручную, а для фокусировки устанавливается режим MF.

Снятие объектива

Для снятия объектива выполните следующую процедуру.

- 1** Нажав и удерживая кнопку отсоединения объектива, поверните объектив против часовой стрелки, поддерживая его.

- 2** Потяните объектив вперед.

[Примечания]

- При снятии объектива совместите установочную метку на стопорном кольце объектива с установочной меткой на видеокамере.
- Надежно держите объектив рукой, чтобы он не упал.
- Если не планируется сразу же установить другой объектив, обязательно установите крышку корпуса.

Регулировка диафрагмы для объективов с переключателем Auto Iris

- Если переключатель Auto Iris на объективе установлен в положение AUTO, диафрагма настраивается автоматически и может также настраиваться вручную на видеокамере.
- Если переключатель Auto Iris на объективе установлен в положение MANUAL, диафрагма может быть настроена только при помощи кольца объектива. Регулировка диафрагмы, производимая на видеокамере, не имеет никакого эффекта.

Регулировка фокуса для объективов с переключателем фокуса

- Если переключатель фокуса на объективе установлен в положение AF/MF или AF, фокус настраивается автоматически и может также настраиваться вручную с пульта дистанционного управления.
- Если переключатель фокуса на объективе установлен в положение MF, фокус настраивается с помощью кольца объектива, а также может настраиваться вручную с пульта дистанционного управления.

[Примечание]

- При использовании объектива с байонетом A ручная настройка с пульта дистанционного управления может быть недоступна.
- Если переключатель фокуса на объективе установлен в положение Full MF, фокус может быть настроен только при помощи кольца объектива. Регулировка фокуса, производимая на видеокамере, не имеет никакого эффекта.

Крепление к штативу

При присоединении к штативу используйте гнезда головки штатива на видеокамере. Использование крепления для штатива на объективе может привести к повреждению.

Настройка основных операций видеокамеры

Начальный экран настройки открывается в видеискателе при первом включении видеокамеры либо после того, как резервный аккумулятор был полностью разряжен.

На этом экране задайте дату и время для внутренних часов прибора.

Time Zone

В параметре Time Zone задается разница во времени от универсального глобального времени. Задайте нужное значение.

Установка даты и времени

Многофункциональным селектором (стр. 7) или многофункциональным диском (стр. 5) выбирайте элементы или настройки, затем нажмите кнопку применения на многофункциональном селекторе или многофункциональный диск, чтобы применить настройки и запустить часы.

После закрытия экрана настроек изменить дату, время и часовой пояс можно с помощью пункта Clock Set (стр. 110) в меню Maintenance.

[Примечания]

- Если настройка времени сбилась после полного разряда резервного аккумулятора, возникшего из-за отключения питания на продолжительное время (аккумуляторный блок отключен, а внешний источник электропитания не подсоединен к разъему DC IN), начальный экран настройки откроется, когда видеокамера будет включена в следующий раз.
- Когда в видеискателе отображается начальный экран настройки, какие-либо другие операции, кроме выключения видеокамеры, можно будет выполнять только после задания настроек на этом экране.
- В видеокамере имеется встроенный элемент питания для хранения данных о дате, времени и других данных даже в случае выключения видеокамеры.

Перед съемкой настройте основные операции видеокамеры на экране состояния Project в соответствии с потребностями.



Режим съемки

Можно выбрать один из следующих режимов съемки: “Custom mode” для гибкого создания изображений на месте и “Cine EI mode” (режим, в котором видеокамера работает как кинокамера, когда отснятый материал монтируется в студии).

Режим съемки устанавливается с помощью параметра Shooting Mode (стр. 15) на экране состояния Project.

[Совет]

Режим съемки можно также задать с помощью параметра Base Setting >Shooting Mode (стр. 85) в меню Project полного меню.

Режим Custom

В режиме съемки Custom можно выбрать видеостандарт.

Видеостандарт можно задать с помощью параметра Base Setting >Target Display (стр. 85) в меню Project полного меню.

- SDR(BT.709): съемка в соответствии со стандартом вещания HD
 - HDR(HLG): съемка в соответствии со стандартом вещания нового поколения 4K
- Подробное описание см. на стр. 58.

Режим Cine EI

Когда используется режим съемки Cine EI, выберите базовое цветовое пространство для сигнала записи и выходного сигнала. Выбранное здесь цветовое пространство используется для выходного видеосигнала, когда параметру MLUT задано значение Off. Цветовое пространство можно задать с помощью параметра Cine EI Setting >Color Gamut (стр. 86) в меню Project полного меню.

- S-Gamut3.Cine/SLog3: простая в настройке цветовая гамма для цифровой кинематографии (DCI-P3).
 - S-Gamut3/SLog3: широкая гамма цветов Sony, которая охватывает цветовое пространство ITU-R BT.2020.
- Подробное описание см. на стр. 60.

[Примечания]

- Режим Cine EI имеет следующие ограничения.
 - Функции, которые невозможно настроить автоматически (трекинг)
 - Баланс белого
 - Усиление
 - Затвор
 - Функции, которые невозможно настроить
 - Чувствительность ISO/усиление (задана базовая чувствительность ISO (фиксированная))
 - Настройки меню Paint/Look (кроме Base Look)
 - Scene File (отключен)
- Следующие функции доступны только в режиме Cine EI (стр. 60).
 - Exposure Index
 - Monitor LUT

[Примечание]

Переключение частоты системы во время записи или воспроизведения невозможно.

Режим Imager Scan Mode

Можно задать эффективный размер изображения и разрешение датчика изображения.

Режим развертки устанавливается с помощью параметра Imager Scan (стр. 15) на экране состояния Project.

- FF: полнокадровый размер.
- S35: размер Super 35mm.

[Совет]

Режим развертки можно также задать с помощью параметра Rec Format >Imager Scan Mode (стр. 85) в меню Project полного меню.

[Примечания]

- Переключение режима Imager Scan Mode во время записи или воспроизведения невозможно.
- Если задано значение S35, видеоформат ограничен значением 1920x1080.

Кодек

Кодек устанавливается с помощью параметра Codec (стр. 15) на экране состояния Project.

[Совет]

Кодек можно также задать с помощью параметра Rec Format >Codec (стр. 85) в меню Project полного меню.

[Примечание]

Переключение кодака во время записи или воспроизведения невозможно.

Частота системы

Частота системы задается параметром Frequency/Scan (стр. 15) на экране состояния Project. В зависимости от выбранного значения, видеокамера может автоматически перезагрузиться после переключения.

[Совет]

Частоту системы можно также задать с помощью параметра Rec Format >Frequency (стр. 85) в меню Project полного меню.

Видеоформат

Можно задать видеоформат для записи. Видеоформат устанавливается помощью параметра Video Format (стр. 15) на экране состояния Project.

[Совет]

Видеоформат можно также задать с помощью параметра Rec Format >Video Format (стр. 85) в меню Project полного меню.

[Примечания]

- Переключение видеоформата во время записи или воспроизведения невозможно.
- В зависимости от настройки видеоформата могут накладываться ограничения на сигнал, выводимый на разъемы SDI OUT и HDMI OUT.

Использование карт памяти

Видеокамера записывает аудио- и видеосигналы на карты памяти CFexpress Type A (не входят в комплект поставки) или SDXC (не входят в комплект поставки), которые вставляются в гнезда для карт. Карты памяти также используются для записи прокси, хранения/загрузки настроек и при обновлении (обновление программного обеспечения).

Сведения о картах памяти CFexpress Type A

Используйте в видеокамере карты памяти Sony CFexpress Type A*, перечисленные в разделе “Рекомендуемый носитель” (стр. 28).

Подробные сведения о работе с носителями других производителей см. в инструкции по эксплуатации носителей или в информации от производителя.

* В этом документе такие карты памяти называются “карты CFexpress”.

Сведения о картах памяти SDXC

Используйте в видеокамере карты памяти SDXC*, перечисленные в разделе “Рекомендуемый носитель” (стр. 28).

* В этом документе такие карты памяти называются “SD-карты”.

Установка карт памяти

1 Откройте крышку отделения с гнездами для карт памяти.

2 Установите карту памяти.

- Для карт CFexpress этикетка обращена влево.

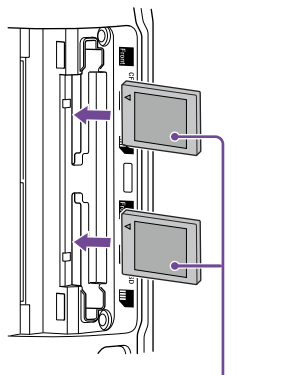

Этикетка

- Для SD-карт этикетка обращена вправо, а скошенный угол находится внизу.

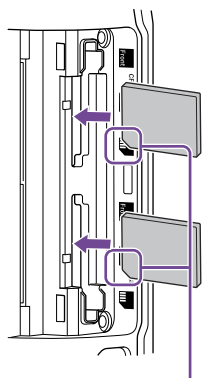

Скошенный угол

Индикатор доступа (стр. 6) загорится красным, после чего его цвет изменится на зеленый, если карта является работоспособной.

[Примечание]

Если индикатор доступа постоянно мигает красным и не становится зеленым, выключите видеокамеру на время, выньте и вставьте обратно карту памяти.

3 Закройте крышку носителя.

[Примечания]

- Сама карта памяти, гнездо для карт памяти и данные, записанные на карту памяти могут быть повреждены, если вставлять карту в гнездо с усилием, когда она неправильно ориентирована.
- При записи в оба гнезда для карт памяти CFexpress Type A/SD (A и B) вставляйте носители, рекомендуемые для работы с соответствующим форматом.

Извлечение карты памяти

Откройте крышку отделения с гнездами для карт памяти и слегка нажмите на карту памяти, чтобы извлечь ее.

[Примечания]

- Если видеокамера выключается, когда карта памяти используется, или карта памяти извлекается в этот момент, целостность находящихся на карте памяти данных не гарантируется. Все данные, записанные на карту памяти, могут быть потеряны. Перед выключением видеокамеры или извлечением карты памяти всегда необходимо убедиться, что индикатор доступа горит зеленым цветом или не горит.
- При извлечении карты памяти сразу после завершения съемки она может быть горячей, но это не указывает на неисправность.

Форматирование (инициализация) карт памяти

Если в видеокамеру вставить неформатированную карту памяти или карту памяти, которая была отформатирована в другой системе, в видеискателе откроется сообщение "Media Needs to be Formatted" (Носитель необходимо отформатировать).

Для форматирования карты выполните следующую процедуру.

- 1 Выберите пункт Format Media (стр. 95) в меню TC/Media полного меню.
- 2 Выберите Media(A) (гнездо A) или Media(B) (гнездо B), затем выберите способ форматирования (Full Format (полное) или Quick Format (быстрое)). Отображается сообщение с запросом подтверждения.
 - Full Format: полная инициализация носителя, включая регион данных и информацию управления данными.
 - Quick Format: только инициализация информации управления данными носителя.

- 3 Выберите Execute. Во время выполнения форматирования на экране отображается сообщение, а индикатор доступа горит красным. После завершения форматирования отображается сообщение о завершении. Нажмите многофункциональный диск, чтобы закрыть сообщение.

[Примечания]

- При форматировании карты памяти все находящиеся на ней данные, в том числе записанные видеоклипы и файлы настройки, стираются.
- В зависимости от длительности процесса форматирования во время его выполнения могут отображаться сообщения.

Если выполнить форматирование не удалось

Карты памяти, которые не поддерживаются видеокамерой, нельзя отформатировать. На экране появится сообщение с предупреждением. Выполните инструкции

по замене карты на поддерживаемую карту памяти.

Использование карты памяти, отформатированной в видеокамере, в гнезде другого устройства

Прежде всего, создайте резервную копию находящихся на карте данных, затем отформатируйте карту на том устройстве, где она будет использоваться.

Проверка оставшегося времени записи

При съемке (записи/в режиме ожидания) можно отслеживать оставшееся свободное место на картах памяти, установленных в гнезда, по индикаторам оставшейся емкости носителей A и B, которые отображаются в видеискателе (стр. 11). Оставшееся время записи вычисляется по оставшейся емкости носителей, установленных в каждом гнезде, и текущему формату видео (скорости передачи данных при записи). Оно отображается в минутах.

Время замены карты памяти

- Когда общее оставшееся время записи на обеих картах памяти становится менее 5 минут, на экране появляется сообщение "Media Near Full" (Носитель почти заполнен), индикатор записи/съемки начинает мигать и подается звуковой сигнал (через выход на наушники). Замените на носитель с достаточным свободным местом.

- Если продолжить запись до тех пор, пока вся емкость не будет исчерпана, то на экране появится сообщение “Media Full” (Носитель заполнен) и запись будет остановлена.

[Примечание]

На одну карту памяти можно записать приблизительно 600 клипов.

Восстановление карт памяти

Если по какой-либо причине на карте памяти произойдет ошибка, эту карту необходимо восстановить перед использованием.

При загрузке карты памяти, которая требует восстановления, на экране видеискателя отображается сообщение с запросом, хотите ли вы восстановить карту.

Восстановление карты

Поворачивая многофункциональный диск (стр. 5), выберите Execute, затем нажмите многофункциональный диск. Во время форматирования на экране отображается сообщение и ход выполнения (%), а индикатор доступа горит красным. После завершения восстановления отображается сообщение.

В случае сбоя восстановления

- Карты памяти, на которых возникли ошибки памяти, не могут быть восстановлены. На экране появится сообщение с предупреждением. Выполните инструкции по замене карты памяти.
- При повторном форматировании карт памяти, на которых возникли ошибки памяти, эти карты могут стать пригодными для использования.

- В некоторых случаях какие-то клипы могут быть восстановлены, а другие — нет. Восстановленные клипы воспроизводятся нормально.

[Примечания]

- Восстановление носителя, записанного в данной видеокамере, обязательно выполняйте с помощью данной видеокамеры.
- С помощью данной видеокамеры невозможно восстановить носитель, записанный в другом устройстве или в другой видеокамере другой версии (даже этой же модели).
- Восстановление клипов длительностью менее 2 с невозможно.

Основные операции

Далее описана процедура ведения простой съемки.

- 1 Присоедините необходимые устройства и удостоверьтесь в том, что подается питание.
- 2 Вставьте карты памяти.
- 3 Установите переключатель POWER во включенное положение. Загорается индикатор POWER, и в видеодискателе появляется изображение камеры.
- 4 Нажмите кнопку START/STOP (пуск/остановка записи) (стр. 5). Загорается индикатор записи/съемки, и начинается запись.
- 5 Чтобы остановить запись, нажмите кнопку START/STOP (пуск/остановка записи) еще раз. Запись будет остановлена, и видеокamera перейдет в режим STBY (режим ожидания).

[Примечание]

Если кнопка START/STOP (пуск/остановка записи) нажата в течение нескольких секунд после включения видеокamera, индикатор записи/съемки загорается, указывая на то, что устройство находится в состоянии записи, но запись на носитель может не осуществляться в течение первых нескольких секунд в зависимости от выбранного формата записи.

Переключение между картами памяти

Если в видеокamera вставлены две карты памяти, для переключения карт служит кнопка SLOT SELECT (стр. 6). Запись автоматически переключается на вторую карту памяти непосредственно перед тем, как оставшаяся емкость первой карты памяти уменьшится до нуля (запись с переключением). Можно продолжать непрерывную съемку с переключением карт памяти, заменяя заполненную карту памяти новой.

[Примечания]

- Переключаться между картами памяти в режиме воспроизведения нельзя. Кроме того, непрерывное воспроизведение клипов с носителей, вставленных в гнезда A и B, не поддерживается.
- Когда во второе гнездо для карт памяти установлена карта памяти, допускающая запись, карты памяти не будут переключаться, если на эту карту памяти записываются только данные прокси.

Клипы (записанные данные)

Когда запись останавливается, видео, звук и сопутствующие данные от начала до конца записи сохраняются в виде единого "клипа" на карту памяти.

Названия клипов

Имя каждого клипа, записанного видеокamera, автоматически назначается с использованием формата, заданного в пункте Clip Name Format (стр. 95) меню TC/Media полного меню.

Максимальная продолжительность клипа

До 6 часов на клип.

Максимальная длительность непрерывной съемки совпадает с максимальной длительностью клипа. Если время съемки превышает максимальную длительность клипа, автоматически создается новый клип и съемка продолжается. На экране эскизов новый клип отображается как отдельный клип.

Несколько клипов записывается последовательно во время записи с переключением карт, но запись останавливается автоматически приблизительно через 24 часа.

[Примечания]

- Не извлекайте карту памяти в тот момент, когда на нее ведется запись. Во время записи заменяйте карты памяти только в гнездах, для которых не горит индикатор доступа к гнезду.
- Когда на карте памяти, на которую выполняется запись, остается места менее чем на одну минуту видео, а в другое гнездо вставлена доступная для записи карта памяти, на экране открывается сообщение "Will Switch Slots Soon" (Гнезда скоро будут переключены). Это сообщение исчезнет после того, как переключение гнезд будет произведено.
- Запись с переключением карт памяти может не работать, если запись запускается в тот момент, когда на карте памяти осталось свободного места менее чем на одну минуту видео. Во избежание ошибок при выполнении записи с переключением карт памяти перед началом записи удостоверьтесь, что на карте памяти осталось больше свободного места, чем на одну минуту видео.
- Видео, записанное с помощью функции записи с переключением карт памяти, не может воспроизводиться на видеокamera без паузы.
- Для объединения видео, записанного с помощью функции записи с переключением карт памяти, используйте программное обеспечение "Catalyst Browse".

Мониторинг звука

Прослушивать записываемый звук можно с помощью наушников.

Подключите наушники к гнезду для наушников (стр. 5), и вы сможете прослушивать записываемый звук. Прослушивать воспроизводимый звук (стр. 72) также можно с помощью встроенного динамика (стр. 6) или наушников.

Громкость контролируемого звука можно регулировать с помощью параметра Volume (стр. 14) на экране Audio Status

или параметра Audio Output >Volume (стр. 100) в меню Audio полного меню. Канал контролируемого звука можно выбрать с помощью параметра Monitor CH (стр. 14) на экране Audio Status или параметра Audio Output >Monitor CH (стр. 100) в меню Audio полного меню.

Указание данных времени

Установка временного кода

Задайте временной код для записи с помощью пункта Timescode (стр. 94) меню TC/Media полного меню.

Задание пользовательских битов

В записанное изображение можно добавить 8-значный шестнадцатеричный номер в виде пользовательских битов. Можно также задать для пользовательских битов текущее время. Для задания используйте пункт Users Bit (стр. 94) в меню TC/Media.

Отображение данных времени

Временной код для отображения задается в пункте TC Display (стр. 94) >Display Select меню TC/Media.

Нажатием программируемой кнопки (стр. 51), которой назначена функция DURATION/TC/U-BIT, отображаемые на экране данные последовательно переключаются между временным кодом, битами пользователя и продолжительностью.

Переключение ввода/вывода временного кода

Для переключения ввода/вывода временного кода служит переключатель TC IN/OUT (стр. 4).

Подробное описание см. на стр. 119.

Перемотка записи назад (Rec Review)

Последний записанный клип можно просмотреть на экране (просмотр записи).

[Примечание]

Функция Rec Review не будет работать при изменении формата видео после записи клипа.

Способ просмотра записи

Заранее назначьте функцию Rec Review одной из программируемых кнопок. Когда запись остановлена, нажмите программируемую кнопку (стр. 51), которой назначена функция Rec Review. Начнется воспроизведение клипа, записанного последним.

Клип будет воспроизведен до конца, работа функции Rec Review будет завершена, а видеокамера вернется в режим STBY (режим ожидания).

Остановка работы функции Rec Review

Нажмите программируемую кнопку, которой назначена функция Rec Review, или нажмите кнопку CANCEL/BACK.

Настройки просмотра записи

С помощью настройки Rec Review (стр. 102) из меню Technical можно задать одну из следующих позиций начала воспроизведения.

- Последние 3 секунды клипа
- Последние 10 секунд клипа
- Начало клипа

[Совет]

Если требуется просмотреть конкретный клип после съемки нескольких клипов, нажмите кнопку THUMBNAIL, чтобы открыть экран эскизов, и выберите клип для начала воспроизведения.

Регулировка масштаба

Масштаб можно настраивать в соответствии с условиями съёмки.

Если установлен объектив с сервоприводом масштабирования, масштаб можно регулировать рычагом масштабирования пульта управления на рукоятке или на ручке. Скорость масштабирования зависит от силы нажатия на рычаг.

Видеокамера оснащена функцией масштабирования с обработкой сигнала изображения, называемой Clear Image Zoom. Когда функция Clear Image Zoom включена, масштабирование поддерживается даже для объективов с фиксированным фокусным расстоянием. Ее также можно использовать для расширения диапазона масштабирования за пределы оптического диапазона на объективах с сервоприводом масштабирования. Максимальный коэффициент масштабирования с помощью функции Clear Image Zoom зависит от разрешения записи.

- Для разрешения записи QFHD/4K: 1,5×
- Для разрешения записи HD: 2×

Выбор типа масштабирования

Тип масштабирования задается параметром Zoom >Zoom Type (стр. 103) в меню Technical полного меню.

Тип масштабирования зависит от типа установленного объектива.

Установленный объектив	Настройка Zoom Type	
	Optical Zoom Only	On(Clear Image Zoom)
Объектив с фиксированным фокусным расстоянием/ручным масштабированием	Масштабирование с помощью рычага не поддерживается.	Поддерживается функция Clear Image Zoom.
Объектив с сервоприводом масштабирования	Только оптическое масштабирование	Поддерживаются оптическое масштабирование и функция Clear Image Zoom.

[Примечания]

- Функция Clear Image Zoom недоступна в следующих случаях.
 - Если для параметра S&Q Motion >Frame Rate (стр. 84) в меню Shooting полного меню задано значение выше 60fps
 - Если для параметра Rec Format >Codec (стр. 85) в меню Project полного меню задано значение RAW или вариант, который включает в себя RAW
- При использовании переключателя выбора SERVO/MANUAL на объективе значение увеличения функции Clear Image Zoom сбрасывается на 1×
- При использовании функции автофокуса при нажатии (AF-S) во время выполнения операции Clear Image Zoom, функция автофокуса отдает приоритет области в центре экрана.

Настройка масштабирования на ручке

Масштабирование на ручке задается параметром Handle Zoom (стр. 103) в меню Technical полного меню.

Настройка направления регулировки кольцом масштабирования

На некоторых объективах с байонетом E можно задать обратное направление вращения кольца масштабирования. Направление вращения задается параметром Lens >Zoom Ring Direction (стр. 104) в меню Technical полного меню.

Настройка фокусировки

Фокусировку можно настраивать автоматически или вручную в соответствии с условиями съемки.

Регулировка фокусировки вручную (Manual Focus)

Чтобы выполнять фокусировку вручную, установите переключатель FOCUS (стр. 4) в положение "MAN". Это позволит регулировать фокус вручную в зависимости от условий съемки.

Ручная фокусировка подходит для съемки объектов следующих видов.

- Объекты, которые находятся за окном, покрытом каплями воды
- Объекты, которые сливаются с фоном
- Объекты, находящиеся дальше расположенных поблизости объектов

[Совет]

Когда основным методом управления является ручная регулировка, в следующих случаях можно использовать автоматическую фокусировку.

- Когда для чувствительности к смене объекта AF задано значение 1(Locked)
- Когда переключатель FOCUS установлен в положение "AF"
- При использовании кольца фокусировки (AF Assist, стр. 41)

Фокусировка касанием (Spot Focus)

В режиме ручной фокусировки можно указать положение, в котором требуется навести фокус, коснувшись экрана. Для того чтобы использовать точечную фокусировку, задайте параметру Focus >Touch Function in MF (стр. 84) значение Spot Focus в меню Shooting. Метка точечной фокусировки отображается при нажатии того места на экране, где требуется навести фокус.

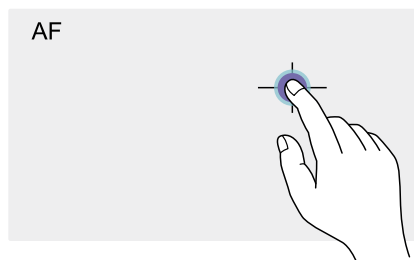

[Советы]

- В режиме точечной фокусировки можно нажать программируемую кнопку (стр. 51), которой назначена функция Push AF/Push MF, чтобы приостановить точечную фокусировку и использовать автоматическую фокусировку, пока эта кнопка удерживается нажатой. После того как кнопка будет отпущена, восстанавливается ручная фокусировка.
- Функция Spot Focus не работает, если в объективе задана фокусировка вручную.
- Указать положение точечной фокусировки нельзя, когда используется увеличение зоны фокуса или когда параметру Touch Operation (стр. 102) в меню Technical задано значение Off.

Временное использование автоматической фокусировки (Push Auto Focus (AF))

Если для параметра Focus >Push AF Mode (стр. 84) в меню Shooting полного меню задано значение AF, нажмите кнопку PUSH AUTO FOCUS (стр. 4) в режиме ручной фокусировки, чтобы использовать автоматическую фокусировку, пока эта кнопка удерживается нажатой. Фокусировка производится в пределах области фокусировки, заданной с помощью параметра Focus >Focus Area (стр. 83) в меню Shooting полного меню. После того как кнопка будет отпущена, восстанавливается ручная фокусировка. Это удобно, когда требуется медленно перемещать фокус с одного объекта на другой во время ручной фокусировки.

[Совет]

Эта же операция поддерживается с помощью программируемой кнопки (стр. 51), которой назначена функция Push AF/Push MF.

[Примечание]

Функция Push Auto Focus не работает, если в объективе задана фокусировка вручную.

Использование покадровой автоматической фокусировки (Push Auto Focus (AF-S))

Задайте для параметра Focus >Push AF Mode (стр. 84) в меню Shooting полного меню значение Single-shot AF(AF-S), затем задайте область фокусировки с помощью параметра Focus >Focus Area(AF-S) (стр. 83) в меню Shooting полного меню. Нажмите кнопку PUSH AUTO FOCUS при работе в режиме ручной фокусировки, чтобы автоматически сфокусироваться с высокой скоростью. Фокусировка прекратится, как только оператор отпустит кнопку.

Состояние фокусировки обозначается индикатором фокусировки.

- Горит: фокус фиксируется в положении фокусировки.
 - Мигает: не в фокусе. Поскольку фокусировка ведется не автоматически, измените композицию и настройки фокусировки, чтобы установить фокус.
- После того как кнопка будет отпущена, восстанавливается ручная фокусировка. Это полезно, когда требуется быстро сфокусироваться на объекте перед началом съемки.

[Советы]

- Эта же операция поддерживается с помощью программируемой кнопки (стр. 51), которой назначена функция Push AF/Push MF.
- Функцию Push AF Mode также можно назначить программируемой кнопке (стр. 51).
- Функцию Focus Area(AF-S) также можно назначить программируемой кнопке (стр. 51).

- Рамку области фокусировки можно отобразить или скрыть с помощью пункта Display On/Off >Focus Area Ind.(AF-S) (стр. 96) в меню Monitoring полного меню.
- Во время фокусировки с использованием увеличенного изображения фокусировка регулируется в соответствии с положением, в котором производится увеличение области фокусировки.

[Примечания]

- Функция Push Auto Focus не работает, если в объективе задана фокусировка вручную.
- При использовании кнопки DISPLAY рамка области фокусировки не скрывается.
- Во время выполнения операции Clear Image Zoom нельзя задать положение рамки Focus Area (AF-S). Во время выполнения операции Push AF-S, функция автофокуса также отдает приоритет центральной части изображения.

Фокусировка с использованием увеличенного изображения (Focus Magnifier)

По умолчанию функция Focus Magnifier x3/x6 задана кнопке ASSIGN 4, расположенной на пульте управления на рукоятке, и кнопке ASSIGN 7 на рукоятке (стр. 51).

Нажмите кнопку ASSIGN 4 или ASSIGN 7, чтобы переключить видоискатель на экран увеличения для фокусировки, на котором центр кадра увеличивается приблизительно в три раза. Нажмите эту кнопку еще раз, чтобы увеличить эту область приблизительно в шесть раз. Эта функция полезна для проверки фокуса. Нажмите кнопку еще раз, чтобы вернуться к нормальному изображению. Положение, в котором производится увеличение области фокусировки, можно перемещать с помощью многофункционального селектора (стр. 7). При нажатии мультиселектора производится возврат в центр изображения.

Если во время увеличения области фокусировки используется автоматическая фокусировка при нажатой кнопке (AF), фокусировка производится в пределах области фокусировки, заданной с помощью пункта Focus >Focus Area (стр. 83) в меню Shooting полного меню.

Если автоматическая фокусировка при нажатой кнопке (AF-S) используется во время увеличения области фокусировки, фокусировка регулируется в соответствии с положением, в котором производится увеличение области фокусировки.

[Примечания]

- При увеличении области фокусировки записываемое изображение и изображение, передающееся на выход SDI/HDMI, не увеличиваются.
- Во время увеличения области фокусировки кнопка MENU и другие операции не работают.
- При выключении видеокамеры область увеличения возвращается в центр экрана.

Автоматическая регулировка фокусировки (Auto Focus)

В видеокамере используется фазовая AF для быстрой фокусировки и контрастная AF для точной фокусировки.

Сочетание этих двух методов автофокусировки обеспечивает быструю и точную автоматическую фокусировку. Чтобы фокусировка выполнялась автоматически, установите переключатель FOCUS (стр. 4) видеокамеры в положение "AUTO". Если объектив оборудован селекторным переключателем фокуса, установите его в положение "AF/MF" или "AF". Если переключатель установлен в положение "Full MF" или "MF", видеокамера не может управлять фокусировкой объектива (стр. 24).

[Совет]

Даже если для параметра Focus >AF Assist (стр. 84) в меню Shooting полного меню задано значение On, фокусировку все равно можно настраивать во время автоматической фокусировки с помощью кольца фокусировки на объективе.

[Примечания]

- Требуется объектив, поддерживающий автоматическую фокусировку.
- В некоторых условиях съемки точность может не обеспечиваться.
- Фокус невозможно настроить автоматически на объективе с байонетом A.

Задание области/положения автоматической фокусировки (Focus Area)

Целевую область для автоматической фокусировки можно задать с помощью параметра Focus >Focus Area (стр. 83) в меню Shooting полного меню.

Flexible Spot:

Производит фокусировку на указанное положение изображения.

Если выбран этот вариант, укажите положение многофункциональным селектором (стр. 7).

Вернуться в центральное положение можно, нажав и удерживая многофункциональный селектор.

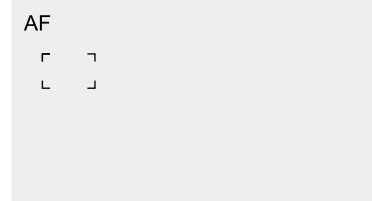

Zone:

Автоматический поиск положения фокусировки в указанной зоне. Если выбран этот вариант, укажите положение многофункциональным селектором (стр. 7).

Вернуться в центральное положение можно, нажав и удерживая многофункциональный селектор.



Wide:

При фокусировке производится поиск объекта по широкому углу изображения.

Рамка не отображается.

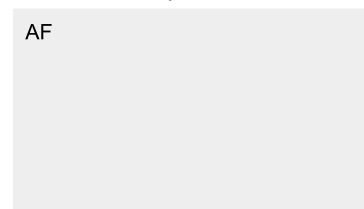

[Совет]

Эта же операция поддерживается с помощью программируемой кнопки (стр. 51), которой назначена функция Focus Area.

Рамку области фокусировки можно отобразить или скрыть с помощью пункта Display On/Off >Focus Area Indicator (стр. 96) в меню Monitoring полного меню.

[Примечание]

При использовании кнопки DISPLAY рамка области фокусировки не скрывается.

Быстрое изменение области фокусировки (Focus Setting)

Чтобы иметь возможность быстро изменять положение и размер области автоматической фокусировки во время съемки, назначьте функцию Focus Setting программируемой кнопке (стр. 51). Работа функции зависит от настройки области фокусировки.

Когда пункту Focus >Focus Area (стр. 83) в меню Shooting полного меню задано значение Flexible Spot или Zone

Чтобы изменить положение области фокусировки, нажмите программируемую кнопку, которой назначена функция Focus Setting, и выполните регулировку с помощью многофункционального селектора (стр. 7).

Чтобы вернуть область фокусировки в центр во время регулировки ее положения, нажмите многофункциональный селектор.

Чтобы изменить размер области фокусировки, нажмите и удерживайте программируемую кнопку, которой назначена функция Focus Setting. После изменения размера, задайте положение области фокусировки, нажав многофункциональный селектор. Завершив регулировку, нажмите программируемую кнопку, которой назначена функция Focus Setting, чтобы вернуться на исходный экран.

Когда пункту Focus >Focus Area (стр. 83) в меню Shooting полного меню задано значение Wide

Изменить можно только размер области фокусировки. Для этого нажмите и удерживайте программируемую кнопку, которой назначена функция Focus Setting. Чтобы изменить положение, сначала необходимо изменить тип на Flexible Spot или Zone.

[Советы]

- Когда параметру Focus >Push AF Mode (стр. 84) в меню Shooting полного меню задано значение Single-shot AF(AF-S) и переключатель FOCUS (стр. 4) находится в положении MF, можно изменять положение области фокусировки Focus Area(AF-S) (стр. 83).
- Рамка области фокусировки отображается оранжевым цветом, когда положение области фокусировки можно изменить.

Перемещение рамки области фокусировки с помощью сенсорных операций (область сенсорной фокусировки)

Положение области фокусировки можно изменить, нажав программируемую кнопку (стр. 51), которой назначена функция Focus Setting, чтобы изменить цвет индикации области фокусировки на оранжевый, а затем переместив эту область с помощью сенсорных операций. Нажмите экран для перемещения центра области фокусировки в место нажатия. Перетаскивайте экран, чтобы область фокусировки перемещалась вслед за пальцем (стр. 10).

[Совет]

Сенсорные операции фокусировки на экране съемки можно включать и выключать с помощью программируемой кнопки, которой назначена функция Focus Setting.

Нажмите в любом месте

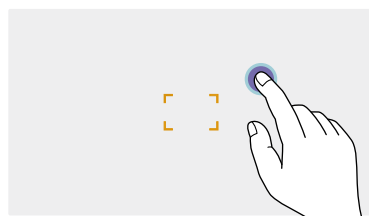

Центр области фокусировки перемещается в нажатое место.

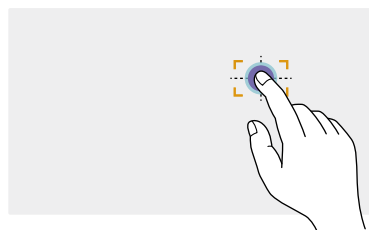

Перетащите для перемещения области фокусировки вслед за пальцем

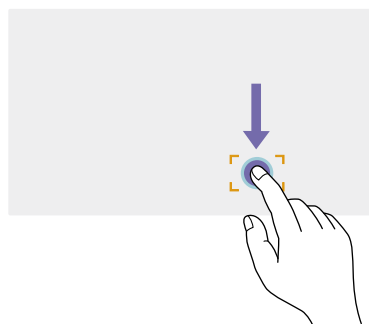

[Примечания]

- Если нажать в некотором положении или перетащить область фокусировки в положение вне диапазона настройки, область фокусировки устанавливается на верхнем, нижнем, левом или правом краю диапазона настройки.
- В указанных ниже условиях эта функция недоступна.
 - Если для пункта Touch Operation (стр. 102) в меню Technical полного меню задано значение Off
 - Если область фокусировки отображается серым цветом или вообще не отображается

Настройка работы автофокусировки (скорость изменения AF, чувствительность к смене объекта AF)

Скорость изменения AF

Скорость изменения фокусировки при изменении объекта можно задать с помощью пункта Focus > AF Transition Speed (стр. 83) в меню Shooting полного меню. Если задана низкая скорость, при изменении объекта фокусировки фокус перемещается медленно, что позволяет снимать впечатляющие кадры. Если задана высокая скорость, фокус быстро переключается между объектами. Камера моментально фокусируется на объекте съемки, попадающем в кадр, что делает эту настройку идеальным вариантом для документальной съемки, требующей быстрой фокусировки.

Фокусировка на дальний объект



Во время изменения:
1(Slow): фокус изменяется медленно
.
.
.
7(Fast): фокус изменяется быстро

Фокусировка на ближний объект

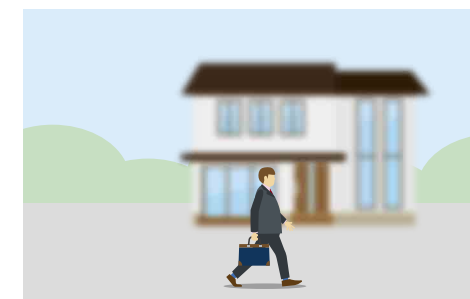

Чувствительность к смене объекта AF

Чувствительность к смене объектов можно задать с помощью пункта Focus >AF Subj. Shift Sens. (стр. 83) в меню Shooting полного меню.

Когда задана низкая чувствительность, фокус не будет сразу же изменяться, если перед объектом, на который наведен фокус, появляется другой объект. Когда задана высокая чувствительность, фокусировка изменяется, отдавая приоритет объекту, появившемуся впереди.

[Совет]

Если функция AF Speed/Sens. назначена программируемой кнопке, при каждом нажатии этой кнопки отображаются полосы уровня для регулировки значений, позволяя изменять скорость изменения AF и чувствительность к смене объекта AF. Скорость изменения AF → Чувствительность к смене объекта AF → Нет индикации ...

AF Subj. Shift Sens.: 1(Locked On)

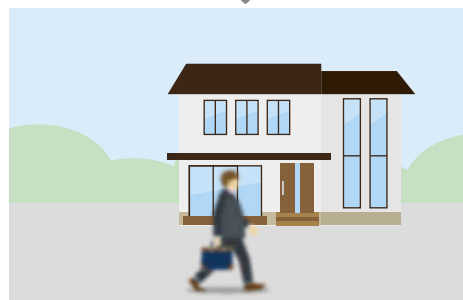

Медленное изменение фокусировки на другой объект

AF Subj. Shift Sens.: 5(Responsive)

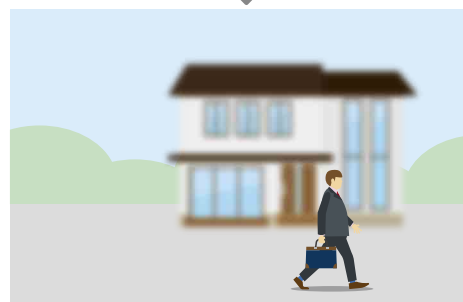

Быстрое изменение фокусировки на другой объект

Изменение целевой области фокусировки вручную (AF Assist)

Даже если для параметра Focus >AF Assist (стр. 84) в меню Shooting полного меню задано значение On, фокусировку на объект все равно можно настраивать во время автоматической фокусировки с помощью кольца фокусировки на объективе. После прекращения использования кольца фокусировки продолжается автоматическая фокусировка на объект, сфокусированный с помощью кольца фокусировки (состояние AF Assist).

После использования кольца фокусировки перемещение фокусировки на другой объект несколько затруднено, независимо от настройки параметра Focus >AF Subj. Shift Sens. (стр. 83) в меню Shooting полного меню.

Состояние AF Assist отменяется в следующих случаях.

- Когда объект, фокусировка на который произведена с помощью кольца фокусировки, пропадает из вида
- При переключении на ручную фокусировку
- Когда запущена функция автоматической фокусировки с отслеживанием в реальном времени

[Советы]

- Состояние AF Assist можно быстро отменить с помощью программируемой кнопки (стр. 51), которой назначена функция Push AF/Push MF.
- Работе функции Realtime Tracking AF прекращается, если повернуть кольцо фокусировки.
- В режиме Face/Eye Only AF автоматическая фокусировка производится на лицо, ближайшее к положению фокусировки, заданному кольцом фокусировки.

Временное использование ручной фокусировки (Push Manual Focus)

Нажмите кнопку PUSH AUTO FOCUS (стр. 4) при работе в режиме автоматической фокусировки, чтобы сфокусироваться вручную, пока нажата эта кнопка.

После того как кнопка будет отпущена, восстанавливается автоматическая фокусировка.

Это позволяет временно останавливать автоматическую фокусировку и сфокусироваться вручную, когда что-либо, не являющееся объектом съемки, проходит перед ним.

[Совет]

Эта же операция поддерживается с помощью программируемой кнопки (стр. 51), которой назначена функция Push AF/Push MF.

Отслеживание с использованием обнаружения лиц и глаз (Face/Eye Detection AF)

Видеокамера может обнаруживать лица и глаза людей в качестве цели для отслеживания и настраивать фокус на лица и глаза в пределах области фокусировки.

Эта функция доступна только при использовании режима фокусировки AF или во время автофокусировки при нажатой кнопке.

Если обнаружены лица, отображаются серые рамки обнаружения лица или глаз. Если возможна автоматическая фокусировка, цвет рамки изменяется на белый и начинается отслеживание.

Если обнаружены глаза и настраивается фокусировка, рамка обнаружения лица/глаз отображается на глазах. Если обнаружено несколько человек, главный объект определяется автоматически.

[Советы]

- Если задана область фокусировки Zone или Flexible Spot и лица или глаза перекрываются в указанной области фокусировки, цвет рамок обнаружения лиц/глаз изменяется на белый, и видеокамера фокусируется на эти лица или глаза.
- Если используется функция автоматической фокусировки при нажатой кнопке (AF-S), цвет рамок обнаружения лиц/глаз, находящихся в фокусе, изменяется на зеленый.

Работа AF с обнаружением лиц/глаз задается с помощью пункта Focus >Face/Eye Detection AF (стр. 84) в меню Shooting.

Face/Eye Only AF:

Камера обнаруживает лица или глаза объектов (людей), а также фокусируется и ведет отслеживание только их лиц или глаз. Если лицо или глаза не обнаружены, AF временно останавливается и отображается значок  (приостановленной автоматической фокусировки в режиме Face/Eye Only AF) (стр. 11). Этот режим эффективен, если требуется автоматическая фокусировка и отслеживание только лиц или глаз.

Face/Eye Priority AF:

Камера обнаруживает лица или глаза объектов (людей) и устанавливает приоритет фокусировки/отслеживания лиц или глаз. Если лицо или глаза не обнаружены, фокусировка производится в режиме AF (настройка по умолчанию).

Off:

Функция автоматической фокусировки с обнаружением лиц или глаз отключена.

[Примечания]

- Во время использовании автоматической фокусировки при нажатой кнопке включается режим Face/Eye Priority AF, даже если выбран режим Face/Eye Only AF.
- Если переключатель FOCUS установлен в положение MAN, AF с обнаружением лиц/глаз отключена (кроме автоматической фокусировки при нажатой кнопке).
- Если выключить видеокамеру, когда выбран режим Face/Eye Only AF, при следующем включении видеокамеры автоматически устанавливается режим Face/Eye Priority AF.

Скрытие рамок обнаружения лиц или глаз

Рамки обнаружения лиц или глаз можно отображать или скрывать с помощью пункта Display On/Off >Face/Eye Detection Frame (стр. 96) в меню Monitoring полного меню.

[Примечание]

Зеленые рамки обнаружения лиц или глаз отображаются для лиц и глаз, находящихся в фокусе при использовании автофокусировки при нажатой кнопке (AF-S), и они не скрываются с помощью кнопки DISPLAY или когда для пункта Face/Eye Detection Frame задано значение Off.

Переключение режима AF с обнаружением лиц и глаз с помощью программируемой кнопки

Назначьте функцию Face/Eye Detection AF программируемой кнопке (стр. 51). Затем режим функции AF с обнаружением лиц и глаз будет переключаться при каждом нажатии этой кнопки в следующем порядке: Face/Eye Priority AF, Face/Eye Only AF и Off.

Настройка с помощью прямого меню

Режим работы функции AF с обнаружением лиц и глаз можно задавать также с помощью прямого меню (стр. 51).

Отслеживание указанного объекта (Realtime Tracking AF)

Можно удерживать объект в фокусе, указав его касанием или выбрав рамку отслеживания лица.

После выбора объекта отображается белая рамка отслеживания, после чего начинается само отслеживание.

[Советы]

- Отслеживание ведется во всей области изображения независимо от заданной настройки области фокусировки.
- Когда параметру Focus >Touch Function in MF (стр. 84) в меню Shooting задано значение Tracking AF, автофокус с отслеживанием в реальном времени поддерживается даже, когда выбран режим фокуса MF.

В зависимости от выбранного варианта AF с обнаружением лиц или глаз, с целью отслеживания выполняются следующие действия.

Face/Eye Only AF, Face/Eye Priority AF:

Используйте для фокусировки на указанном объекте и отслеживания этого объекта.

Если отслеживается человек и обнаружено лицо/глаза, камера фокусируется на лице/глазах.

При обнаружении лица/глаз отслеживаемого объекта его лицо сохраняется. При этом отображается значок  (сохраненное лицо для отслеживания) (стр. 11).

[Примечание]

Если AF с отслеживанием запускается в режиме ручной фокусировки, лицо целевого объекта отслеживания не сохраняется.

Off:

Фокусировка на указанном объекте и отслеживание этого объекта. Обнаружение лица/глаз не производится, даже если объектом отслеживания является человек.

[Примечание]

Функция Realtime Tracking AF не работает, если в объективе задана фокусировка вручную.

Запуск автоматической фокусировки с отслеживанием в реальном времени

Когда в качестве цели отслеживания указывается определенный объект, начинается отслеживание этой цели.

Указание касанием

Коснитесь целевого объекта, чтобы отслеживать его в следующих состояниях:

- В режиме фокусировки MF или при фокусировке вручную нажатием кнопки, а также когда параметру Focus >Touch Function in MF (стр. 84) в меню Shooting задано значение Tracking AF
- Когда используется режим фокусировки AF или во время автофокусировки при нажатой кнопке (AF)

[Примечание]

Указывать цель касанием нельзя, когда параметру Touch Operation (стр. 102) в меню Technical задано значение Off.

Указание путем выбора рамки обнаружения лица

С помощью многофункционального селектора (стр. 7) переместите указатель выбора лица (оранжевое подчеркивание) на целевой объект, и нажмите многофункциональный селектор.

Другие рамки обнаружения лиц (серые) Рамка отслеживания



Курсор выбора лица (оранжевый)

[Советы]

- Целевой объект, который требуется отслеживать в режиме AF с отслеживанием в реальном времени, можно изменять.
- Если в режиме AF с отслеживанием в реальном времени нажать программируемую кнопку (стр. 51), которой назначена функция Focus Magnifier, отслеживание продолжится, а область фокусировки будет увеличена. Однако нельзя указать цель для отслеживания в режиме увеличения области фокусировки.

[Примечание]

В режиме ручной фокусировки нельзя запустить отслеживание выбором рамки обнаружения лица.

Остановка автоматической фокусировки с отслеживанием в реальном времени

Остановка касанием

Коснитесь кнопки  (остановка автофокуса с отслеживанием в реальном времени), отображаемой на сенсорной панели вверху слева.

[Советы]

- Автоматическая фокусировка с отслеживанием в реальном времени останавливается в следующих случаях:
 - При изменении положения переключателя FOCUS или AUTO/MAN на объективе
 - При изменении режима фокусировки
 - При выполнении автоматической фокусировки
 - При изменении настройки области фокусировки или работы автоматической фокусировки с обнаружением лица/глаз
 - При нажатии программируемой кнопки, которой назначена функция Push AF/Push MF
 - Когда целевой объект отслеживания не находится в пределах съемочного экрана или когда объект уходит из фокуса на несколько секунд
- Когда отслеживаемое лицо сохраняется (при этом отображается значок  сохраненного отслеживаемого лица), автоматическая фокусировка с отслеживанием в реальном времени возобновляется, когда такое лицо окажется в области изображения. Чтобы удалить отслеживаемое лицо, остановите автоматическую фокусировку с отслеживанием в реальном времени, выполнив приведенную выше процедуру.

Регулировка яркости

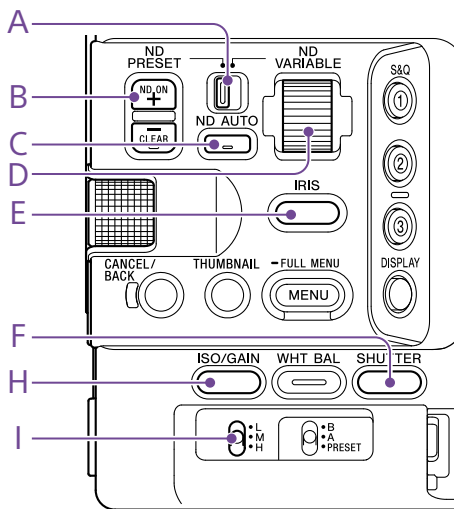

Яркость можно регулировать путем настройки диафрагмы, усиления, выдержки, а также уровня освещенности с помощью фильтров ND. Регулировку также можно выполнять автоматически. Целевой уровень для автоматической регулировки яркости задается с помощью параметра Auto Exposure (стр. 81) >Level в меню Shooting полного меню. Функцию Auto Exposure Level также можно назначить программируемой кнопке или программируемому диску (стр. 51).

[Примечание]

Усиления нельзя регулировать использовать в режиме Cine EI. Базовая чувствительность является фиксированной. Яркость также нельзя регулировать автоматически с помощью выдержки. Автоматическая регулировка яркости с использованием диафрагмы и фильтра нейтральной плотности поддерживается.

Выбор базовой чувствительности

В видеокамере можно выбрать один из двух типов базовой чувствительности. В режиме Custom можно задать для базовой чувствительности значение High или Low с помощью параметра Base ISO/Sensitivity на экране Main Status (стр. 14) или Camera Status (стр. 14) либо с помощью параметра ISO/Gain/EI >Base Sensitivity (стр. 80) в меню Shooting полного меню. В режиме Cine EI можно задать базовую чувствительность ISO 12800 или ISO 800 с помощью параметра Base ISO/Sensitivity на экране Main Status (стр. 14) или Camera Status (стр. 14) либо параметра ISO/Gain/EI >Base ISO (стр. 80) в меню Shooting полного меню.

Рекомендуется вбор параметра Low или ISO 800 в нормальных условиях освещения и выбор параметра High или ISO 12800 в условиях низкого освещения.

* Можно настроить также на экране состояния.

[Совет]

Функцию Base ISO/Sensitivity также можно назначить программируемой кнопке (стр. 51).

Регулировка диафрагмы

Можно настраивать диафрагму для регулировки яркости.

Автоматическая регулировка диафрагмы

Эта функция регулирует яркость в соответствии с объектом съемки. Требуется объектив, поддерживающий автоматическую диафрагму.

- 1 Если присоединен объектив с переключателем Auto Iris, переведите переключатель в положение AUTO.

- 2 Нажмите и удерживайте кнопку IRIS (E) для отображения прямого меню (стр. 51), затем выберите Auto.

[Совет]

Функцию Auto Iris также можно назначить программируемой кнопке (стр. 51).

[Примечание]

Диафрагму невозможно настроить автоматически на объективе с байонетом A.

Регулировка диафрагмы вручную

- 1 Нажмите и удерживайте кнопку функции IRIS (E) для отображения прямого меню (стр. 51), затем выберите Manual.
- 2 Нажмите кнопку функции IRIS (E), чтобы величина диафрагмы отображалась на белом фоне.
- 3 Настройте значение, поворачивая многофункциональный диск.

[Советы]

- Многофункциональный диск можно также использовать как диск IRIS (стр. 51), назначив функцию IRIS многофункциональному диску.
- Функцию IRIS также можно назначить программируемому диску (стр. 51).

Временная регулировка в автоматическом режиме

Нажмите программируемую кнопку (стр. 51), которой назначена функция Push Auto Iris, чтобы при нажатой кнопке диафрагма временно настраивалась автоматически. После того как кнопка будет отпущена, диафрагма вернется к ранее заданной установке.

[Примечания]

- Если переключатель Auto Iris на объективе установлен в положение MANUAL, функции Auto Iris и Push Auto Iris на видеокамере не работают. Регулировка диафрагмы вручную на видеокамере также не приведет к каким-либо изменениям.

- Невозможно выполнить функцию Push Auto Iris, когда параметру Iris > Vokeh Control (стр. 81) в меню Shooting задано значение On.

Регулировка усиления

В режиме Custom можно регулировать усиление для настройки яркости.

Автоматическая регулировка усиления

Нажмите и удерживайте кнопку функции ISO/GAIN (H) для отображения прямого меню (стр. 51), затем выберите Auto.

[Советы]

- Это же действие можно выполнить, задав для пункта Auto Exposure (стр. 81) >AGC в меню Shooting значение On.
- Функцию AGC также можно назначить программируемой кнопке (стр. 51).

Регулировка усиления вручную

Управлять усилением можно, когда требуется отрегулировать экспозицию при использовании фиксированного значения диафрагмы, либо если вы хотите воспрепятствовать увеличению усиления из-за AGC.

- 1 Нажмите и удерживайте кнопку функции ISO/GAIN (H) для отображения прямого меню (стр. 51), затем выберите Manual.

- 2** Установите переключатель ISO/GAIN (I) в положение H, M или L.

[Советы]

- Предварительно заданное значение для каждого положения переключателя можно изменить с помощью параметра ISO/Gain<L>/<M>/<H> (стр. 14) на экране Camera Status или параметра ISO/Gain/EI >ISO/Gain<H>/<M>/<L> (стр. 80) в меню Shooting полного меню.
- Можно также назначить функцию Push AGC программируемой кнопке и временно включать AGC, нажимая эту кнопку и удерживая ее нажатой.

[Примечание]

Невозможно выполнить функцию Push AGC, когда параметру Iris > Vokeh Control (стр. 81) в меню Shooting полного меню задано значение On.

Управление усилением (точная регулировка)

- 1** Нажмите кнопку функции ISO/GAIN (H), чтобы величина усиления отображалась на белом фоне.

- 2** Настройте значение, поворачивая многофункциональный диск.

[Совет]

Измените предустановленное значение усиления в соответствии с настройкой переключателя ISO/GAIN (I).

Временное управление усилением (точная регулировка)

Поворачивайте программируемый диск (стр. 51), которому назначена функция ISO/Gain/EI, чтобы отрегулировать значение усиления, заданное переключателем ISO/GAIN (I).

Это полезно, когда требуется отрегулировать экспозицию по одному шагу, не меняя глубину поля. Регулировка значения усиления отменяется изменением положения переключателя ISO/GAIN (I), изменением базовой чувствительности, включением функции AGC или выключением питания.

[Советы]

- Можно также назначить эту функцию многофункциональному диску (стр. 51).
- Можно также назначить функцию Push AGC программируемой кнопке и временно включать AGC, нажимая эту кнопку и удерживая ее нажатой.

[Примечание]

Невозможно выполнить функцию Push AGC, когда параметру Iris > Vokeh Control (стр. 81) в меню Shooting полного меню задано значение On.

Регулировка индекса экспозиции

В режиме Cine EI предполагается, что видеовыход, параметру MLUT которого задано значение Off, записывается как основной сигнал. Изменив яркость изображения когда параметру MLUT задано значение On, в соответствии со значением EI, можно во время съемки проверить результат регулировки чувствительности экспозиции при работе с отснятым материалом в студии. Для изменения значения EI необходимо установить переключатель ISO/GAIN (I) в положение H, M или L.

[Совет]

Изменить значение EI, заданное каждому положению переключателя, можно с помощью пункта ISO/Gain/EI (стр. 14) на экране Camera Status или пунктов ISO/Gain/EI >Exposure Index<H>/<M>/<L> (стр. 80) в меню Shooting полного меню.

Точная регулировка индекса экспозиции

- 1** Нажмите кнопку функции ISO/GAIN (H), чтобы величина EI отображалась на белом фоне.

- 2** Настройте значение, поворачивая многофункциональный диск.

[Совет]

Измените предустановленное значение EI в соответствии с настройкой переключателя ISO/GAIN (I).

Регулировка выдержки

Можно регулировать выдержку для настройки яркости.

Автоматическая регулировка выдержки

Нажмите и удерживайте кнопку функции SHUTTER (F) для отображения прямого меню (стр. 51), затем выберите Auto для автоматической регулировки выдержки или угла затвора в соответствии с яркостью изображения.

[Совет]

Это же действие можно выполнить, задав для пункта Auto Exposure > Auto Shutter (стр. 82) в меню Shooting полного меню значение On.

Регулировка выдержки вручную

- 1** Нажмите и удерживайте кнопку функции SHUTTER (F) для отображения прямого меню (стр. 51), затем выберите Speed или Angle.

- 2** Нажмите кнопку функции SHUTTER (F), чтобы значение выдержки отобразилось на белом фоне.

- 3** Настройте выдержку, поворачивая многофункциональный диск.

[Советы]

- Для настройки времени экспозиции в соответствии с интервалом между кадрами выберите значение Off на шаг 1.
- Также можно задать угол и отрегулировать частоту (стр. 80).

Регулировка уровня освещенности (фильтр ND)

Когда освещенность слишком яркая, ее уровень можно понизить с помощью фильтра ND.

В видеокамере предусмотрено два режима фильтра нейтральной плотности. Между этими двумя режимами можно переключаться с помощью переключателя ND PRESET/VARIABLE.

Настройка в предустановленном режиме

Установите переключатель ND PRESET/VARIABLE (A) в положение PRESET и установите кнопки вверх/вниз ND FILTER POSITION (B) на одну из следующих настроек.

Clear: фильтр ND не используется

1: Коэффициент пропускания задается настройкой ND Filter >Preset1 (стр. 80) в меню Shooting полного меню.

2: Коэффициент пропускания задается настройкой ND Filter >Preset2 (стр. 80) в меню Shooting полного меню.

3: Коэффициент пропускания задается настройкой ND Filter >Preset3 (стр. 80) в меню Shooting полного меню.

Настройка в переменном режиме

Установите переключатель ND PRESET/VARIABLE (A) в положение VARIABLE.

Переключайте кнопки вверх/вниз ND FILTER POSITION (B) между положениями CLEAR и On.

Автоматическая регулировка уровня освещенности

Можно задать для параметра Auto ND Filter значение On, чтобы включить автоматическую регулировку экспозиции с помощью фильтра нейтральной плотности.

1 Нажмите кнопку [+] кнопки вверх/вниз ND FILTER POSITION (B), чтобы включить фильтр ND.

2 Нажмите и удерживайте кнопку ND VARIABLE AUTO (C), пока не будет выбран вариант Auto.

Регулировка уровня освещенности вручную

1 Нажмите кнопку [+] кнопки вверх/вниз ND FILTER POSITION (B), чтобы включить фильтр ND.

2 Нажмите и удерживайте кнопку ND VARIABLE AUTO (C), пока не будет выбран вариант Manual.

3 Поворачивайте диск ND VARIABLE (D) для настройки коэффициента пропускания фильтра.

[Совет]

Функцию ND Filter также можно назначить программируемому диску (стр. 51).

Временная регулировка в автоматическом режиме

Можно назначить функцию Push Auto ND программируемой кнопке (стр. 51) и временно задавать для параметра Auto ND Filter значение On, нажимая и удерживая эту кнопку. При отпускании кнопки для параметра Auto ND Filter снова устанавливается значение Off. Нажмите кнопку [+] кнопки вверх/вниз ND FILTER POSITION (B), чтобы включить фильтр ND.

[Примечания]

- При переключении фильтра ND на значение CLEAR или из этого значения во время съемки на изображении отображается рамка фильтра ND и звук срабатывания записывается на звуковую дорожку.
- Невозможно выполнить функцию Push Auto ND, когда параметру Iris > Vokeh Control (стр. 81) в меню Shooting задано значение On.

[Советы]

- Чтобы задать значение CLEAR, когда фильтру задано значение ND1/4, необходимо повернуть диск ND VARIABLE (D) вниз. Поворот диска вверх, когда фильтру задано значение CLEAR, задает ему значение ND1/4. Это действие можно отменить с помощью пункта ND Dial >CLEAR with Dial (стр. 102) в меню Technical полного меню.
- Можно также назначить функцию ND Filter Position программируемой кнопке (стр. 51), и нажимать эту кнопку для изменения настройки вместо использования кнопок вверх/вниз ND FILTER POSITION.
Предустановленный режим: Clear → Preset1 → Preset2 → Preset3 → Clear...
Переменный режим: Clear → On → Clear...
- Можно также назначить функцию Auto ND Filter программируемой кнопке (стр. 51), и нажимать эту кнопку для выключения функции Auto ND Filter.
- Если при съемке ярко освещенного объекта слишком сильно закрыть диафрагму, может возникнуть дифракционное размытие, в результате чего изображение начнет выходить из фокуса (типичное явление в видеокамерах). С помощью диска фильтр ND можно подавить это явление для улучшения результатов съемки.

Обеспечение естественных цветов (баланс белого)

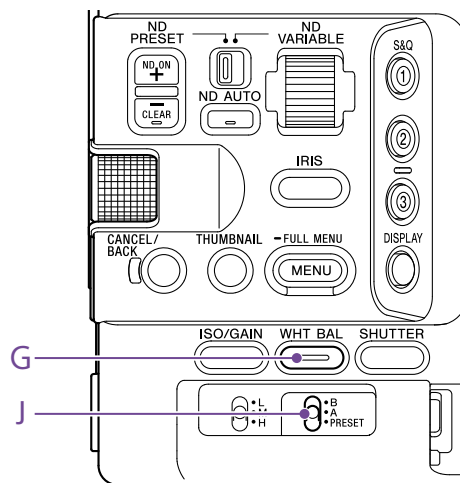

Режим регулировки можно выбрать, исходя из условий съемки.

ATW (автоматическое отслеживание баланса белого)

Эта функция автоматически подбирается подходящий уровень баланса белого. Баланс белого автоматически регулируется при изменении цветовой температуры источника света.

Нажмите и удерживайте кнопку функции WHT BAL (G) для отображения прямого меню (стр. 51), затем выберите ATW. Скорость регулировки можно изменять (есть пять значений) с помощью пункта White Setting >ATW Speed (стр. 83) из меню Shooting полного меню.

[Совет]

Можно зафиксировать текущее значение баланса белого, назначив функцию ATW Hold одной из программируемых кнопок (стр. 51) и нажав соответствующую кнопку, чтобы приостановить работу режима ATW.

[Примечания]

- ATW невозможно использовать в режиме Cine EI.
 - Обеспечить запись правильных цветов с помощью функции ATW не всегда возможно. Это зависит от условий освещенности и объекта съемки. Примеры приведены ниже.
 - Когда в объекте съемки, например небе, море, земле или цветах, имеется один доминирующий цвет.
 - Когда цветовая температура чрезвычайно высокая или низкая.
- Если нужного эффекта не удастся добиться из-за того, что скорость автоматического отслеживания функции ATW слишком медленная или по другим причинам, используйте автоматическую регулировку баланса белого.

Регулировка баланса белого вручную

- 1 Когда для баланса белого задан режим ATW, нажмите и удерживайте кнопку функции WHT BAL (G) для отображения прямого меню (стр. 51), затем выберите W:P, W:A или W:B.
- 2 С помощью переключателя WHT BAL (J) выберите значение B, A или PRESET.
 - B: режим из ячейки памяти B
 - A: режим из ячейки памяти A
 - PRESET: режим предустановки

[Совет]

Режим ATW можно включить для ячейки памяти B, задав в пункте White Setting >White Switch (стр. 83) в меню Shooting полное меню значение ATW.

Режим из ячейки памяти A/B

Этот режим задает балансу белого настройку, сохраненную в ячейке памяти A или B соответственно.

Режим предустановки

В этом режиме цветовой температуре устанавливается заранее заданное значение (по умолчанию это 3200K).

Изменение предустановленного значения по умолчанию

В режиме предустановки действующее предустановленное значение можно изменять напрямую.

Нажмите и удерживайте кнопку функции WHT BAL (G) и выберите в прямом меню один из следующих функций.

Режим Custom: → 3200K, → 4300K, → 5600K, → 6300K

Режим Cine EI: → 3200K, → 4300K, → 5500K

[Совет]

Можно также назначить функцию Preset White Select программируемой кнопке (стр. 51) и нажимать эту кнопку для изменения настройки.

Режим Custom: 3200K → 4300K → 5600K → 6300K → 3200K...

Режим Cine EI: 3200K → 4300K → 5500K → 3200K...

Изменение цветовой температуры

- 1 Нажмите кнопку функции WHT BAL (G), чтобы значение цветовой температуры отображалось на белом фоне.
- 2 Настройте значение, поворачивая многофункциональный диск.

[Советы]

- В режиме предустановки можно задавать значение в единицах 100K.
- В режиме памяти можно задавать значение с шагом 20K в диапазоне от 2000K до 5600K. Значения более 5600K можно задавать с интервалом, равным величине изменения цвета (в Майредах) от 5580K до 5600K. Можно также настроить значение оттенка с помощью пункта White (стр. 82) >Tint в меню Shooting полного меню.

Выполнение автоматической регулировки баланса белого

Баланс белого, сохраняемый в ячейки памяти A/B, настраивается автоматически.

- 1 Выберите режим из ячейки памяти A или режим из ячейки памяти B.
- 2 Поместите лист белой бумаги (или другой предмет) в место, в котором имеются такой же источник и такие же условия освещения, как у объекта съемки, затем увеличьте масштаб и заполните белым весь экран.
- 3 Отрегулируйте яркость. Отрегулируйте диафрагму, выполнив процедуру, которая описана в разделе "Регулировка диафрагмы вручную" (стр. 44).

- 4 Нажмите кнопку WB SET (стр. 4).
 - Если автоматический баланс белого выполняется в режиме ячейки памяти, то заданное в результате автоматической регулировки значение будет сохранено в ячейке памяти (A или B), выбранной в шаге 1.
 - Если автоматический баланс белого выполняется в режиме ATW, результат наследуется, а работа ATW возобновляется по окончании автоматической регулировки. Это полезно, когда отрегулировать баланс белого нужно очень быстро независимо от значения настройки ATW Speed.

[Примечание]

Если регулировка завершится неудачно, на экране будет примерно в течение трех секунд отображаться сообщение об ошибке. Если после повторных попыток настроить баланс белого сообщение об ошибке появляется снова, обратитесь к представителю службы технического обслуживания компании Sony.

Настройка записываемого звука

Записываемый звук настраивается с помощью входных разъемов, переключателей и дисков видеокамеры.

Входные разъемы для внешнего аудиосигнала и селекторные переключатели

Разъем INPUT1 (стр. 7)

Разъем INPUT2 (стр. 7)

Многоцелевой разъем (стр. 7)

Переключатель INPUT1 (LINE/MIC/MIC+48V) (стр. 7)

Переключатель INPUT2 (LINE/MIC/MIC+48V) (стр. 7)

Переключатели для задания уровня звука

Переключатель CH1 (AUTO/MAN) (стр. 6)

Переключатель CH2 (AUTO/MAN) (стр. 6)

Диск AUDIO LEVEL (CH1) (стр. 6)

Диск AUDIO LEVEL (CH2) (стр. 6)

Экран Audio Status

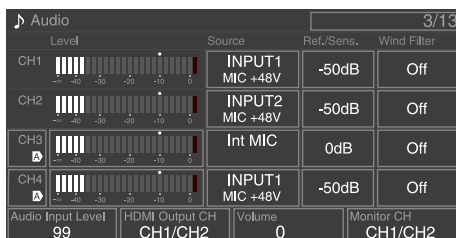

Выбор устройства, подающего входной аудиосигнал

- 1 Задайте аудиовход с помощью пунктов CH1/CH2/CH3/CH4 >Source (стр. 14) на экране Audio Status или пунктов Audio Input >CH1 Input Select – CH4 Input Select (стр. 99) в меню Audio полного меню. При использовании микрофона или адаптера XLR, подключенного к многоцелевому разъему, укажите Shoe CH1 или Shoe CH2. Подробную информацию об адаптере XLR см. в разделе “Добавление входных аудиоразъемов” (стр. 50).

[Примечания]

- В режиме Interval Rec или Slow & Quick Motion звук не записывается.
- Видеокамера оснащена встроенным микрофоном для записи окружающих звуков. Он может использоваться для синхронизации времени с другим оборудованием. В этом случае задайте Internal MIC.
- Когда установлена ручка, активным для записи звука становится только внутренний микрофон ручки (стр. 7). Когда ручка не установлена, можно использовать микрофон (стр. 6) для записи окружающих звуков.
- Если для параметров CH1 Input Select и CH2 Input Select задано значение Internal MIC, уровень записи звуков обоих каналов CH1 и CH2 регулируется диском AUDIO LEVEL(CH1) (стр. 6). Если для параметров CH3 Input Select и CH4 Input Select задано значение Internal MIC, уровень записи звуков обоих CH3 и CH4 регулируется параметром CH3 Input Level (стр. 99).

- 2 Выберите источник входного аудиосигнала. Переключатели INPUT1/INPUT2 (LINE/MIC/MIC+48V) относятся к устройствам, подключенным к разъемам INPUT1/INPUT2 соответственно.

Подключенное устройство	Положение переключателя
Внешний источник аудиосигнала (например, микшер)	LINE
Динамический микрофон, беспроводной микрофон	MIC
Микрофон с фантомным питанием +48 В	MIC+48V

- Если выбрать MIC+48V и подключить микрофон, который несовместим с источником +48 В, это может привести к повреждению подключенного устройства. Проверьте настройку перед подключением устройства.
- Если беспокоит шум на разъемах, к которым не подключены устройства, установите соответствующие переключатели INPUT1/INPUT2 (LINE/MIC/MIC+48V) в положение LINE.

Автоматическая регулировка уровня записи звука

Переключатели CH1/CH2 (AUTO/MAN) для каналов, регулировка которых будет производиться автоматически, необходимо установить в положение AUTO. Для CH3/CH4 установите для управления уровнем звука на экране Audio Status (стр. 14) или для параметров Audio Input >CH3 Level Control и CH4 Level Control в меню Audio полного меню значение Auto (стр. 99).

Регулировка уровня записи звука вручную

Для регулировки уровня записи звука каналов CH1/CH2 используется следующая процедура.

- 1 Переключатели CH1/CH2 (AUTO/MAN) для каналов, регулировка которых будет производиться вручную, установите в положение MAN.
- 2 Во время съемки или в режиме ожидания регулировка уровня звука производится дисками AUDIO LEVEL (CH1)/(CH2) соответствующих каналов.
 - Для CH3/CH4 с помощью параметров CH3 Input Level или CH4 Input Level в меню Audio полного меню задайте для управления уровнем звука значение Manual, затем отрегулируйте уровень записи звука с помощью параметра CH3 Input Level или CH4 Input Level.
 - Можно настроить уровень для каналов с CH1 по CH4 в качестве группы. Регулировать уровень записи можно с помощью программируемого диска (стр. 51) которому назначена функция Audio Input Level, экрана Audio Status или параметра Audio Input >Audio Input Level в меню Audio полного меню.

[Совет]

На экране Audio Status удобно проверять входной уровень звука (стр. 14).

[Примечания]

- Параметры Audio Input Level могут быть отключены в зависимости от настроек, заданных в меню Audio. Подробные сведения см. на диаграмме, приведенной на стр. 138.
- Видеокамера поддерживает сочетания различных настроек. Подробные сведения см. на диаграмме, приведенной на стр. 138.

Добавление входных аудиоразъемов

К видеокамере можно подключить до четырех каналов аудиоустройств XLR одновременно с помощью адаптера XLR-K2M XLR (не входит в комплект поставки) или адаптера XLR-K3M XLR (не входит в комплект поставки).

Установите адаптер XLR на многоцелевой разъем и установите для параметра CH3 >Source значение Shoe CH1, а для параметра CH4 >Source значение Shoe CH2 на экране Audio Status (стр. 14). Либо установите для параметра Audio Input >CH3 Input Select значение Shoe CH1, а для параметра CH4 Input Select значение Shoe CH2 в меню Audio полного меню.

Для каналов, в которых в качестве входа выбран адаптер XLR, накладывающиеся функции видеокамеры будут отключены. Для регулировки используйте переключатели и диски на адаптере XLR.

[Примечания]

- Видеокамера поддерживает двухканальный цифровой аудиоинтерфейс XLR-K3M.
- Если для параметров Audio Input >CH3 Level и CH4 Level установлено значение Audio Input Level в меню Audio, значение Audio Input Level видеокамеры умножается на уровень, настроенный на адаптере XLR. Функция Audio Input Level также включается, когда переключатель XLR-адаптера установлен в положение AUTO. Когда указано значение "Through", звук будет записываться с уровнем, настроенным на адаптере XLR (стр. 139).

Полезные функции

Использование прямого меню

Можно проверять состояние и настройки видеокamеры, отображаемые на экране видоискателя, и напрямую выбирать и изменять настройки.

Можно настроить указанные ниже пункты.

- Face/Eye Detection AF
- SteadyShot
- White Mode
- Color Temp
- Scene File
- ND Filter Position / Auto ND Filter
- ND Filter Value
- Auto Iris
- Iris Value
- AGC
- Gain Value
- ISO Value
- Exposure Index Value
- Auto Shutter / ECS
- Shutter Value
- Auto Exposure Mode
- Auto Exposure Level
- S&Q Motion Frame Rate

1 Нажмите многофункциональный диск или программируемую кнопку, которой назначена функция Direct Menu. Только элементы, которые допускают настройку с помощью прямого меню, можно выбрать на экране с помощью оранжевого курсора.

2 Многофункциональным диском переместите курсор на нужный пункт меню, затем нажмите диск многофункциональный диск. Открывается меню, или пункт отображается на белом фоне.

3 Поворачивая многофункциональный диск, выберите настройку, затем нажмите многофункциональный диск. Меню или белый фон исчезает, и на экране появляется новая настройка с оранжевым курсором. Чтобы закрыть Direct Menu, снова нажмите программируемую кнопку, которой назначен вызов Direct Menu, или подождите 3 секунды, не выполняя никаких действий.

[Советы]

- Прямые настройки можно также задавать, нажимая и удерживая каждую из кнопок функций (стр. 5).
- Когда пункты отображаются на белом фоне, многофункциональный диск может использоваться как программируемый диск.
- Многофункциональный селектор (стр. 9) также можно использовать для операций выбора.

Программируемые кнопки/диски

На видеокamере есть девять программируемых кнопок (стр. 6, 7, 9), которым можно назначать функции. Можно также назначить функции многофункциональному диску на видеокamере (стр. 5), программируемому диску на ручке (стр. 7) и программируемому диску на пульте управления на рукоятке (стр. 9).

Изменение функции кнопки

Используйте пункт Assignable Button (стр. 88) в меню Project полного меню. Просмотреть функции, назначенные программируемому диску, можно на экране Assignable Button Status (стр. 15).

По умолчанию программируемым кнопкам назначены функции

Кнопка 1	S&Q Motion
Кнопка 2	AF Speed/Sens.
Кнопка 3	Focus Setting
Кнопка 4	Focus Magnifier x3/x6
Кнопка 5	Direct Menu
Кнопка 6	Off
Кнопка 7	Focus Magnifier x3/x6
Кнопка 8	Direct Menu
Кнопка 9	Video Signal Monitor
Кнопка Focus Hold	Focus Hold

Функции, которые можно назначить

- Off
- Base ISO/Sensitivity
- AGC
- Push AGC
- ND Filter Position
- Auto ND Filter
- Push Auto ND
- Auto Iris
- Push Auto Iris
- Bokeh Control
- Auto Shutter
- Auto Exposure Level
- Backlight
- Spotlight
- Preset White Select
- ATW
- ATW Hold
- AF Speed/Sens.
- Focus Setting
- Focus Area
- Focus Area(AF-S)
- Face/Eye Detection AF
- Push AF Mode
- Push AF/Push MF
- Focus Hold
- Focus Magnifier x3/x6
- Focus Magnifier x3
- Focus Magnifier x6
- S&Q Motion
- SteadyShot

- Rec
- Picture Cache Rec
- Rec Review
- Clip Flag OK
- Clip Flag NG
- Clip Flag Keep
- Color Bars
- Tally [Front]
- DURATION/TC/U-BIT
- Display
- Lens Info
- Video Signal Monitor
- Marker
- VF Adjust
- VF Mode
- Gamma Display Assist
- Peaking
- Zebra
- Volume
- Thumbnail
- Touch Operation
- Handle Zoom
- NFC
- Auto Upload (Proxy)
- Direct Menu
- User Menu
- Menu

Изменение функции диска

Можно изменить функцию многофункционального диска на видеокamере, программируемого диска на рукоятке и программируемого диска на ручке.

Для многофункционального диска используйте пункт Multi Function Dial (стр. 91) > Default Function в меню Project. По умолчанию назначено значение Off.

Функции, которые можно назначить многофункциональному диску

- Off
- ISO/Gain/EI
- IRIS
- Auto Exposure Level
- Audio Input Level

[Примечание]

Настройка отображается, пока меню находится на экране.

Для программируемого диска используйте пункт Assignable Dial (стр. 90) в меню Project полного меню.

По умолчанию всем назначена функция IRIS.

[Совет]

Настройка программируемого диска на RM-30BP (не входит в комплект поставки) соответствует настройке Grip/Remote Dial.

Функции, которые можно назначить программируемому диску на ручке/рукоятке

- Off
- ISO/Gain/EI
- ND Filter
- IRIS
- Auto Exposure Level
- Audio Input Level
- Multi Function Dial

Просмотреть функции, назначенные программируемому диску, можно на экране Assignable Button Status (стр. 15).

Съемка с замедлением/ускорением движения

Если для формата записи (стр. 85) задано одно из следующих значений, можно установить разную частоту кадров записи и частоту кадров воспроизведения.

Формат записи			Частота кадров	
Частота системы	Режим Imager Scan Mode	Codec	Формат видео	
59.94/50/29.97/ 25/23.98	FF	RAW	3840×2160P	1–60, 100, 120
		RAW & XAVC-I	3840×2160P	1–60, 100, 120
		XAVC-I	4096×2160P	1–60
			3840×2160P	1–60, 100, 120
			1920×1080P	1–60, 100, 120, 150, 180, 200, 240
		XAVC-L	3840×2160P	1–60, 100, 120
1920×1080P	1–60, 100, 120, 150, 180, 200, 240			
S35	FF	XAVC-I	1920×1080P	1–60, 100, 120
		XAVC-L	1920×1080P	1–60, 100, 120
24	FF	XAVC-I	4096×2160P	1–60

Режим Slow & Quick Motion можно включать и выключать, нажимая программируемую кнопку (стр. 51), которой назначена функция S&Q Motion.

Частоту кадров для съемки можно задать, нажав и удерживая эту кнопку.

[Совет]

Режим также можно выбрать с помощью пункта S&Q Frame Rate на экране Main Status, пункта Rec Function на экране состояния Project и пункта S&Q Motion в меню Shooting полного меню.

[Примечания]

- Режим с замедлением/ускорением движения нельзя задать во время записи, воспроизведения, либо когда отображается экран эскизов.
- В режиме с замедлением/ускорением движения запись звука не поддерживается.
- Функция автоматической фокусировки, функция автоматической регулировки диафрагмы и функция автоматического управления затвором отключаются в режиме с замедлением/ускорением движения. Однако функцию автоматической фокусировки можно использовать, когда установлены следующие значения частоты кадров.

Частота системы	Частота кадров
59,94/29,97/23,98	30, 60, 120, 240
50/25	25, 50, 100, 200

- Подробную информацию об использовании выхода RAW см. на стр. 61.

Запись видео с промежутками (Interval Rec)

С помощью функции Interval Rec видеокамеры можно записывать видео с заданной длительностью во внутреннюю память видеокамеры. Эта функция обеспечивает эффективный способ съемки медленно движущихся объектов. При начале записи видеокамера автоматически записывает заданное количество кадров (Number of Frames) через указанный временной интервал (Interval Time).

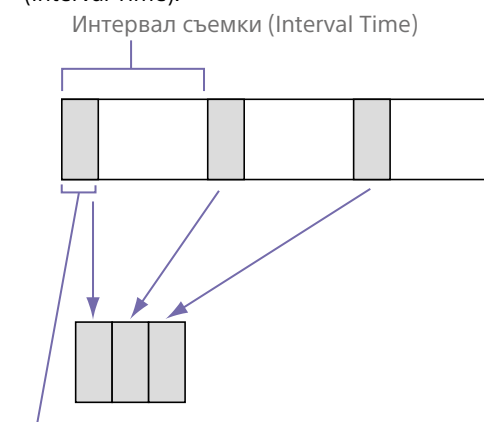

Количество кадров в одном дубле (Number of Frames)

Когда функция Interval Rec включена, лампа для видеосъемки HVL-LBPC (приобретается дополнительно) включается автоматически перед началом съемки, что дает возможность снимать при стабильном освещении и цветовой температуре (функция предварительного освещения).

[Примечания]

- Одновременно можно использовать только одну функцию записи в особом режиме, например Interval Rec.

- При включении другого особого режима записи в то время, когда используется функция Interval Rec, она будет автоматически отключена.
- Работа в режиме Interval Rec автоматически завершается после изменения таких системных настроек, как формат видео.
- Настройки функции Interval Rec нельзя изменить во время съемки или воспроизведения, либо, когда отображается экран эскизов.

Настройка функции Interval Rec

Выберите Rec Function >Interval Rec на экране состояния Project и задайте значения параметрам Number of Frames и Interval Time.

При использовании лампы для видеосъемки HVL-LBPC (приобретается дополнительно) с помощью параметра Interval Rec >Pre-Lighting в меню Project задайте необходимый временной интервал включения лампы для видеосъемки перед началом съемки.

[Совет]

Задать режим также можно с помощью параметра Interval Rec (стр. 87) в меню Project полного меню.

[Примечания]

- Если требуется, чтобы лампа для видеосъемки включилась перед началом съемки, переведите переключатель лампы для видеосъемки в положение AUTO. Лампа для видеосъемки включается и выключается автоматически в соответствии со значением параметра Video Light Set (стр. 104), заданным в меню Technical.
- Если перевести переключатель лампы для видеосъемки в положение ON, лампа будет гореть всегда (она не будет включаться и выключаться автоматически).
- Если лампа для видеосъемки настроена таким образом, что она выключается на 5 секунд или менее, она не будет выключаться.

Видеокамера выходит из режима Interval Rec при отключении питания, но при этом значения параметров Number of Frames, Interval Time и Pre-lighting сохраняются. Их не нужно будет снова задавать в следующий раз при использовании режима Interval Rec.

Съемка в режиме Interval Rec

Нажмите кнопку START/STOP (пуск/остановка записи), чтобы начать съемку. В видискателе попеременно отображаются надписи "Int ●Rec" и "Int ●Stby".

При использовании функции предварительного освещения лампа для видеосъемки включится перед началом съемки.

Остановка съемки

Остановите съемку. Когда съемка завершается, видеоданные, которые были сохранены в памяти вплоть до этого момента, записываются на носитель.

Выход из режима Interval Rec

Выполните одно из следующих действий.

- Переведите переключатель POWER в положение Off.
- В режиме ожидания съемки на экране состояния Project задайте параметру Rec Function любое значение, кроме Interval Rec.

Кроме того, работа в режиме Interval Rec автоматически завершается при перезапуске видеокамеры.

Ограничения во время записи

- Звук не записывается.
- Просмотр записи (Rec Review) невозможен.

Если видеокамера выключается во время записи

- Если переключатель POWER видеокамеры переводится в положение Off, видеокамера обращается к носителю на несколько секунд, чтобы записать на него изображения, сохраненные в памяти вплоть до этого момента, после чего питание автоматически выключается.
- Если подача питания прекращается из-за извлечения аккумулятора, отсоединения шнура питания постоянного тока либо отключения подачи питания от адаптера переменного тока, видео- и аудиоданные, снятые до этого момента, могут быть потеряны (максимум 10 секунд). При замене аккумулятора следует соблюдать осторожность.

Запись кэшированных изображений (Picture Cache Rec)

Функция Picture Cache Rec позволяет записывать видео задним числом при начале съемки поддерживая внутреннюю кэш-память заданной продолжительности при съемке.

Задайте параметру Picture Cache Rec значение On на экране состояния Project и выберите размер кэша.

Настройка Cache Size	Время кэша (приблизительно)
Short	5 секунд
Medium	10 секунд
Long	20 секунд
Max	Максимальное значение для каждого формата записи

[Советы]

- Время кэша может быть короче, что зависит от частоты кадров при съемке и от формата записи. Проверьте значение, отображаемое внизу справа на экране настройки размера кэша.
- Задать режим также можно с помощью параметра Picture Cache Rec (стр. 87) в меню Project полного меню.
- Переключать значение параметра Picture Cache Rec между On и Off также можно с помощью программируемой кнопки (стр. 51).

[Примечания]

- Функцию Picture Cache Rec нельзя использовать в сочетании с функцией Interval Rec, одновременной записью в 2 гнезда и записью прокси. Когда функция Picture Cache Rec включена (On), остальные перечисленные функции записи принудительно отключаются (Off).
- Режим Picture Cache Rec нельзя выбрать во время записи, либо когда выполняется функция Rec Review.

- Когда функция Picture Cache Rec включена (On), временной код записывается в режиме Free Run, даже если задано значение Regen или Rec Run (стр. 94).
- Иногда задать значение параметра Output Format в режиме Picture Cache Rec бывает невозможно. В этом случае временно задайте параметру Picture Cache Rec значение Off, после чего измените эту настройку.

Запуск функции Picture Cache Rec

Когда функции Picture Cache Rec задается значение On, в видеосигнале отображается “●Cache” (● — зеленый).

При нажатии кнопки START/STOP (пуск/остановка записи) запись запускается, и видео записывается на карты памяти, начиная с видео, которое хранится в кэш-памяти.

Отмена функции Picture Cache Rec

Установите функции Picture Cache Rec значение Off на экране состояния Project или нажмите программируемую кнопку, которой назначена функция Picture Cache Rec.

[Примечания]

- При изменении формата записи видео или Basic Look, хранящиеся в кэш-памяти видео удаляются, и кэширование начинается заново. Соответственно, запись картинки в кэш изображения перед изменением формата невозможна, даже если начать запись сразу же после смены формата.
- Если для функции Picture Cache Rec задается значение On или Off сразу же после установки карты памяти, данные из кэша нельзя будет записывать на карту.
- Видео сохраняется в кэш-памяти, когда функция Picture Cache Rec включена (On). Видео, записываемое до включения этой функции, не кэшируется.
- Во время доступа к карте памяти, например при воспроизведении, работе функции Rec Review или при отображении экрана эскизов, видео в кэш-память не сохраняется. Запись видео в кэш изображения в это время невозможна.

Одновременная запись на карты памяти A и B (2-slot Simul Rec)

Можно одновременно записывать на карты памяти A и B, задав для параметра Simul Rec (стр. 15) на экране состояния Project или для параметра Simul Rec >Setting (стр. 87) в меню Project полного меню значение On.

Раздельная запись на карту памяти A и на карту памяти B

Запускать и останавливать запись можно будет для каждой карты памяти отдельно с помощью кнопок записи START/STOP, расположенных на видеокамере и рукоятке.

По умолчанию обе кнопки настроены запускать и останавливать одновременную запись на обе карты памяти (A и B).

- “Rec Button:[SlotA SlotB] Handle Rec Button:[SlotA SlotB]”

Когда кнопки настраиваются для управления записью на различные карты памяти, параметр управления началом и остановкой съемки SDI/HDMI Rec Control (стр. 88) следует за состоянием записи гнезда A.

Изменение настройки

Выберите пункт Simul Rec >Rec Button Set (стр. 87) в меню Project.

Rec Button Set	Кнопки и карты памяти
“Rec Button:[SlotA SlotB] Handle Rec Button:[SlotA SlotB]”	Запуск/остановка одновременной записи на карты памяти A и B с помощью любой из двух кнопок.
“Rec Button:[SlotA] Handle Rec Button:[SlotB]”	Кнопка START/STOP записи запускает/останавливает запись на карту памяти A, а кнопка START/STOP записи на рукоятке запускает/останавливает запись на карту памяти B.
“Rec Button:[SlotB] Handle Rec Button:[SlotA]”	Кнопка START/STOP записи запускает/останавливает запись на карту памяти B, а кнопка START/STOP записи на рукоятке запускает/останавливает запись на карту памяти A.

[Совет]

Кнопки записи на пульте управления на рукоятке и на пульте управления LANC работают так же, как кнопка START/STOP на видеокамере.

Предотвращение случайного нажатия кнопки START/STOP (пуск/остановка записи) на рукоятке

Установите переключатель HOLD на рукоятке в положение HOLD.

[Примечание]

Переключатель HOLD на рукоятке не работает, когда параметру HOLD Switch Setting (стр. 102) >with Rec Button задано значение Off в меню Technical полного меню. Когда этому параметру задано значение On, задайте параметру Handle HOLD Switch значение Rec Button Only.

Чтобы включить рычаг масштабирования и остальные кнопки на рукоятке (кроме кнопки START/STOP), задайте параметру HOLD Switch Setting >Handle HOLD Switch значение Rec Button Only.

Монитор видеосигнала

С помощью параметра Display On/Off >Video Signal Monitor (стр. 97) в меню Monitoring можно задать тип отображения видеосигнала на экране видеосигнала: форму сигнала, вектороскоп или гистограмму.

Оранжевая линия указывает заданное значение уровня зебры. Функцию Video Signal Monitor также можно назначить программируемой кнопке (стр. 51).

Отображение цели мониторинга

В режиме Cine EI в правом верхнем углу монитора видеосигнала для индикации цели мониторинга отображается информация о настройке цветового пространства (стр. 25) или о таблице соответствия монитора LUT (стр. 84).



Функция Gamma Display Assist

Когда в режиме Custom для параметра Target Display задано значение HDR(HLG) (стр. 25), задайте для параметра Gamma Display Assist* на экране Monitoring Status значение On для просмотра вспомогательной индикации в видеискателе, упрощающей съемку в режиме HDR.

* Настроить эту функцию также можно с помощью параметра Gamma Display Assist >Setting (стр. 98) в меню Monitoring полного меню.

Выбор дисплея видеискателя при включенной функции Gamma Display Assist

Для отображения изображений HDR в видеискателе при включенной функции Gamma Display Assist поддерживается два метода отображения.

Отображение HDR с поддержанием контраста между областями низкой и высокой освещенности

В этом методе возможности HDR используются для того, чтобы отображать изображение в видеискателе с четкими черными и светлыми областями, даже при съемке на темном или ярком фоне. Однако контрастность будет немного снижена. Чтобы использовать этот метод отображения, задайте параметру HDR Setting >VF SDR Preview (стр. 86) в меню Project полного меню значение Off.

Отображение SDR путем простого преобразования из HDR в SDR

Этот метод позволяет управлять камерой как обычным устройством SDR.

Можно регулировать яркость изображения HDR, настраивая разницу в усилении между HDR и SDR с помощью параметра SDR Gain. Чтобы использовать этот метод отображения, выполните настройку, следуя приведенной далее процедуре.

1 Задайте параметру HDR Setting >VF SDR Preview (стр. 86) в меню Project полного меню значение On.

2 Регулируйте значение усиления SDR в режиме HDR с помощью параметра HDR Setting >SDR Gain (стр. 87) в меню Project полного меню.

[Совет]

При преобразовании из HDR в SDR с помощью SR Live Metadata после съемки, применяется значение параметра SDR Gain с тем, чтобы при отображении изображения SDR экспозиция была такой же, как при просмотре в видеискателе во время съемки.

Флаги клипов

Чтобы добавить в клип флаг клипа OK, нажмите кнопку Clip Flag (стр. 5) и выберите Add OK.

Чтобы удалить флаг клипа OK, дважды нажмите эту кнопку и выберите Delete Clip Flag.

[Советы]

- Для добавления флагов клипов можно также использовать программируемую кнопку, которой назначена функция флага клипа (стр. 51).
- Флаг клипа можно также добавить с помощью пункта Set Clip Flag (стр. 101) в меню Thumbnail полного меню (стр. 73).
- Экран эскизов может отображаться с сортировкой по типу флага клипа (фильтрованный экран

эскизов клипов). Подробное описание см. на "Операции с клипами" (стр. 73).

Компенсация дыхания

Задать, следует ли компенсировать дыхание для объектива можно с помощью параметра Lens >Breathing Compensation (стр. 104) в меню Technical полного меню. Эта функция корректирует явление, при котором угол обзора изменяется при перемещении положения фокуса. При выполнении компенсации дыхания часть изображения электронным образом обрезается для поддержания неизменного угла обзора, чтобы избежать появления явления дыхания фокуса.

[Примечания]

- Когда функция компенсации дыхания включена, угол обзора и качество изображения могут слегка измениться.
- В некоторых случаях (которые зависят от объектива) скорректировать изменение угла обзора, когда включена функция компенсации дыхания, невозможно.
- Компенсация дыхания невозможна, когда установлен объектив, который не поддерживает эту функцию.
- В следующих случаях этой функции задается значение Off (без возможности изменения).
 - Если для параметра Lens >Distortion Comp. в меню Technical задано значение Off
 - Когда параметр S&Q Motion >Setting в меню Shooting имеет значение On
 - Если для параметра Rec Format >Codec в меню Project задано значение RAW или вариант, который включает в себя RAW

Регулировка боке (функция Bokeh Control)

Можно с легкостью отрегулировать степень эффекта боке, связав фильтр ND и усиление и операцией задания значения диафрагмы.

Включение и выключение функции управления боке

Включить эту функцию можно только при регулировке экспозиции вручную. Установите фильтр ND в переменный режим, затем установите ручную регулировку для диафрагмы, усиления, затвора и фильтра нейтральной плотности. Для включения и выключения функции управления боке используется пункт Iris >Bokeh Control (стр. 81) в меню Shooting полного меню.

Когда функция управления боке включена (On), на индикаторах фильтра ND и усиления отображается значок .

[Совет]

Функцию Bokeh Control также можно назначить программируемой кнопке (стр. 51), после чего включать и выключать данную функцию можно будет с помощью этой кнопки.

Регулировка степени эффекта боке

- 1** Включите функцию управления боке.
- 2** Определите экспозицию, отрегулировав фильтр ND и усиление.
- 3** Отрегулируйте диафрагму. Степень эффекта боке изменится.

[Советы]

- Когда функция управления боке включена (On), значение фильтра ND и усиления совместно компенсируют изменение экспозиции, вызванное регулировкой диафрагмы, что позволяет менять степень эффекта боке.
- Сначала управление боке связывается с фильтром ND в ответ на изменение диафрагмы. Когда менять значение фильтра ND будет невозможно, задействуется значение усиления.
- В режиме MF рекомендуется сначала задать диафрагму, а затем отрегулировать фокус.
- Если вместо функции управления боке используется автоматический фильтр ND, фильтр ND будет зависеть от изменения яркости объекта съемки.

Отображение, когда задействовано значение усиления

Когда функция управления боке включена, усиление может меняться по мере регулировки диафрагмы.

Когда связь с усилением активна и усиление меняется, в верхней части экрана отображается сообщение, а значок **[B]** на индикаторе усиления начинает мигать.

[Примечания]

- Эта функция может работать только при использовании объективов с байонетом E, которые могут обмениваться данными с устройством.
- Максимального эффекта от этой функции можно добиться с помощью кольца регулировки диафрагмы на объективе Sony с байонетом E.
- Внешний вид зависит от скорости работы, объектива, настроек и объекта съемки. Также может меняться яркость. Настоятельно рекомендуется выполнить тестирование с использованием камеры перед съемкой.
- Яркость может меняться при изменении направления регулировки диафрагмы, например, при открытии диафрагмы после ее закрытия или при закрытии диафрагмы после ее открытия. В этом случае сначала поверните кольцо регулировки сильнее, чем требуется, а затем верните его немного назад, проверьте яркость и начните съемку.
Например, если вы хотите открыть диафрагму до значения F8, чтобы замылить фон, сначала закройте диафрагму сильнее, чем F8, а затем

верните кольцо на значение F8, проверьте яркость и начните съемку.

- Выполнять управление боке следует медленно. Если работу требуется ускорить, постарайтесь производить регулировку постепенно, постоянно проверяя, как меняется изображение.
- Качество изображения при управлении боке не гарантируется в любых условиях съемки.
- При выполнении любых из перечисленных далее операций функция управления боке отключается.
 - Когда видеокамера выключается
 - Когда регулировка диафрагмы, усиления, выдержки или фильтра ND переводится в автоматический режим
 - При переключателе режима съемки
 - Когда фильтр ND переводится в режим Clear или Preset
 - При снятии объектива
 - При перезапуске видеокамеры, например после переключения частоты

Запись прокси

Эта функция позволяет записывать прокси-данные низкого разрешения одновременно с записью исходных видеоданных высокого разрешения.

Данные прокси могут автоматически дополнительно разделяться на части через короткие интервалы, и файлы могут передаваться до окончания записи.

Сведения о поддерживаемых картах памяти, форматировании карт памяти и проверке оставшейся емкости см. в разделе "Использование карт памяти" (стр. 27).

Настройка перед съемкой

1 Задайте для параметра Proxy Rec (стр. 15) на экране состояния Project или параметра Proxy Rec >Setting (стр. 87) в меню Project полное меню значение On.

2 Установите карту памяти в гнездо для карт CFexpress Type A/SD-карт (стр. 6).

- Для карт CFexpress этикетка обращена влево.
- Для SD-карт этикетка обращена вправо, а скошенный угол находится внизу.

[Примечание]

Для параметра Proxy Rec невозможно задать значение On одновременно с параметрами S&Q Motion или Interval Rec. При задании для параметра Proxy Rec значения On для остальных режимов записи принудительно устанавливается значение Off.

Запись прокси

После задания необходимых настроек для съемки нажмите кнопку START/STOP (пуск/остановка записи), чтобы начать съемку.

[Примечания]

- Если видеокамера выключается, когда карта памяти используется, или карта памяти извлекается в этот момент, целостность находящихся на карте памяти данных не гарантируется. Все данные, записанные на карту памяти, могут быть потеряны. Перед выключением видеокамеры или извлечением карты памяти необходимо обязательно убедиться, что индикатор доступа к карте памяти не горит.
- При установке или извлечении карты памяти следите, чтобы она не выскочила из гнезда.

Для выхода остановите съемку.

Задание аудиоканала для записи прокси

Выберите пункт Proxy Rec >Audio Channel (стр. 87) в меню Project полного меню и задайте аудиоканал для записи данных прокси.

Запись и передача файла прокси частями

Когда параметру автоматической передачи задано значение Chunk, а файл прокси записывается частями, такой файл прокси может передаваться одновременно с выполнением основной записи. Подробные сведения о передаче записанного файла прокси частями см.

в разделах "Автоматическая отправка файлов" (стр. 69) и "Использование приложения C3 Portal App" (стр. 70).

1 Выберите Proxy Rec >Chunk (стр. 87) в меню Project и выберите интервал записи частей.

30s: файл прокси будет записываться 30-секундными частями (это значение по умолчанию).

1min: файл прокси будет записываться частями длительностью в одну минуту.
2min: файл прокси будет записываться частями длительностью в две минуты.

2 Задайте параметру File Transfer >Auto Upload (Proxy) (стр. 108) в меню Network значение Chunk.

Исходный файл записывается на носитель в гнезде A, а файл прокси записывается частями на носитель в гнезде B.

3 Запустите запись прокси. Файл прокси будет записываться частями заданной длины, при этом каждая его часть будет зарегистрирована в списке заданий как задания на передачу.

[Примечания]

- Когда параметру Auto Upload (Proxy) не задано значение Chunk, запись прокси не будет вестись частями.
- Носитель в гнезде B выделяется для записи файлов прокси частями, поэтому запись с переключением и одновременная запись в 2 гнезда не поддерживаются.

О записанном файле

Файл имеет расширение ".mp4". Одновременно записывается временной код.

Место сохранения записанного файла

Записанный файл сохраняется в следующем каталоге.

Носитель для записи	Путь к папке
SDXC	/PRIVATE/XDROOT/GENERAL/PXTMP
CFexpress Type A	/XDROOT/GENERAL/PXTMP

Об имени файла

Имя файла состоит из названия клипа, записанного на карту памяти, + суффикс "S03". Имя файла прокси, записанного частями для отправки, состоит из имени исходного файла + номер части + суффикс "S03".

Подробные сведения о названиях клипов см. в пункте Clip Name Format (стр. 95) в меню TC/Media полного меню.

Съемка с требуемым видом

Когда в видеокамере установлен режим Custom, можно добавить регулировки черного, матрицы и других параметров для создания “вида” на основе базового вида.



Можно также быстро выбрать другой вид, если сохраните другие сочетания настроек в файлах сцен.

Видеокамера поставляется с шестью предварительно настроенными видами.

Выбор вида

- 1 При открытом экране съемки нажмите многофункциональный диск.
- 2 Выберите значок **[SCN]** (файл сцены).
- 3 Нажмите многофункциональный диск.
- 4 Выберите требуемый вид в меню и нажмите многофункциональный диск.

[Советы]

- Следующие предварительно заданные настройки сконфигурированы по умолчанию.

Shooting Mode	Custom	
Target Display	SDR(BT.709)	HDR(HLG)
Файл сцены 1	S-Cinetone	HLG Live
Файл сцены 2	Standard	HLG Natural
Файл сцены 3	Фото	(Не зарегистрирован)
Файл сцены 4	ITU709	(Не зарегистрирован)
Файл сцены 5-16	(Не зарегистрирован)	(Не зарегистрирован)

- Вид можно также выбрать с помощью пункта Scene File (стр. 14) на экране Main Status или пункта Scene File > Recall (стр. 92) в меню Paint/Look полного меню. Предварительно заданный вид можно также вызвать с помощью пункта Scene File > Preset Recall.

Импорт требуемого базового вида

Можно импортировать с карты памяти или из облачной службы созданный на компьютере или другом устройстве файл 3D LUT в качестве базового вида. Можно импортировать не более 16 файлов.

- Формат файла: файл CUBE (*.cube) для 17-точечной или 33-точечной таблицы соответствия 3D LUT, созданный с помощью программы Catalyst Browse, RAW Viewer или DaVinci Resolve* (от компании Blackmagic Design Pty. Ltd.).
* Проверено с программой Resolve V9.0, V10.0 и V11.0.
- Входное цветовое пространство/гамма: S-Gamut3.Cine/S-Log3 или S-Gamut3/S-Log3

Импорт с карты памяти

Можно импортировать файл 3D LUT с карты памяти.

- 1 На компьютере или другом устройстве сохраните файл 3D LUT в указанной папке или на носителе для записи.

Носитель для записи	Путь к папке
SDXC	/PRIVATE/SONY/PRO/LUT/
CFexpress Type A	/SONY/PRO/LUT/

- 2 Вставьте носитель для записи, на котором сохранены файлы 3D LUT, в гнездо для карт CFexpress Type A/SD-карт (B).
- 3 Выберите Base Look > Import from Media(B) (стр. 92) в меню Paint/Look полного меню.
- 4 Выберите место назначения для импорта.
- 5 Выберите импортируемый файл 3D LUT.

Следуйте инструкциям на экране. Видеокамера обрабатывает файл 3D LUT как базовый вид.

- 6 Выберите импортированный файл 3D LUT с помощью пункта Base Look > Select (стр. 92) в меню Paint/Look полного меню.
- 7 Настройте параметры Base Look > Input и Output (стр. 92) в меню Paint/Look полного меню в соответствии с атрибутами импортированного файла 3D LUT.

Импорт из облачной службы

Можно импортировать файл 3D LUT из облачной службы.

- 1 Подключитесь к устройству из приложения для смартфонов “C3 Portal App” (стр. 70).
- 2 Выберите Base Look > Import from Cloud(Private) или Import from Cloud(Share) (стр. 92) в меню Paint/Look полного меню.
- 3 Выберите место назначения для импорта.
- 4 Выберите импортируемый файл 3D LUT. Следуйте инструкциям на экране. Видеокамера обрабатывает файл 3D LUT как базовый вид.
- 5 Выберите импортированный файл 3D LUT с помощью пункта Base Look > Select (стр. 92) в меню Paint/Look полного меню.

6 Настройте параметры Base Look >Input и Output (стр. 92) в меню Paint/Look полного меню в соответствии с атрибутами импортированного файла 3D LUT.

Регулировка в случае недостаточной экспозиции

Если при автоматической экспозиции с выбранным импортированным базовым видом наблюдается тенденция к недостаточной экспозиции, настройте параметр Base Look >AE Level Offset (стр. 92) в меню Paint/Look.

[Примечания]

- Если просто импортировать файл 3D LUT, это не повлияет на изображение. Загрузите импортированный файл 3D LUT с помощью пункта Base Look >Select (стр. 92) в меню Paint/Look полного меню.
- Если параметр Input задан неправильно, требуемый вид не будет получен.
- Настройки пунктов меню Input, Output и AE Level Offset применяются к базовому виду, выбранному с помощью пункта Select. Если импортировано несколько файлов 3D LUT, выберите пункт Select для каждого файла 3D LUT и настройте параметры Input, Output, и AE Level Offset отдельно для каждого файла.
- Заданные настройки Input, Output и AE Level Offset сохраняются для каждого файла 3D LUT.
- Варианты выбора базового вида/LUT для импортированных файлов 3D LUT являются общими для режимов SDR(BT.709)/HDR(HLG)/Cine EI, но преобразование цветового пространства и гамма-кривой в соответствии с этими режимами не выполняется.
- Файлы 3D LUT не удаляются при выполнении пункта All Reset >Reset в меню Maintenance полного меню.

Настройка вида

Вид можно настроить на основе базового вида с помощью пункта Matrix и других пунктов настройки в меню Paint/Look полного меню. Подробнее о каждом пункте настройки см. в разделе стр. 92. Подключите видеокамеру к телевизору или монитору и настройте качество изображения, контролируя его на экране телевизора или монитора.

[Примечание]

При импорте файла 3D LUT и применении его к изображению требуемый вид, определенный в файле 3D LUT, не будет получен, если в меню Paint/Look были изменены настройка Matrix и другие настройки, отличные от настроек базового вида. Все измененные настройки можно сбросить с помощью пункта Reset Paint Settings >Reset without Base Look (стр. 92) в меню Paint/Look полного меню.

Сохранение вида

С помощью пункта Scene File >Store (стр. 92) в меню Paint/Look полного меню можно сохранить текущий вид как файл сцены во внутренней памяти. Возможно быстрое сохранение с помощью вызова прямого меню с экрана съемки.

[Примечания]

- Если выбрать другой вид без сохранения текущего вида, текущий вид будет удален.
- Файлы сцен не удаляются при выполнении пункта All Reset >Reset (стр. 110) в меню Maintenance полного меню.

[Совет]

Предварительно заданные файлы сцен можно перезаписать. Чтобы восстановить предварительно заданный файл сцены, загрузите восстанавливаемый вид с помощью пункта Scene File >Preset Recall (стр. 92) в меню Paint/Look полного меню, затем сохраните файл сцены с помощью пункта Scene File >Store.

Удаление сохраненного вида

С помощью пункта Scene File >Delete (стр. 92) в меню Paint/Look полного меню можно удалить файл сцены из внутренней памяти.

[Совет]

Удаленный файл больше не будет отображаться в прямом меню.

Удаление базового вида

Импортированный файл 3D LUT можно удалить с помощью пункта Base Look >Delete (стр. 92) в меню Paint/Look полного меню.

Можно удалить все импортированные файлы 3D LUT с помощью пункта Base Look >Delete All (стр. 92) в меню Paint/Look полного меню.

[Примечания]

- Перед удалением убедитесь, что базовый вид не используется ни в одном из файлов сцен. Если будет удален используемый базовый вид, вид из соответствующих файлов сцен будет неправильным.
- Импортированные файлы 3D LUT не удаляются при выборе пункта All Reset >Reset (стр. 110) в меню Maintenance полного меню.
- Удаленный базовый вид больше не может использоваться как таблица LUT в режиме Cine EI (стр. 60).

Съемка с последующей регулировкой вида в студии

Используя видеокамеру в режиме Cine EI и равномерно записывая градации от темных до ярких областей, впоследствии в студии можно выполнять тонкую настройку, например локально восстанавливая градации в темных и ярких областях. Однако при просмотре снятых изображений на обычном мониторе общая контрастность будет выглядеть низкой, что затрудняет регулировку фокусировки и экспозиции. Можно применить таблицу соответствия LUT к целевому монитору на видеокамере, чтобы упростить различные регулировки во время съемки. Можно также применить таблицу соответствия LUT к воспроизводимому видео для проверки конечного результата. Таблицы соответствия LUT применяются следующими системами. Однако можно применить только одну таблицу соответствия LUT.

- Выход SDI и выход HDMI
- Видеискатель и изображения прокси, потоковая трансляция
- Видео, записанное на носитель для записи

Применение таблицы LUT к изображению на видеискателе

- 1 Нажмите кнопку MENU для отображения экрана Monitoring Status.
- 2 Выберите столбец Gamut/Gamma в строке VF.

Monitoring			5/13
	Signal	Info,Disp.	Gamut/Gamma
SDI	1920x1080P(Lvl A)	Off	SG3C/SLog3
HDMI	1920x1080P	On	SG3C/SLog3
Stream		Off	MLUT
VF		...	MLUT
Base Look / LUT	s709		Gamma Disp. Assist Off

- 3 Выберите On или Off.

[Примечания]

- Настройка LUT On/Off в строке VF также применяется к файлу прокси и потоковому видео.
- При использовании увеличения для фокусировки доступна функция Gamma Display Assist.

[Советы]

- Можно также задать значение с помощью параметра LUT On/Off >VF/Proxy/Stream (стр. 84) в меню Shooting полного меню.
- SDI/HDMI можно задать аналогично строке VF.
- Для видеозаписей на носителе для записи можно задать значение с помощью параметра LUT On/Off >Internal Rec (стр. 84) в меню Shooting полного меню.

Изменение таблицы соответствия LUT

- 1 Нажмите кнопку MENU для отображения экрана Monitoring Status.
- 2 Выберите поле Base Look/LUT.

Monitoring			5/13
	Signal	Info,Disp.	Gamut/Gamma
SDI	1920x1080P(Lvl A)	Off	SG3C/SLog3
HDMI	1920x1080P	On	SG3C/SLog3
Stream		Off	MLUT
VF		...	MLUT
Base Look / LUT	s709		Gamma Disp. Assist Off

- 3 Выберите применяемую таблицу LUT из списка базовых видов.

[Советы]

- Данное устройство предоставляет предустановленные таблицы LUT s709, 709(800%) и S-Log3.
- Можно также импортировать и применить файл 3D LUT. Подробнее см. в разделах "Импорт требуемого базового вида" (стр. 58) и "Удаление базового вида" (стр. 59).

- Базовый вид можно также задать с помощью пункта Base Look >Select (стр. 92) в меню Paint/Look полного меню.

Изменение распределения темных и ярких областей в записанном видео

Можно изменить распределение темных и ярких областей, например, если требуется задать приоритет тона темных областей над тоном ярких областей, изменив значение параметра Exposure Index в базовой чувствительности.

- 1 Примените таблицу LUT к изображению на видеискателе (стр. 60).
- 2 Нажмите кнопку MENU для отображения экрана Camera Status.
- 3 Задайте поля L/M/H пункта Exposure Index. Отдельные настройки назначаются положениям L/M/H переключателя ISO/GAIN (стр. 5).
- 4 Выберите значение Exposure Index, которое требуется применить с помощью переключателя ISO/GAIN.
- 5 Настройте требуемую экспозицию изображения в видеискателе.

[Примечание]

При использовании увеличения для фокусировки доступна функция Gamma Display Assist. Настройка Exposure Index не применяется в режиме Gamma Display Assist.

[Советы]

- Экспозицию можно также настроить с помощью пункта ISO/Gain/EI >Exposure Index (стр. 80) в меню Shooting полного меню.
- Второе числовое значение настройки указывает, сколько ступеней информации о яркости назначено ярким областям (с яркостью более 18% серого). Более яркие области будут передержаны. Пример: в "400EI/5.0E," 5,0 ступеней назначены яркой стороне.
- Это можно также использовать как руководство для проверки темных и ярких областей перед съемкой. Например, если положение M соответствует базовой чувствительности, положение L соответствует минус 2 ступеням, а положение H — плюс 2 ступеням, для проверки можно изменить положение переключателя ISO/GAIN. После проверки экспозиции не забудьте вернуть переключатель в положение M.

Запись видео в формате RAW

Выходной видеосигнал RAW с разъема SDI OUT или разъема HDMI OUT видеокамеры можно записывать на внешнее устройство записи.

Запись сигнала с разъема SDI OUT

- 1 Подключите внешнее устройство записи RAW к разъему SDI OUT видеокамеры.
- 2 С помощью экрана состояния Project (стр. 15) или параметра Base Setting >Shooting Mode (стр. 85) в меню Project полного меню задайте режим съемки Cine EI.
- 3 Задайте режим развертки (только FF) с помощью параметра Imager Scan на экране состояния Project или параметра Rec Format >Imager Scan Mode (стр. 85) в меню Project полного меню.
- 4 С помощью экрана состояния Project или параметра Rec Format >Codec (стр. 85) в меню Project полного меню задайте кодек, который включает в себя формат RAW.
При выборе значения RAW & XAVC-I одновременно записываются на внешнее устройство записи RAW и видеосигнал на карты памяти в видеокамере.
- 5 Задайте разрешение с помощью экрана состояния Project или параметра Rec Format >RAW Output Format (стр. 85) в меню Project полного меню.

- 6 Убедитесь, что внешнее устройство записи включено, затем нажмите кнопку START/STOP (пуск/остановка записи) на видеокамере.

[Примечание]

Если запустить запись на внешнем устройстве записи без использования кнопки записи START/STOP на видеокамере, клипы могут не записываться должным образом.

Ниже приведены поддерживаемые форматы выходных сигналов RAW.

Частота системы	Codec	RAW Output Format
59.94/ 50/ 29.97/ 25/ 23.98	RAW	4096×2160 3840×2160
	RAW & XAVC-I	4096×2160 3840×2160
24	RAW	4096×2160
	RAW & XAVC-I	4096×2160

Запись сигнала с разъема HDMI OUT

- 1 Подключите внешнее устройство записи RAW к разъему HDMI OUT видеокамеры.
- 2 С помощью экрана состояния Project (стр. 15) или параметра Base Setting >Shooting Mode (стр. 85) в меню Project полного меню задайте режим съемки Cine EI.

- 3 Задайте режим развертки (только FF) с помощью параметра Imager Scan на экране состояния Project или параметра Rec Format >Imager Scan Mode (стр. 85) в меню Project полного меню.
- 4 С помощью экрана состояния Project или параметра Rec Format >Codec (стр. 85) в меню Project полного меню задайте кодек RAW(HDMI).
При выборе значения RAW(HDMI) & XAVC-I одновременно записываются на внешнее устройство записи RAW и видеосигнал на карты памяти в видеокамере.
- 5 Убедитесь, что внешнее устройство записи включено, затем нажмите кнопку START/STOP (пуск/остановка записи) на видеокамере.

[Примечание]

Если запустить запись на внешнем устройстве записи без использования кнопки записи START/STOP на видеокамере, клипы могут не записываться должным образом.

Ниже приведены поддерживаемые форматы выходных сигналов RAW.

Частота системы	Codec	RAW Output Format
59.94/ 50/ 29.97/ 25/ 23.98	RAW(HDMI)	4240×2392
	RAW(HDMI) & XAVC-I	4240×2392

Индикатор состояния записи

Если для параметра Display On/Off (стр. 96) >RAW Output Control Status в меню Monitoring полного меню задано значение On, состояние записи RAW обозначается значком на экране видеодискретеля.

[Примечание]

Сигнал управления записью выводится на разъем SDI OUT видеокамеры, но получить состояние внешнего устройства записи невозможно. Соответственно, видеокамера может показывать, что выполняется видеозапись RAW, когда фактически внешнее устройство записи ничего не записывает. Для получения правильного состояния работы проверяйте индикатор на внешнем устройстве записи.

[Совет]

Отображается также значение параметра RAW Output Format.

Съемка с замедлением/ускорением движения

Если для параметра S&Q Motion >Setting в меню Shooting задано значение On, видеосигнал RAW записывается в режиме съемки с замедлением/ускорением движения.
Подробные сведения о поддерживаемых значениях частоты кадров при съемке см. на стр. 52.

[Примечание]

Запись с замедлением/ускорением движения через разъем HDMI OUT не поддерживается.

Подключение к другим устройствам по локальной сети

Видеокамера может подключаться к смартфонам, планшетам и другим устройствам по локальной сети.

Установка подключения по локальной сети между устройством и видеокамерой позволяет выполнять следующие действия с помощью приложения "Content Browser Mobile".

- Дистанционное управление
Видеокамерой можно управлять со смартфона или планшета, подключенного к видеокамере по локальной сети.
- Передача файлов
Можно передавать на сервер по локальной сети файл прокси (низкого разрешения) или оригинальный файл (высокого разрешения), записанный на карту памяти в видеокамере.
- Контроль видео
Можно контролировать изображение на камере или воспроизводить видео из видеокамеры с помощью приложения "Content Browser Mobile" на другом устройстве.

[Примечание]

При следующих параметрах просмотр видео не поддерживается.

- Режим Slow & Quick Motion
- Частота системы 24
- Режим Interval Rec

Приложение "Content Browser Mobile"

С помощью приложения "Content Browser Mobile" можно дистанционно управлять видеокамерой с экрана другого устройства, просматривая видеоизображение с видеокамеры, а также задавать настройки видеокамеры.

Подробные сведения о приложении "Content Browser Mobile" можно получить у представителя службы технического обслуживания компании Sony.

Задание имени пользователя и пароля

Имя пользователя и пароль видеокамеры необходимо задать, чтобы можно было использовать сетевые функции.

- 1 Задайте значение параметра Access Authentication > User Name (стр. 105) в меню Network полного меню.
- 2 Задайте значение параметра Access Authentication > Input Password (стр. 105) в меню Network полного меню.

[Советы]

- Пароль также можно сформировать автоматически. Для этого выберите команду Generate Password, а не команду Input Password.
- Имя пользователя, пароль, текст и QR-код можно отобразить с помощью команды Show Settings.

[Примечание]

Следите за тем, чтобы QR-код и пароль не увидели посторонние.

Подключение с использованием режима точки доступа беспроводной локальной сети

Видеокамера выполняет функции точки доступа и подключается к устройству по беспроводной локальной сети.



Подключение к устройству с поддержкой NFC одним касанием

Устройства, поддерживающие NFC, можно подключить (одним касанием) с помощью NFC.

- 1 Откройте меню [Settings] на устройстве, выберите [More] и установите флажок NFC.

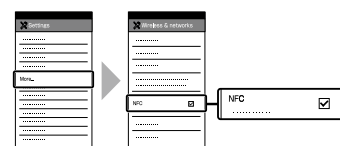

- 2 Включите видеокамеру.

- 3 Включите функцию NFC. Нажмите и удерживайте (в течение 3 с) программируемую кнопку, которой назначена функция NFC, или выберите пункт Wireless LAN > NFC в меню Network, чтобы включить режим подключения по NFC. Функция NFC доступна только тогда, когда на экране отображается значок .

- 4 Прикоснитесь к видеокамере устройством. Устройство подключается к видеокамере, и запускается приложение "Content Browser Mobile".

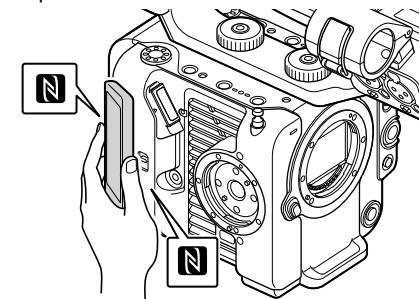

[Примечания]

- Заранее отключите спящий режим и блокировку экрана.
- Коснитесь устройством видеокамеры и удерживайте его, пока не запустится приложение "Content Browser Mobile" (1-2 секунды).

Подключение к устройству, поддерживающему WPS

Устройства, поддерживающие WPS, можно подключать с использованием WPS.

- 1 Выберите пункт Wireless LAN >Setting >Access Point Mode в меню Network полного меню.
- 2 Выберите пункт Wireless LAN >WPS >Execute в меню Network полного меню.
- 3 Откройте настройки сети или настройки Wi-Fi на устройстве и включите Wi-Fi.
- 4 Выберите SSID видеокамеры в списке SSID сети Wi-Fi на устройстве, затем выберите WPS Push Button в пункте Option на устройстве для подключения.

[Примечания]

- Способ выполнения операций зависит от конкретного устройства.
- SSID и пароль видеокамеры можно проверить в пункте AP Mode Settings >Camera SSID & Password (стр. 105) в меню Network полного меню.

- 5 Подключитесь с помощью приложения Content Browser Mobile.

[Совет]

Информацию, требуемую для подключения устройства, можно проверить с помощью пункта Access Authentication >Show Settings (стр. 105) в меню Network полного меню.

Подключение с вводом SSID и пароля на устройстве

Видеокамеру можно подключить к устройству, введя SSID и пароль видеокамеры на устройстве.

- 1 Выберите пункт Wireless LAN >Setting >Access Point Mode в меню Network полного меню.
- 2 Откройте настройки сети или настройки Wi-Fi на устройстве и включите Wi-Fi.
- 3 Подключите устройство к видеокамере, выбрав SSID видеокамеры в списке SSID сети Wi-Fi и введя пароль. SSID и пароль видеокамеры можно проверить в пункте AP Mode Settings >Camera SSID & Password (стр. 105) в меню Network.
- 4 Подключитесь с помощью приложения Content Browser Mobile.

[Примечание]

Способ выполнения операций зависит от конкретного устройства.

[Совет]

Информацию, требуемую для подключения устройства, можно проверить с помощью пункта Access Authentication >Show Settings (стр. 105) в меню Network полного меню.

Подключение с использованием режима станции беспроводной локальной сети

Видеокамера подключается к существующей точке доступа беспроводной сети в качестве клиента. Видеокамера и устройство подключаются через точку доступа. В журнале отображаются 10 последних использовавшихся точек доступа. Журнал подключения сохраняется в файле ALL, но пароли доступа не сохраняются. При следующем подключении после загрузки файла ALL требуется ввести пароль.



Подключение к точке доступа с помощью функции WPS

Если точка доступа поддерживает функцию WPS, к точке доступа можно подключиться с помощью простой настройки.

- 1 Включите точку доступа.
- 2 Включите видеокамеру.
- 3 Выберите пункт Wireless LAN >Setting >Station Mode в меню Network полного меню.
- 4 Выберите пункт ST Mode Settings >Camera Remote Control (стр. 106) >Enable в меню Network полного меню.
- 5 Выберите пункт Wireless LAN >WPS >Execute в меню Network полного меню.
- 6 Нажмите кнопку WPS на точке доступа. Сведения об использовании кнопки WPS см. в инструкции по эксплуатации точки доступа. После успешного подключения значок индикатора состояния сети на экране видеискателя показывает силу сигнала 1 или выше.
- 7 Подключите устройство к точке доступа. Сведения о подключении см. в инструкции по эксплуатации устройства.
- 8 Запустите приложение "Content Browser Mobile" на устройстве и выберите видеокамеру.

[Примечание]

В случае сбоя подключения повторите операцию, начиная с шага 1.

[Совет]

Информацию, требуемую для подключения устройства, можно проверить с помощью пункта Access Authentication >Show Settings (стр. 105) в меню Network полного меню.

Подключение с помощью функции автоматического обнаружения точки доступа

- 1 Выполните шаги с 1 по 3 из раздела "Подключение к точке доступа с помощью функции WPS" (стр. 63).
- 2 Выберите пункт ST Mode Settings >Scan Networks (стр. 106) >Execute в меню Network полного меню. Видеокамера начинает обнаружение точек для подключения. Обнаруженные возможные варианты подключения отображаются в виде списка.
- 3 Выберите из списка точку для подключения. Открывается экран сведений о сети (точке доступа). Выбранное подключение отображается в поле SSID.
- 4 Выберите Password и введите пароль для точки доступа, к которой производится подключение, на экране ввода пароля. При выборе идентификатора SSID в журнале подключений настройки задаются автоматически, включая пароль. Задайте пароль, чтобы вернуться на экран сведений о сети (точке доступа).

- 5 Задайте следующие параметры подключения.
 - DHCP
Задайте настройки DHCP. Если задано значение On, IP-адрес назначается видеокамере автоматически. Чтобы задать IP-адрес видеокамеры вручную, задайте значение Off.
 - IP Address
Введите IP-адрес устройства. Эта настройка доступна только в том случае, если для параметра DHCP задано значение Off.
 - Subnet Mask
Введите маску подсети устройства. Эта настройка доступна только в том случае, если для параметра DHCP задано значение Off.
 - Gateway
Введите шлюз для точки доступа. Эта настройка доступна только в том случае, если для параметра DHCP задано значение Off.
 - DNS Auto
Задаёт, требуется ли получать DNS автоматически. Если задано значение On, адрес сервера DNS получается автоматически. Эта настройка доступна только в том случае, если для параметра DHCP задано значение On.
 - Primary DNS Server
Введите основной сервер DNS для точки доступа. Эта настройка доступна только в том случае, если для параметра DNS Auto задано значение Off.
 - Secondary DNS Server
Введите дополнительный сервер DNS для точки доступа. Эта настройка доступна только в том случае, если для параметра DNS Auto задано значение Off.

- 6 После завершения выберите Connect для подключения к точке доступа.

- 7 Подключите устройство к точке доступа. Сведения о подключении см. в инструкции по эксплуатации устройства.

- 8 Запустите приложение "Content Browser Mobile" на устройстве и выберите видеокамеру.

[Совет]

Информацию, требуемую для подключения устройства, можно проверить с помощью пункта Access Authentication >Show Settings (стр. 105) в меню Network полного меню.

Подключение вручную путем ввода информации о точке доступа

- 1 Выполните шаги с 1 по 3 из раздела "Подключение к точке доступа с помощью функции WPS" (стр. 63).
 - 2 Выберите пункт ST Mode Settings >Manual Register (стр. 107) >Execute в меню Network полного меню. Сразу открывается экран сведений о сети (точке доступа).
 - 3 Задайте следующие параметры подключения.
 - SSID
Введите идентификатор SSID подключаемой точки доступа.
 - Security
Введите способ шифрования.
 - Password
Введите пароль для подключаемой точки доступа.
 - DHCP
Задайте настройки DHCP. Если задано значение On, IP-адрес назначается видеокамере автоматически.
- Чтобы задать IP-адрес видеокамеры вручную, задайте значение Off.
- IP Address
Введите IP-адрес устройства. Эта настройка доступна только в том случае, если для параметра DHCP задано значение Off.
 - Subnet Mask
Введите маску подсети устройства. Эта настройка доступна только в том случае, если для параметра DHCP задано значение Off.
 - Gateway
Введите адрес шлюза. Эта настройка доступна только в том случае, если для параметра DHCP задано значение Off.
 - DNS Auto
Задаёт, требуется ли получать DNS автоматически. Если задано значение On, адрес сервера DNS получается автоматически. Эта настройка доступна только в том случае, если для параметра DHCP задано значение On.
 - Primary DNS Server
Введите адрес основного сервера DNS. Эта настройка доступна только в том случае, если для параметра DNS Auto задано значение Off.
 - Secondary DNS Server
Введите адрес дополнительного сервера DNS. Эта настройка доступна только в том случае, если для параметра DNS Auto задано значение Off.
- 4 После завершения выберите Connect для подключения к точке доступа.

- 5 Подключите устройство к точке доступа.
Сведения о подключении см. в инструкции по эксплуатации устройства.
- 6 Запустите приложение “Content Browser Mobile” на устройстве и выберите видеочамеру.

[Совет]

Информацию, требуемую для подключения устройства, можно проверить с помощью пункта Access Authentication >Show Settings (стр. 105) в меню Network полного меню.

Подключение к Интернету

Видеокамеру можно подключать к Интернету с помощью кабеля USB, проводной ЛВС или беспроводной ЛВС. Заранее задайте имя пользователя и пароль для видеокамеры (стр. 62).

Подключение с помощью кабеля USB

Устройство можно подключить к смартфону кабелем USB, затем подключить к Интернету с помощью смартфона.

Настройка связи со смартфоном

Включите связь по кабелю на смартфоне. Дополнительную информацию см. в инструкции по эксплуатации смартфона.

Подключение смартфона к видеокамере

Подключите кабель USB к разъему USB-C (стр. 7) видеокамеры, затем подключите его к смартфону.

[Примечания]

- Подключать и отключать смартфон следует при отключенном питании видеокамеры.
- Подключение по кабелю USB не может использоваться, если смартфон подключен через концентратор USB.
- Подключение по кабелю USB не может использоваться, если к разъему USB/многоцелевому разъему (стр. 7) подключен компьютер.

Подключение к сети

- 1 Включите видеокамеру.

- 2 Задайте для параметра Modem >Setting (стр. 108) в меню Network полного меню значение On.

Включение работы со смартфоном

Видеокамерой можно управлять дистанционно с помощью приложения Content Browser Mobile на смартфоне, подключенном с помощью кабеля USB.

- 1 Задайте для параметра Modem >Camera Remote Control (стр. 108) в меню Network полного меню значение Enable.

- 2 Запустите приложение "Content Browser Mobile" на смартфоне и выберите видеокамеру.

[Совет]

Информацию, требуемую для подключения к видеокамере из приложения Content Browser Mobile, можно проверить с помощью пункта Access Authentication >Show Settings (стр. 105) в меню Network полного меню.

Подключение с использованием режима станции беспроводной локальной сети (Wi-Fi Station Mode)

Видеокамеру можно подключить к Интернету в режиме станции Wi-Fi с помощью дополнительно приобретаемого маршрутизатора Wi-Fi или с помощью кабеля Wi-Fi на смартфоне. Подключитесь к маршрутизатору Wi-Fi или устройству, как описано в разделе "Подключение с использованием режима

станции беспроводной локальной сети" (стр. 63).



Подключение с помощью кабеля ЛВС

Подключиться к Интернету можно, подключив разъем проводной ЛВС адаптера проводной ЛВС (не входит в комплект поставки), подключенного к разъему USB-C (стр. 7) видеокамеры, к маршрутизатору Wi-Fi (не входит в комплект поставки) с помощью кабеля ЛВС.



Подключения кабеля ЛВС и настройки проводной ЛВС

- 1 Подсоедините адаптер проводной ЛВС к разъему USB-C видеокамеры.
- 2 Подключите разъем проводной ЛВС адаптера проводной ЛВС к маршрутизатору Wi-Fi с помощью кабеля ЛВС.
- 3 Включите видеокамеру.
- 4 Задайте для параметра Wired LAN >Setting (стр. 107) в меню Network полного меню значение On.
- 5 Настройте параметры подключения с помощью пункта Wired LAN >Detail Settings (стр. 107) в меню Network.
 - DHCP
Задайте настройки DHCP. Если задано значение On, IP-адрес назначается видеокамере автоматически. Чтобы задать IP-адрес видеокамеры вручную, задайте значение Off.
 - IP Address
Введите IP-адрес устройства. Эта настройка доступна только в том случае, если для параметра DHCP задано значение Off.
 - Subnet Mask
Введите маску подсети устройства. Эта настройка доступна только в том случае, если для параметра DHCP задано значение Off.
 - Gateway
Введите адрес шлюза. Эта настройка доступна только в том случае, если для параметра DHCP задано значение Off.

- DNS Auto
Задаёт, требуется ли получать DNS автоматически. Если задано значение On, адрес сервера DNS получается автоматически. Эта настройка доступна только в том случае, если для параметра DHCP задано значение On.
- Primary DNS Server
Введите адрес основного сервера DNS. Эта настройка доступна только в том случае, если для параметра DNS Auto задано значение Off.
- Secondary DNS Server
Введите адрес дополнительного сервера DNS. Эта настройка доступна только в том случае, если для параметра DNS Auto задано значение Off.

- 6 После завершения выберите Set, чтобы применить настройки.

[Примечания]

- Обязательно выбирайте Set после изменения настроек подключения. Если не выбрать Set, настройки не применяются.
- Используйте адаптер проводной ЛВС с разъемом USB Type C. Рекомендуется использовать адаптер, поддерживающий гигабитный Ethernet. Однако работа на всех устройствах не гарантируется.
- Адаптер проводной ЛВС с разъемом USB (не входит в комплект поставки) не может использоваться, если к разъему USB/многоцелевому разъему (стр. 7) подключен компьютер.
- В зависимости от модели адаптера проводной ЛВС (не входит в комплект поставки) возможно нарушение работы встроенной функции связи по Wi-Fi.

Включение работы со смартфона через проводную ЛВС

Для дистанционного управления видеокамерой с помощью приложения Content Browser Mobile на смартфоне через Wi-Fi, используя маршрутизатор Wi-Fi, подключенный к проводной сети, задайте для параметра Wired LAN >Camera Remote Control (стр. 107) в меню Network полного меню значение Enable.

Отправка файлов

Записанный видеокamerой файл прокси или оригинальный файл можно отправить на сервер в Интернете или на сервер в локальной сети через смартфоны или через точку доступа.

Подготовка

Подключение к сети

Подключите видеокamerу к Интернету или локальной сети, как описано в разделе “Подключение к Интернету” (стр. 66) или “Подключение к другим устройствам по локальной сети” (стр. 62).

Регистрация места назначения передачи файлов

Заранее зарегистрируйте сервер для отправки.

1 Выберите File Transfer >Server Settings1 (или Server Settings2, Server Settings3) в меню Network полного меню. Открывается экран настройки пункта назначения передачи.

2 Задайте каждый параметр на экране настройки пункта назначения передачи.

Display Name
Введите имя сервера для отображения в списке пунктов назначения передачи.

Service
Отображается тип сервера.
“FTP”: FTP-сервер

Host Name
Введите адрес сервера.

Port
Введите номер порта для подключения к серверу.

User Name
Введите имя пользователя.

Password
Введите пароль.

Passive Mode
Включение и выключение пассивного режима.

Destination Directory
Введите имя каталога на целевом сервере.

[Примечания]

- Исходные файлы отправляются в папку “Main” в каталоге, указанном в качестве пункта назначения переноса.
- При редактировании “□” обозначает символы, изменить которые невозможно. При редактировании имени каталога, содержащего эти символы, правильная работа не гарантируется. Если требуется редактирование, удалите все символы и введите значение заново.
- Если в параметр Destination Directory введены символы, недопустимые на целевом сервере, файлы будут переданы в главный каталог пользователя. Недопустимые символы зависят от сервера.

Using Secure Protocol

Задаёт, требуется ли выполнять безопасную отправку по FTP.

Root Certificate

Загрузка или очистка сертификата.

- Load
Выберите Set на шаге 3, чтобы импортировать сертификат CA.
* Загружаемый сертификат должен иметь формат PEM с именем файла “certification.pem”, и его необходимо записать в корневой каталог карты памяти, установленной в гнездо карты CFexpress Type A/SD-карты (B).
- Clear
Выберите Set на шаге 3, чтобы удалить сертификат CA.
- None
Не загружать и не удалять сертификат.

[Примечания]

- Перед импортом сертификата CA установите правильное время на часах видеокamerы.
- При записи в формате XAVC-I 4096×2160P/3840×2160P 59.94/50P пункт Load недоступен.
- В состоянии с низким напряжением пункты Load/Clear для сертификата CA недоступны.

Root Certificate Status

Отображение состояния загрузки сертификата.

Reset

Сброс настроек в пункте Server Settings на значения по умолчанию.

3 После завершения выберите Set, чтобы применить настройки. Обязательно выбирайте Set после изменения настроек. Если не выбрать Set, настройки не применяются.

Выбор файла и его отправка

Можно выбрать файлы прокси или оригинальные файлы, записанные на карты памяти, для передачи на сервер.

[Примечание]

Файлы прокси, записанные частями, — это файлы, предназначенные для автоматической отправки. Их невозможно выбрать и отправить вручную.

Отправка файла прокси на карте памяти с экрана эскизов

- 1** Подключите устройство к видеокamerе по ЛВС (стр. 62).
- 2** Выберите Transfer Clip (Proxy) >Select Clip в меню Thumbnail полного меню. Экран переключается с полного меню на экран эскизов. Клипы можно передавать с экрана эскизов или с экрана отфильтрованных эскизов клипов.
- 3** Выберите клип, который необходимо перенести, и нажмите кнопку MENU. Открывается экран подтверждения передачи.
- 4** Выберите Execute. Файл прокси, соответствующий выбранному файлу, регистрируется как задание по передаче, после чего начинается отправка файла. После успешной регистрации задания по передаче открывается экран результатов передачи.

5 Выберите ОК.

Отправка всех файлов

Выберите All Clips вместо Select Clip на шаге 2, чтобы передать файлы прокси, соответствующие всем файлам.

[Примечание]

Можно передать не более 200 файлов.

Отправка оригинального файла на карте памяти с экрана эскизов

[Примечание]

Исходные файлы отправляются в папку "Main" в каталоге, указанном в качестве пункта назначения переноса.

1 Подключите устройство к видеокамере по ЛВС (стр. 62).

2 Выберите Transfer Clip >Select Clip в меню Thumbnail полного меню. Экран переключается с полного меню на экран эскизов. Клипы можно передавать с экрана эскизов или с экрана отфильтрованных эскизов клипов.

3 Выберите клип, который необходимо перенести, и нажмите кнопку MENU. Открывается экран подтверждения передачи.

4 Выберите Execute. Выбранный файл регистрируется как задание по передаче, после чего начинается отправка файла. После успешной регистрации задания по передаче открывается экран результатов передачи.

5 Выберите ОК.

Отправка всех файлов

Выберите All Clips вместо Select Clip на шаге 2, чтобы передать все файлы.

[Примечание]

Можно передать не более 200 файлов.

Проверка передачи файла

Состояние передачи файла можно проверить, выбрав File Transfer >View Job List (стр. 108) в меню Network полного меню.

Состояние передачи файла можно также проверить на экране приложения Content Browser Mobile.

[Совет]

Если для параметра File Transfer >Auto Upload (стр. 108) или Auto Upload (Proxy) (стр. 108) в меню Network полного меню задано значение On и имеется сетевое подключение, по завершении записи исходные файлы и файлы прокси автоматически отправляются на сервер, указанный в пункте Default Upload Server (стр. 108). Если настроена автоматическая отправка как исходных файлов, так и файлов прокси, приоритет имеет автоматическая отправка файлов прокси.

[Примечания]

- Можно зарегистрировать до 200 заданий передачи.
- Список заданий сохраняется при выключении видеокамеры, но до 10 минут последней информации о ходе выполнения могут быть утрачены, если снять аккумулятор или выключить видеокамеру, предварительно не установив переключатель POWER в положение STANDBY.
- Задания, добавленные после перехода в состояние низкого напряжения аккумулятора, не сохраняются в списке заданий.
- Если во время передачи файла произошла ошибка, передача клипа с тем же именем, что и переданный клип, может не возобновиться — это зависит от настроек и состояния целевого сервера передачи. В таком случае проверьте настройки и состояние целевого сервера передачи.

Автоматическая отправка файлов

Автоматическая отправка исходного файла

Исходные файлы могут быть отправлены на указанный сервер при завершении записи. Чтобы включить эту функцию, установите для параметра File Transfer >Auto Upload (стр. 108) значение On в меню Network полного меню.

Автоматическая отправка файла прокси

Файлы прокси могут быть отправлены на указанный сервер при завершении записи. Чтобы включить эту функцию, установите для параметра File Transfer >Auto Upload (Proxy) (стр. 108) значение On в меню Network полного меню.

Как альтернативный вариант, если для параметра Auto Upload (Proxy) задано значение Chunk, файл прокси можно записывать частями, а затем передавать эти части на указанный сервер прямо во время записи. Передача файла прокси, записываемого частями, имеет приоритет над другими заданиями передачи файлов. Подробное описание конфигурации см. в разделе "Запись и передача файла прокси частями" (стр. 57).

Отправка с использованием протокола Secure FTP

Файлы можно отправлять в зашифрованном виде с использованием для подключения к целевому файловому серверу протокола FTPS в явном режиме (FTPEs).

Настройка безопасной передачи по FTP

Для безопасной передачи по FTP задайте на целевом файловом сервере для параметра Using Secure Protocol значение ON и импортируйте сертификат. Подробное описание конфигурации см. в разделе "Регистрация места назначения передачи файлов" (стр. 68).

Использование приложения C3 Portal App

Можно с легкостью переносить файлы в облачную службу C3 Portal, связав устройство с приложением для смартфонов C3 Portal App.

Во-первых, зарегистрируйте учетную запись C3 Portal и установите на смартфон приложение C3 Portal App.

Сведения о том, как зарегистрировать учетную запись облачной службы C3 Portal можно получить у администратора своей организации.

[Примечания]

- Эта служба может быть недоступна в регионе, в котором вы живете.
- Подробные сведения об использовании приложения C3 Portal App приведены в справочном руководстве по этой программе.

Передача файлов на портал C3 Portal

- 1 Выберите Setup for Mobile App >Setup (стр. 105) в меню Network. Для элементов, которые будут обновлены автоматически, отображается экран запроса подтверждения. Следующие параметры в меню Network выбираются автоматически.
 - Wired LAN >Setting: Off
 - Modem >Setting: On
 - Modem >Camera Remote Control: Enable
 - Access Authentication >Input Password: (если не указан, генерируется автоматически)

- 2 Проверьте настройки и нажмите ОК. Начнется применение настроек. В ходе этого процесса на экране отображается сообщение "Now changing".

Когда настройки будут применены, в видеоскателе откроется следующий экран.



Отображается следующая информация для аутентификации доступа. Имя пользователя, пароль, отпечаток пальца, название модели видеокамеры, серийный номер

[Совет]

Этот экран не выдается вместе с видеосигналом.

[Примечание]

Следите за тем, чтобы никто не видел пароль и не мог скопировать изображение QR-кода.

- 3 Запустите приложение C3 Portal App на смартфоне и выполните вход в облачную службу.
- 4 С помощью USB-кабеля подключите смартфон к разъему USB-C данного устройства.
- 5 Разрешите подключение USB на экране смартфона. Подробное описание конфигурации см. в разделе "Подключение с помощью кабеля USB" (стр. 66). Способ выполнения операций зависит от смартфона. Сведения о том, как это сделать, см. в инструкции по эксплуатации смартфона.
- 6 Отсканируйте QR-код, отображаемый в видеоскателе, следуя инструкциям на экране приложения C3 Portal App.

Информация о настройке передачи файлов отправляется со смартфона в устройство, а на экране появляется следующее сообщение.

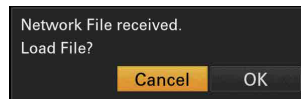

- 7 Выберите ОК. Начнется загрузка информации о настройке. После ее успешного завершения появится сообщение "Network File loaded".

[Примечания]

- Приложение C3 Portal App перезаписывает значение параметра File Transfer (стр. 108) в меню Network устройства.
- Параметр Root Certificate нельзя установить автоматически. Задайте его значение вручную.

Отправка исходного файла

Задайте параметру File Transfer >Auto Upload (стр. 108) в меню Network значение On, чтобы включить передачу исходных файлов на портал C3 Portal. Каждый раз по завершении записи, файл будет передаваться в расположение, связанное с вашей учетной записью C3 Portal.

Отправка файла прокси

Задайте параметру File Transfer >Auto Upload (Proxy) (стр. 108) в меню Network значение On, чтобы включить передачу файлов прокси на портал C3 Portal. Каждый раз по завершении записи, файл будет передаваться в расположение, связанное с вашей учетной записью C3 Portal. Когда параметру Auto Upload (Proxy) задано значение Chunk, файл прокси делится на части и передается через одинаковые

интервалы после начала записи. Подробное описание конфигурации см. в разделе "Запись и передача файла прокси частями" (стр. 57).

Отправка произвольных файлов

См. "Выбор файла и его отправка" (стр. 68).

[Советы]

- Файлы, отправляемые устройством, помещаются в кэш приложения C3 Portal App, а затем передаются на портал C3 Portal. Индикатор состояния передачи файлов, отображаемый на устройстве, показывает, как идет перемещение данных в приложение C3 Portal App.
- Когда передача файлов с устройства в приложение C3 Portal App на смартфоне будет завершена, устройство можно будет выключить, однако помните, что файлы все еще могут передаваться со смартфона. Контролируйте оставшийся уровень заряда аккумулятора смартфона.

Прочие функции, использующие портал C3 Portal

Управление файлами 3D LUT

Можно импортировать в данное устройство файлы 3D LUT, хранящиеся на портале C3 Portal. См. "Импорт из облачной службы" (стр. 58).

Управление файлами ALL

Можно сохранить файл ALL, созданный данным устройством, на портале C3 Portal и загрузить файл ALL с портала C3 Portal. См. разделы "Сохранение файла ALL в облачной службе" (стр. 116) и "Загрузка файла ALL из облачной службы" (стр. 117).

Экран эскизов

При нажатии кнопки THUMBNAIL (стр. 5) клипы, записанные на карту памяти, отображаются на экране в виде эскизов.

На экране эскизов можно выбрать клип и запустить его воспроизведение. Изображение может воспроизводиться в видеоискателе или на внешнем мониторе.

При повторном нажатии кнопки THUMBNAIL экран эскизов будет закрыт и в видеоискателе снова появится передаваемое камерой изображение.

[Примечание]

На экране эскизов отображаются только клипы, записанные в выбранном в данный момент формате. Если нужного клипа нет на экране, проверьте формат записи. На это следует обращать особое внимание перед форматированием (инициализацией) носителя.

Компоновка экрана

В нижней части экрана отображается информация о клипе, на который наведен курсор.

Индикатор текущей выбранной карты памяти
(Если карта памяти защищена, отображается значок замка.)

Номер клипа/общее количество клипов

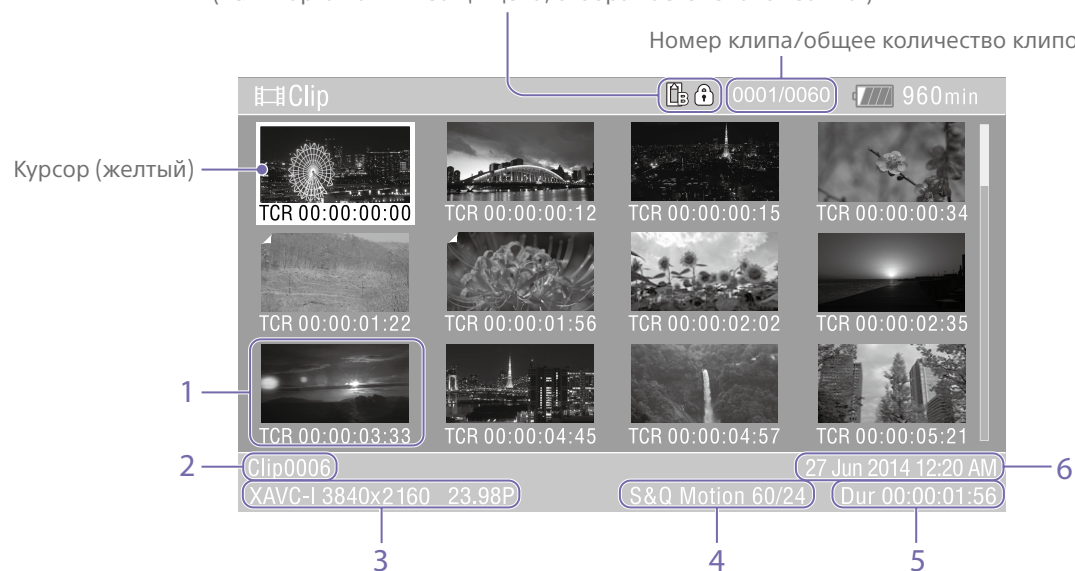

1. Эскиз (индексное изображение)

Отображает индексное изображение клипа. После записи клипа его первый кадр автоматически задается в качестве индексного изображения.

Информация о клипе/кадре отображается под эскизом. Отображаемую информацию можно изменить с помощью пункта Customize View (стр. 101) >Thumbnail Caption меню Thumbnail полного меню.

2. Название клипа

Отображает имя выбранного клипа.

3. Формат записи видео

Отображает формат файла выбранного клипа.

4. Информация об особой записи

Отображает режим записи, но только в том случае, если клип был записан в особом режиме.

В отношении клипов, записанных в режиме с замедлением/ускорением движения, справа отображается частота кадров.

5. Длительность клипа

6. Дата создания

Воспроизведение клипов

Воспроизведение записанных клипов

Воспроизводить записанные клипы можно, когда видеокамера находится в режиме ожидания записи (Stby).

- 1 Вставьте карту памяти для воспроизведения.
- 2 Нажмите кнопку THUMBNAIL.
- 3 С помощью многофункционального селектора (стр. 7) или многофункционального диска (стр. 5) переместите курсор на эскиз клипа, который требуется воспроизвести.
- 4 Нажмите кнопку применения на многофункциональном селекторе или многофункциональный диск. Воспроизведение начнется с начала выбранного клипа.

Управлять воспроизведением можно с помощью следующих кнопок.

Нажмите кнопку применения на многофункциональном селекторе или многофункциональный диск:

Приостановка воспроизведения.

Нажмите его еще раз, чтобы возобновить воспроизведение.

Нажмите кнопку влево или вправо многофункционального селектора:
Переход в начало клипа или к предыдущему/следующему клипу.

Нажмите и удерживайте кнопку влево или вправо многофункционального селектора:

Перемотка назад/вперед.

Воспроизведение возобновится, когда кнопка будет отпущена.

Кнопка CANCEL/BACK:

Остановка воспроизведения и возврат в режим ожидания записи.

[Примечания]

- На границе между клипами изображение может прерываться или замирать. Управлять видеокамерой в течение такого периода нельзя.
- После выбора клипа на экране эскизов и начала воспроизведения может наблюдаться кратковременный разрыв изображения в начале клипа. Чтобы начать воспроизведения клипа без разрыва, переключите видеокамеру в режим воспроизведения, приостановите воспроизведение, кнопкой влево многофункционального селектора вернитесь в начало клипа и снова запустите воспроизведение.

Операции с клипами

На экране эскизов для управления клипами и проверки их свойств служит меню Thumbnail полного меню.

Меню Thumbnail (стр. 101) открывается, если, нажав и удерживая кнопку MENU, выбрать Thumbnail.

Операции меню Thumbnail

Многофункциональным селектором (стр. 7) или многофункциональным диском (стр. 5) выберите функцию, затем нажмите кнопку применения на многофункциональном селекторе или многофункциональный диск.

Нажмите кнопку CANCEL/BACK (стр. 5), чтобы вернуться на предыдущий экран.

[Примечание]

В зависимости от состояния видеокamеры в момент отображения меню некоторые его пункты будут недоступны для выбора.

Пункты меню для операций с клипами

- Display Clip Properties
- Set Clip Flag
- Lock/Unlock Clip
- Delete Clip
- Transfer Clip
- Transfer Clip (Proxy)
- Filter Clips
- Customize View

Подробные сведения о пунктах меню операций с клипами см. в разделе меню Thumbnail (стр. 101).

Отображение свойств клипа

Чтобы открыть экран свойств, выберите пункт Display Clip Properties (стр. 101) в меню Thumbnail.

Нажимайте кнопку влево или вправо многофункционального селектора для перехода к предыдущему или следующему клипу.

Добавление флагов клипа

В клипы можно добавлять флаги клипов (метки OK, NG или KP), чтобы фильтровать отображение клипов на основе их флагов. Выберите эскиз клипа, в который требуется добавить флаг клипа, затем выберите флаг клипа с помощью пункта Set Clip Flag (стр. 101) в меню Thumbnail полного меню.

Настройка	Добавленный флаг клипа
Add OK	OK
Add NG	NG
Add KEEP	KP

[Советы]

- Для добавления флагов клипов можно также использовать программируемую кнопку, которой назначена функция флага клипа (стр. 51).
- Флаг клипа OK (стр. 55) можно добавить к эскизу выбранного клипа, нажав кнопку Clip Flag (стр. 5).

Отображение экрана эскизов отфильтрованных клипов

Выберите пункт Filter Clips (стр. 101) в меню Thumbnail полного меню, после чего выберите тип флага клипа, чтобы вывести на экран только те клипы, у которых есть указанный флаг.

Для отображения всех клипов выберите All.

[Совет]

Можно также последовательно переключать фильтры с помощью кнопки DISPLAY.

Удаление клипов

Клипы можно удалять с карт памяти.

Выберите Delete Clip >Select Clip или All Clips в меню Thumbnail полного меню.

Select Clip:

Удаление выбранных клипов. Можно выбрать несколько клипов.

All Clips:

Удаление всех отображаемых на экране клипов.

Изменение информации, отображаемой на экране эскизов

Информацию о клипе/кадре, отображаемую под эскизом, можно изменить.

Выберите пункт Customize View >Thumbnail Caption в меню Thumbnail полного меню, затем выберите информацию, которая будет отображаться.

Date Time:

Отображение даты и времени создания клипа и его последнего изменения.

Time Code:

Отображение временного кода.

Duration:

Отображение длительности клипа.

Sequential Number:

Отображение порядкового номера каждого эскиза.

Конфигурация и иерархия полного меню

Нажмите и удерживайте кнопку MENU, чтобы открыть полное меню в видеискателе для задания различных параметров съемки, записи и воспроизведения (это меню также можно вывести на внешний монитор). Полное меню состоит из следующих меню.

Конфигурация меню

Меню User

Содержит пункты меню, которые пользователь настраивает с помощью Edit User Menu.

Меню Edit User

Содержит пункты меню, предназначенные для изменения меню User.

Меню Shooting

Содержит настройки, относящиеся к съемке.

Меню Project

Содержит базовые настройки проекта.

Меню Paint/Look

Содержит настройки, относящиеся к качеству изображения.

Меню TC/Media

Содержит настройки, относящиеся к временным кодам и носителю для записи.

Меню Monitoring

Содержит настройки, относящиеся к выводу видео и индикации в видеискателе.

Меню Audio

Содержит настройки, относящиеся к звуку.

Меню Thumbnail

Содержит настройки, относящиеся к экрану эскизов.

Меню Technical

Содержит настройки для технических параметров.

Меню Network

Содержит настройки, относящиеся к сети.

Меню Maintenance

Содержит настройки устройств, такие как часы и язык.

Иерархия полного меню

User (Заводские настройки)	Base Setting
	Focus
	S&Q Motion
	LUT On/Off
	Simul Rec
	Proxy Rec
	Interval Rec
	Assignable Button
	Assignable Dial
	Multi Function Dial
	All File
	Clip Name Format
	Format Media
	VF Setting
	Zebra
	Zoom
	Menu Settings
Edit User Menu	Add Item
	Customize Reset

Shooting	ISO/Gain/EI	TC/Media	Timecode	
	ND Filter		TC Display	
	Shutter		Users Bit	
	Iris		HDMI TC Out	
	Auto Exposure		Clip Name Format	
	White		Update Media	
	White Setting		Format Media	
	Offset White		Monitoring	Output On/Off
	Focus			Output Format
	S&Q Motion			Output Display
	LUT On/Off			Display On/Off
	Noise Suppression			Marker
	Flicker Reduce			VF Setting
	SteadyShot			Gamma Display Assist
Project	Base Setting	Peaking		
	Rec Format	Zebra		
	Cine EI Setting	Audio		Audio Input
	HDR Setting		Audio Output	
	Simul Rec	Thumbnail	Display Clip Properties	
	Proxy Rec		Set Clip Flag	
	Interval Rec		Lock/Unlock Clip	
	Picture Cache Rec		Delete Clip	
	SDI/HDMI Rec Control		Transfer Clip	
	Assignable Button		Transfer Clip (Proxy)	
Assignable Dial	Filter Clips			
Multi Function Dial	Customize View			
User File				
All File				
Paint/Look	Scene File			
	Base Look			
	Reset Paint Settings			
	Black			
	Knee			
	Detail			
	Matrix			
	Multi Matrix			

Technical	Color Bars
	ND Dial
	Tally
	HOLD Switch Setting
	Touch Operation
	Rec Review
	Zoom
	Handle Zoom
	Menu Settings
	Menu Page On/Off
	Fan Control
	Lens
	Video Light Set
	APR
	Camera Battery Alarm
	Camera DC IN Alarm
Network	Access Authentication
	Wireless LAN
	AP Mode Settings
	ST Mode Settings
	Wired LAN
	Modem
	File Transfer
	Network Reset
Maintenance	Language
	Clock Set
	All Reset
	Hours Meter
	Version

Операции полного меню

Нажмите и удерживайте кнопку MENU, чтобы открыть полное меню в видеискателе для задания детальных настроек (это меню также можно вывести на внешний монитор).

Элементы управления меню

Кнопка MENU (стр. 5)

Нажмите и удерживайте для отображения полного меню. Нажмите еще раз при открытом полном меню, чтобы скрыть его.

Многофункциональный селектор (джойстик с 8 направлениями и кнопки применения) (стр. 7)

Кнопками 8-стороннего джойстика перемещайте курсор вверх, вниз, влево и вправо для выбора пунктов меню или настроек.

Чтобы применить выбранный элемент, нажмите кнопку применения многофункционального селектора.

Многофункциональный диск (стр. 5)

Многофункциональный диск служит для перемещения курсора вверх и вниз с целью выбора элементов меню или настроек.

Чтобы применить выбранный элемент, нажмите многофункциональный диск.

Кнопка CANCEL/BACK (стр. 5)

Нажмите для возврата к предыдущему меню. Незавершенное изменение отменяется.

[Примечания]

- Полное меню недоступно в режиме увеличения области фокусировки (стр. 38).
- В зависимости от состояния видеокамеры в момент отображения меню некоторые его пункты будут недоступны для выбора.

Пункты меню настройки

Нажимая кнопки 8-стороннего джойстика или поворачивая многофункциональный диск, переместите курсор на нужный пункт меню, затем нажмите кнопку применения или многофункциональный диск, чтобы выбрать этот пункт.

- В области выбора пунктов меню отображается до восьми строк. Если все доступные для пункта меню параметры не умещаются на экране, прокрутите список, перемещая курсор вверх/вниз.
- Для вложенных пунктов с широким диапазоном возможных значений (например, от -99 до +99), область параметров не отображается. Текущее значение выделяется, что указывает на возможность изменения значения.
- Если выбрать [Execute] для функции, эта функция будет выполнена.
- Если выбрать пункт, перед выполнением которого требуется подтверждение, то меню будет временно скрыто и откроется сообщение о подтверждении. Ознакомьтесь с сообщением, после чего выберите выполнение функции или отмену.

Ввод строки символов

При выборе элемента, например, имени файла, для которого требуется ввести символы, открывается экран ввода символов.

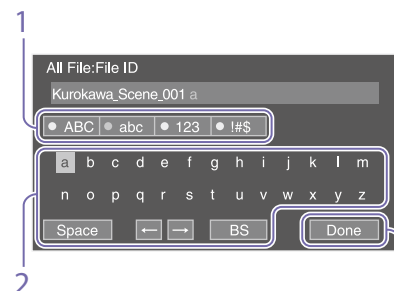

- 1 Нажимая кнопки 8-стороннего джойстика или поворачивая многофункциональный диск, выберите тип символов, затем примените настройку.

ABC: буквенные символы в верхнем регистре
 abc: буквенные символы в нижнем регистре
 123: цифровые символы
 !#\$: особые символы

- 2 Выберите символ заданного типа, затем примените настройку. Курсор переместится в следующее поле.

Space: ввод символа пробела в положении курсора.

←/→: перемещение положения курсора.

BS: удаление символа, расположенного слева от курсора (backspace).

- 3 После завершения выберите [Done] и примените настройку. Строка символов будет подтверждена, а экран ввода символов закроется.

Блокировка и отмена блокировки меню

Полное меню можно заблокировать, чтобы отображалось только меню User. В этом состоянии невозможно изменять настройки с помощью экранов состояния.

Блокировка меню

- 1 Нажав и удерживая многофункциональный диск, нажмите и удерживайте кнопку MENU.
- 2 Выберите Menu Settings >User Menu with Lock в меню Technical.

[Примечание]

Если нажать и удерживать кнопку MENU для отображения обычного полного меню, в пункте Menu Settings меню Technical отображается пункт User Menu Only. Нажав и удерживая многофункциональный диск, нажмите и удерживайте кнопку MENU для отображения пункта User Menu with Lock.

- 3 Задайте значение On и нажмите кнопку применения или многофункциональный диск. Экран видеискателя переключается на экран ввода цифрового пароля.

- 4** Введите произвольное число. Введите 4-значное число в диапазоне от 0000 до 9999. Значение по умолчанию — 0000. Введите цифру и нажмите кнопку применения или многофункциональный диск для перемещения курсора на следующую цифру. После ввода всех цифр переместите курсор на SET.
- 5** Нажмите кнопку применения или многофункциональный диск. Ввод применен. Отображается сообщение подтверждения, и экран переключается на экран меню User.

Отмена блокировки меню

- 1** Нажав и удерживая многофункциональный диск, нажмите и удерживайте кнопку MENU.

- 2** Выберите Menu Settings >User Menu with Lock в меню User.

[Примечание]

Если нажать и удерживать кнопку MENU для отображения обычного полного меню, в пункте Menu Settings меню Technical отображается пункт User Menu Only. Нажав и удерживая многофункциональный диск, нажмите и удерживайте кнопку MENU для отображения пункта User Menu with Lock.

- 3** Задайте значение Off и нажмите кнопку применения или многофункциональный диск. Экран видеосъемки переключается на экран ввода цифрового пароля.

- 4** Введите цифровой пароль, который использовался для блокировки меню. Введите цифру и нажмите кнопку применения или многофункциональный диск для перемещения курсора на следующую цифру. После ввода всех цифр переместите курсор на Set.
- 5** Нажмите кнопку применения или многофункциональный диск. Ввод применен. Если введенный цифровой пароль соответствует цифровому паролю, использованному для блокировки меню, блокировка меню отменяется и отображается меню.

[Примечания]

- Если введенный цифровой пароль не соответствует цифровому паролю, использованному для блокировки меню, блокировка меню не отменяется.
- Рекомендуется записать цифровой пароль и держать его под рукой на случай, если вы забудете цифровой пароль. Если вы все-таки забудете цифровой пароль, обратитесь к представителю службы технического обслуживания компании Sony.
- Если меню настройки заблокировано, а пункты полного меню из приведенной ниже таблицы не зарегистрированы в меню User, эти функции не могут быть назначены программируемым кнопкам.
- Если эти функции уже назначены программируемым кнопкам, при блокировке меню программируемая настройка принудительно отключается.

Пункт полного меню	Выбор программируемых кнопок
Shooting >ISO/Gain/El >Base Sensitivity, Shooting >ISO/Gain/El >Base ISO	Base ISO/Sensitivity
Shooting >Auto Exposure >AGC	AGC
—	Auto ND Filter
Shooting >Iris >Bokeh Control	Bokeh Control

Пункт полного меню	Выбор программируемых кнопок
Shooting >Auto Exposure >Auto Shutter	Auto Shutter
Shooting >Auto Exposure >Level	Auto Exposure Level
Shooting >Auto Exposure >Mode	Backlight
Shooting >Auto Exposure >Mode	Spotlight
Shooting >White >Preset White	Preset White Select
Shooting >Focus >AF Transition Speed, Shooting >Focus >AF Subj. Shift Sens.	AF Speed/Sens.
Shooting >Focus >Focus Area	Focus Area
Shooting >Focus >Focus Area(AF-S)	Focus Area(AF-S)
Shooting >Focus >Face/Eye Detection AF	Face/Eye Detection AF
Shooting >Focus >Push AF Mode	Push AF Mode
Shooting >S&Q Motion >Setting	S&Q Motion
Shooting >SteadyShot >Setting	SteadyShot
Project >Picture Cache Rec >Setting	Picture Cache Rec
Technical >Rec Review >Setting	Rec Review
Thumbnail >Set Clip Flag >Add OK	Clip Flag OK
Thumbnail >Set Clip Flag >Add NG	Clip Flag NG
Thumbnail >Set Clip Flag >Add KEEP	Clip Flag Keep
Technical >Color Bars >Setting	Color Bars
Monitoring >Display On/Off >Lens Info	Lens Info
Monitoring >Display On/Off >Video Signal Monitor	Video Signal Monitor

Пункт полного меню	Выбор программируемых кнопок
Monitoring >Marker >Setting	Marker
Monitoring >VF Setting >Color Mode	VF Mode
Monitoring >Gamma Display Assist >Setting	Gamma Display Assist
Monitoring >Peaking >Setting	Peaking
Monitoring >Zebra >Setting	Zebra
Audio >Audio Output >Volume	Volume
Technical >Touch Operation >Setting	Touch Operation
Technical >Handle Zoom >Setting	Handle Zoom
Network >Wireless LAN >NFC	NFC
Network >File Transfer >Auto Upload (Proxy)	Auto Upload (Proxy)
User	User Menu

Меню User

В этом разделе приводится описание предназначения и настроек каждого пункта меню.

User	
Пункт	Описание
Base Setting	Пункт Project >Base Setting
Focus	Пункт Shooting >Focus
S&Q Motion	Пункт Shooting >S&Q Motion
LUT On/Off	Пункт Shooting >LUT On/Off
Simul Rec	Пункт Project >Simul Rec
Proxy Rec	Пункт Project >Proxy Rec
Interval Rec	Пункт Project >Interval Rec
Assignable Button	Пункт Project >Assignable Button
Assignable Dial	Пункт Project >Assignable Dial
Multi Function Dial	Пункт Project >Multi Function Dial
All File	Пункт Project >All File
Clip Name Format	Пункт TC/Media >Clip Name Format
Format Media	Пункт TC/Media >Format Media
VF Setting	Пункт Monitoring >VF Setting
Zebra	Пункт Monitoring >Zebra
Zoom	Пункт Technical >Zoom
Menu Settings	Пункт Technical >Menu Settings
Edit User Menu	Отображение экрана меню Edit User.

[Примечание]

С помощью меню Edit User можно добавлять пункты меню в меню User и удалять их из того меню. Можно настроить не более 20 пунктов.

Меню Edit User

Меню Edit User отображается на верхнем уровне, когда в меню User выбирается пункт Edit User Menu.

Edit User		
Пункт	Настройка подпункта	Описание
Add Item Добавление пункта в меню User		Добавление пункта в меню User.
Customize Reset Сброс пунктов в меню User		Восстановление пунктов, которые содержатся в меню User по умолчанию.
Пункт меню, выбранный во время редактирования	Delete	Удаление зарегистрированного пункта из меню User.
	Move	Изменение расположения зарегистрированных пунктов в меню User.
	Edit Sub Item	Изменение (регистрация/удаление) зарегистрированных подпунктов в меню User.

Меню Shooting

В этом разделе приводится описание предназначения и настроек каждого пункта меню. Настройки, заданные по умолчанию, выделены полужирным шрифтом (например, **18dB**).

Shooting >ISO/Gain/EI Задание настроек усиления.		
Пункт	Настройка подпункта	Описание
Mode	ISO/ dB	Выбор режима настройки усиления.
ISO/Gain<H>	Подробное описание настроек см. в разделе "Настройки и значения по умолчанию для ISO/Gain" (стр. 111).	Задание предварительно установленного значения усиления <H>.
ISO/Gain<M>	Подробное описание настроек см. в разделе "Настройки и значения по умолчанию для ISO/Gain" (стр. 111).	Задание предварительно установленного значения усиления <M>.
ISO/Gain<L>	Подробное описание настроек см. в разделе "Настройки и значения по умолчанию для ISO/Gain" (стр. 111).	Задание предварительно установленного значения усиления <L>.
Exposure Index<H>	Когда для параметра Base ISO задано значение ISO 800: 200EI / 4.0E 250EI / 4.3E 320EI / 4.7E 400EI / 5.0E 500EI / 5.3E 640EI / 5.7E 800EI / 6.0E 1000EI / 6.3E 1250EI / 6.7E 1600EI / 7.0E 2000EI / 7.3E 2500EI / 7.7E 3200EI / 8.0E Когда для параметра Base ISO задано значение ISO 12800: 3200EI / 4.0E 4000EI / 4.3E 5000EI / 4.7E 6400EI / 5.0E 8000EI / 5.3E 10000EI / 5.7E 12800EI / 6.0E 16000EI / 6.3E 20000EI / 6.7E 25600EI / 7.0E 32000EI / 7.3E 40000EI / 7.7E 51200EI / 8.0E	Установка значения индекса экспозиции <H>. Доступно только в режиме Cine EI.

Shooting >ISO/Gain/EI Задание настроек усиления.		
Пункт	Настройка подпункта	Описание
Exposure Index<M>	(Такие же значения, как для Exposure Index<H>) Когда для параметра Base ISO задано значение ISO 800: 1000EI / 6.3E Когда для параметра Base ISO задано значение ISO 12800: 16000EI / 6.3E	Установка значения индекса экспозиции <M>.
Exposure Index<L>	(Такие же значения, как для Exposure Index<H>) Когда для параметра Base ISO задано значение ISO 800: 800EI / 6.0E Когда для параметра Base ISO задано значение ISO 12800: 12800EI / 6.0E	Установка значения индекса экспозиции <L>.
Shockless Gain	On / Off	Включение или выключение функции плавного усиления.
Base Sensitivity	High / Low	Задание базовой чувствительности для режима Custom.
Base ISO	ISO 12800 / ISO 800	Задаёт базовую чувствительность ISO для режима Cine EI.
Shooting >ND Filter Задание предварительно установленных значений для фильтра нейтральной плотности.		
Пункт	Настройка подпункта	Описание
Preset1	1/4 / 1/8 / 1/16 / 1/32 / 1/64 / 1/128	Задание предварительно установленного значения 1 для фильтра нейтральной плотности.
Preset2	1/4 / 1/8 / 1/16 / 1/32 / 1/64 / 1/128	Задание предварительно установленного значения 2 для фильтра нейтральной плотности.
Preset3	1/4 / 1/8 / 1/16 / 1/32 / 1/64 / 1/128	Задание предварительно установленного значения 3 для фильтра нейтральной плотности.
Shooting >Shutter Задание работы электронного затвора.		
Пункт	Настройка подпункта	Описание
Mode	Speed / Angle	Выбор режима работы электронного затвора. Служит для четкой съемки быстро движущихся объектов. Выбор режима для задания скорости затвора в секундах (Speed) или в виде угла раскрытия затвора (Angle).

Shooting >Shutter Задание работы электронного затвора.		
Пункт	Настройка подпункта	Описание
Shutter Speed On/Off	On / Off	Задаёт, будет ли время экспозиции при выбранном режиме Speed следовать значению Shutter Speed или будет устанавливаться полная экспозиция.
Shutter Speed	64F – 1/8000 Возможные значения зависят от частоты системы выбранного формата записи. 59.94P: 64F / 32F / 16F / 8F / 7F / 6F / 5F / 4F / 3F / 2F / 1/50 / 1/60 / 1/100 / 1/120 / 1/125 / 1/250 / 1/500 / 1/1000 / 1/2000 / 1/4000 / 1/8000 50P: 64F / 32F / 16F / 8F / 7F / 6F / 5F / 4F / 3F / 2F / 1/50 / 1/60 / 1/100 / 1/120 / 1/125 / 1/250 / 1/500 / 1/1000 / 1/2000 / 1/4000 / 1/8000 29.97P: 64F / 32F / 16F / 8F / 7F / 6F / 5F / 4F / 3F / 2F / 1/30 / 1/40 / 1/50 / 1/60 / 1/100 / 1/120 / 1/125 / 1/250 / 1/500 / 1/1000 / 1/2000 / 1/4000 / 1/8000 25P: 64F / 32F / 16F / 8F / 7F / 6F / 5F / 4F / 3F / 2F / 1/25 / 1/33 / 1/50 / 1/60 / 1/100 / 1/120 / 1/125 / 1/250 / 1/500 / 1/1000 / 1/2000 / 1/4000 / 1/8000 24P/23.98P: 64F / 32F / 16F / 8F / 7F / 6F / 5F / 4F / 3F / 2F / 1/24 / 1/32 / 1/48 / 1/50 / 1/60 / 1/96 / 1/100 / 1/120 / 1/125 / 1/250 / 1/500 / 1/1000 / 1/2000 / 1/4000 / 1/8000	Установка выдержки, когда параметру Mode задано значение Speed.
Shutter Angle	64F / 32F / 16F / 8F / 7F / 6F / 5F / 4F / 3F / 2F / 360.0° / 300.0° / 270.0° / 240.0° / 216.0° / 210.0° / 180.0° / 172.8° / 150.0° / 144.0° / 120.0° / 90.0° / 86.4° / 72.0° / 45.0° / 30.0° / 22.5° / 11.25° / 5.6°	Установка угла раскрытия затвора, когда параметру Mode задано значение Angle.
ECS On/Off	On / Off	Включение и выключение функции Extended Clear Scan.

Shooting >Shutter Задание работы электронного затвора.		
Пункт	Настройка подпункта	Описание
ECS Frequency	От 23.99 до 8000 Возможные значения зависят от частоты системы выбранного формата записи. Значения по умолчанию указаны ниже. 59.94P: 60.00 50P: 50.00 29.97P: 30.00 23.98P: 23.99 25P: 25.02 24P: 24.02	Установка частоты ECS, когда параметру Mode задано значение ECS.
Shooting >Iris Задание настроек функции управления боке.		
Пункт	Настройка подпункта	Описание
Bokeh Control	On / Off	Включение или выключение функции управления боке.
Shooting >Auto Exposure Задание настроек автоматической регулировки экспозиции.		
Пункт	Настройка подпункта	Описание
Level	+3.0 / +2.75 / +2.5 / +2.25 / +2.0 / +1.75 / +1.5 / +1.25 / +1.0 / +0.75 / +0.5 / +0.25 / ±0 / -0.25 / -0.5 / -0.75 / -1.0 / -1.25 / -1.5 / -1.75 / -2.0 / -2.25 / -2.5 / -2.75 / -3.0	Установка уровня яркости для автоматически определяемой экспозиции.
Mode	Backlight / Standard / Spotlight	Задаёт режим работы автоматической настройки экспозиции. Backlight: Режим фоновой подсветки (режим для сокращения затемнения объекта съёмки, когда он освещён сзади) Standard: Стандартный режим Spotlight: Режим точечной подсветки (режим для сокращения областей усеченного белого, когда объект съёмки освещён точечным источником)
Speed	От -99 до +99 (±0)	Задаёт скорость регулировки для автоматической настройки экспозиции.
AGC	On / Off	Включение и выключение функции AGC (Auto Gain Control — Автоматическая регулировка усиления).

Shooting >Auto Exposure Задание настроек автоматической регулировки экспозиции.		
Пункт	Настройка подпункта	Описание
AGC Limit	Подробное описание настроек см. в разделе "Настройки и значения по умолчанию для AGC Limit" (стр. 113).	Установка максимального усиления функции AGC.
AGC Point	F2.8 / F4 / F5.6	Задает диафрагменное число, на котором начинается работа функции AGC, когда функция AGC включена.
Auto Shutter	On / Off	Включение или выключение функции автоматического управления затвором.
A.SHT Limit	1/100 / 1/150 / 1/200 / 1/250 / 1/2000	Установка самой быстрой скорости затвора функции автоматического управления затвором.
A.SHT Point	F5.6 / F8 / F11 / F16	Задает диафрагменное число, на котором начинает работать функция автоматического управления затвором.
Clip High light	On / Off	Включение или выключение функции, которая игнорирует самые яркие области для обеспечения плавного отклика на высокую яркость.
Detect Window	1 / 2 / 3 / 4 / 5 / 6 / Custom	Установка диапазона экспоиметра для автоматической регулировки экспозиции в соответствии с яркостью объекта съемки. (Недоступно при регулировке экспозиции вручную)
Detect Window Indication	On / Off	Включение и выключение индикации диапазона экспоиметра.
Custom Width	От 40 до 999 (500)	Задание ширины диапазона экспоиметра.
Custom Height	От 70 до 999 (500)	Задание высоты диапазона экспоиметра.
Custom H Position	От -479 до +479 (±0)	Задание положения диапазона экспоиметра по горизонтали.
Custom V Position	От -464 до +464 (±0)	Задание положения диапазона экспоиметра по вертикали.

Shooting >White Задание настроек баланса белого.		
Пункт	Настройка подпункта	Описание
Preset White	От 2000K до 15000K (3200K)	Установка предварительно заданного значения баланса белого.
Color Temp <A>	От 2000K до 15000K (3200K)	Задание цветовой температуры баланса белого, сохраняемой в памяти A. [Примечание] Поскольку значение параметра Color Temp ограничивается величинами 2000K и 15000K во время работы функции R/B Gain, правильное отображение значения Color Temp для значения R/B Gain может быть невозможно.
Tint<A>	От -99 до +99 (±0)	Задание значения баланса белого, сохраненного в памяти баланса белого A. [Примечание] Поскольку во время работы функции R/B Gain значение параметра Tint ограничивается величинами ±99, правильное отображение значения Tint для значения R/B Gain может быть невозможно.
R Gain <A>	От -99.0 до +99.0 (±0.0)	Задание усиления R баланса белого, сохраненное в памяти A.
B Gain <A>	От -99.0 до +99.0 (±0.0)	Задание усиления B баланса белого, сохраненное в памяти A.
Color Temp 	От 2000K до 15000K (3200K)	Задание цветовой температуры баланса белого, сохраняемой в памяти B. [Примечание] Поскольку значение параметра Color Temp ограничивается величинами 2000K и 15000K во время работы функции R/B Gain, правильное отображение значения Color Temp для значения R/B Gain может быть невозможно.
Tint	От -99 до +99 (±0)	Задание значения баланса белого, сохраненного в памяти баланса белого B. [Примечание] Поскольку во время работы функции R/B Gain значение параметра Tint ограничивается величинами ±99, правильное отображение значения Tint для значения R/B Gain может быть невозможно.
R Gain 	От -99.0 до +99.0 (±0.0)	Задание усиления R баланса белого, сохраненное в памяти B.
B Gain 	От -99.0 до +99.0 (±0.0)	Задание усиления B баланса белого, сохраненное в памяти B.

Shooting >White Setting Регулировка настройки баланса белого.		
Пункт	Настройка подпункта	Описание
Shockless White	Off / 1 / 2 / 3	Установка скорости отклика баланса белого при переключении режима баланса белого. Off: мгновенное переключение. 1-3: чем больше число, тем медленнее выполняется переключение.
ATW Speed	1 / 2 / 3 / 4 / 5	Установка скорости реакции в режиме ATW. 1: самая быстрая скорость реакции
White Switch	Memory / ATW	Выбор режима регулировки баланса белого, который устанавливается при переводе переключателя WHT BAL в положение B.
Filter White Memory	On / Off	Включение функции, которая задает область памяти баланса белого для каждого включения/выключения фильтра ND. On: установка памяти баланса белого для каждого фильтра ND. [Совет] В предустановленном режиме предусмотрено четыре настройки (CLEAR/1/2/3). В переменном режиме предусмотрено две настройки (CLEAR/On). Off: установка одного значения баланса белого из памяти для всех фильтров ND.

Shooting >Offset White Задание настроек смещения баланса белого.		
Пункт	Настройка подпункта	Описание
Offset White <A>	On / Off	Указание необходимости добавлять (On) или не добавлять (Off) значение смещения к значению баланса белого из ячейки памяти A.
Offset Color Temp<A>	От -99 до +99 (±0)	Задание смещения цветовой температуры, добавляемого к балансу белого из ячейки памяти A, когда параметру Offset White <A> задано значение On.
Offset Tint<A>	От -99 до +99 (±0)	Задание смещения значения Tint, добавляемого к балансу белого из ячейки памяти A, когда параметру Offset White <A> задано значение On.
Offset White 	On / Off	Указание необходимости добавлять (On) или не добавлять (Off) значение смещения к значению баланса белого из ячейки памяти B.
Offset Color Temp	От -99 до +99 (±0)	Задание смещения цветовой температуры, добавляемого к балансу белого из ячейки памяти B, когда параметру Offset White задано значение On.

Shooting >Offset White Задание настроек смещения баланса белого.		
Пункт	Настройка подпункта	Описание
Offset Tint	От -99 до +99 (±0)	Задание смещения значения Tint, добавляемого к балансу белого из ячейки памяти B, когда параметру Offset White задано значение On.
Offset White <ATW>	On / Off	Указание необходимости добавлять (On) или не добавлять (Off) значение смещения к значению баланса белого ATW.
Offset Color Temp<ATW>	От -99 до +99 (±0)	Задание смещения цветовой температуры, добавляемого к балансу белого ATW, когда параметру Offset White <ATW> задано значение On.
Offset Tint<ATW>	От -99 до +99 (±0)	Задание смещения значения Tint, добавляемого к балансу белого ATW, когда параметру Offset White <ATW> задано значение On.

Shooting >Focus Задание настроек фокусировки.		
Пункт	Настройка подпункта	Описание
AF Transition Speed	1(Slow) / 2 / 3 / 4 / 5 / 6 / 7(Fast)	Задание скорости изменения фокусировки в случае изменения объекта во время автоматической фокусировки.
AF Subj. Shift Sens.	1(Locked On) / 2 / 3 / 4 / 5(Responsive)	Задание чувствительности изменения фокусировки на объект во время автоматической фокусировки.
Focus Area	Wide / Zone / Flexible Spot	Установка целевой области для автоматической фокусировки и автоматической фокусировки при нажатой кнопке (AF) (стр. 39). Wide: При фокусировке производит поиск объекта по широкому углу изображения. Zone: Автоматический поиск точки фокусировки в указанной зоне. Flexible Spot: Производит фокусировку на указанное положение изображения.
Focus Area (AF-S)	Flexible Spot	Установка целевой области для автоматической фокусировки одним движением (AF-S).

Shooting >Focus Задание настроек фокусировки.		
Пункт	Настройка подпункта	Описание
Face/Eye Detection AF	Face/Eye Only AF / Face/Eye Priority AF / Off	Включение/отключение функции AF с обнаружением лиц.
Push AF Mode	AF / Single-shot AF(AF-S)	Задание режима автофокусировки при нажатой кнопке во время ручной фокусировки.
Touch Function in MF	Tracking AF / Spot Focus	Задание действия, которое выполняется при нажатии сенсорной панели в режиме ручной фокусировки.
AF Assist	On / Off	Если этому параметру задано значение "On", пользователь может временно переопределять автофокус и задавать фокус вручную.

Shooting >S&Q Motion Задание настроек режима замедления/ускорения движения (стр. 52).		
Пункт	Настройка подпункта	Описание
Setting	On / Off	Включение и выключение режима записи с замедлением/ускорением движения. Когда установлено значение On, следующие функции отключены. <ul style="list-style-type: none"> Автоматическая установка диафрагмы Автоматическая фокусировка
Frame Rate	1fps–60fps / 100fps / 120fps / 150fps / 180fps / 200fps / 240fps	Установка частоты кадров для съемки с замедлением/ускорением движения. [Примечание] Возможные значения зависят от выбранной частоты системы, кодека и формата видео.

Shooting >LUT On/Off Задание настроек таблицы соответствия.		
Пункт	Настройка подпункта	Описание
SDI/HDMI	MLUT On / MLUT Off	Позволяет выбрать, будет ли применяться таблица соответствия LUT монитора к видеоизображению, выводимому на разъемы SDI и HDMI.
VF/Proxy/Stream	MLUT On / MLUT Off	Позволяет выбрать, будет ли применяться таблица соответствия LUT монитора к выводимому видео в видеискателе, записи прокси и потоковому видео.

Shooting >LUT On/Off Задание настроек таблицы соответствия.		
Пункт	Настройка подпункта	Описание
Internal Rec	MLUT On / MLUT Off	Позволяет выбрать, будет ли применяться таблица соответствия LUT монитора к внутреннему записываемому видео.

Shooting >Noise Suppression Задание настроек шумоподавления. [Совет] Настройки Setting(Custom) и Level(Custom) отражаются в настройке Target Display (стр. 115).		
Пункт	Настройка подпункта	Описание
Setting (Custom)	On / Off	Включение или выключение функции подавления шума в режиме Custom.
Level (Custom)	Low / Mid / High	Задание уровня подавления шума в режиме Custom.
Setting (Cine EI)	On / Off	Включение или выключение функции подавления шума в режиме Cine EI.
Level (Cine EI)	Low / Mid / High	Задание уровня подавления шума в режиме Cine EI.

Shooting >Flicker Reduce Задание настроек коррекции мерцания.		
Пункт	Настройка подпункта	Описание
Mode	Auto / On / Off	Установка режима коррекции мерцания.
Frequency	50Hz / 60Hz	Установка частоты источника питания, от которого работает освещение, вызывающее мерцание.

Shooting >SteadyShot Задание настроек стабилизации изображения.		
Пункт	Настройка подпункта	Описание
Setting	Active / Standard / Off	Задание функции стабилизации изображения. [Примечание] Возможно при установке совместимого объектива.

Меню Project

В этом разделе приводится описание предназначения и настроек каждого пункта меню. Настройки, заданные по умолчанию, выделены полужирным шрифтом (например, **18dB**).

Project >Base Setting Задание базовых настроек.																										
Пункт	Настройка подпункта	Описание																								
Shooting Mode	Custom / Cine EI	Установка режима съемки (стр. 25).																								
Target Display	SDR(BT.709) / HDR(HLG)	Задание цветового пространства записи/вывода в режиме Custom.																								
Project >Rec Format Задание настроек формата записи.																										
Пункт	Настройка подпункта	Описание																								
Frequency	59.94 / 50 / 29.97 / 25 / 24 / 23.98	Выбор частоты системы.																								
Imager Scan Mode	FF / S35	Выбор размера блока изображения.																								
Codec	RAW / RAW & XAVC-I / RAW(HDMI) / RAW(HDMI) & XAVC-I / XAVC-I / XAVC-L	Установка кодека записи/воспроизведения клипов.																								
RAW Output Format	Доступные настройки зависят от параметров Frequency и Codec.	Задание размера изображения для выходного сигнала RAW.																								
	<table border="1"> <thead> <tr> <th>Frequency</th> <th>Codec</th> <th>Варианты выбора</th> </tr> </thead> <tbody> <tr> <td rowspan="4">59.94/50/29.97/25/23.98</td> <td rowspan="2">RAW</td> <td>4096×2160</td> </tr> <tr> <td>3840×2160</td> </tr> <tr> <td rowspan="2">RAW & XAVC-I</td> <td>4096×2160</td> </tr> <tr> <td>3840×2160</td> </tr> <tr> <td rowspan="4">24</td> <td rowspan="2">RAW(HDMI)</td> <td>4240×2392</td> </tr> <tr> <td>4240×2392</td> </tr> <tr> <td rowspan="2">RAW(HDMI) & XAVC-I</td> <td>4240×2392</td> </tr> <tr> <td>4240×2392</td> </tr> <tr> <td rowspan="4">24</td> <td rowspan="2">RAW</td> <td>4096×2160</td> </tr> <tr> <td>4096×2160</td> </tr> <tr> <td rowspan="2">RAW & XAVC-I</td> <td>4096×2160</td> </tr> <tr> <td>4096×2160</td> </tr> </tbody> </table>	Frequency	Codec	Варианты выбора	59.94/50/29.97/25/23.98	RAW	4096×2160	3840×2160	RAW & XAVC-I	4096×2160	3840×2160	24	RAW(HDMI)	4240×2392	4240×2392	RAW(HDMI) & XAVC-I	4240×2392	4240×2392	24	RAW	4096×2160	4096×2160	RAW & XAVC-I	4096×2160	4096×2160	<p>[Примечание] Когда Codec установлен на RAW & XAVC-I, параметр Video Format переключается в соответствии с параметром RAW Output Format.</p>
Frequency	Codec	Варианты выбора																								
59.94/50/29.97/25/23.98	RAW	4096×2160																								
		3840×2160																								
	RAW & XAVC-I	4096×2160																								
		3840×2160																								
24	RAW(HDMI)	4240×2392																								
		4240×2392																								
	RAW(HDMI) & XAVC-I	4240×2392																								
		4240×2392																								
24	RAW	4096×2160																								
		4096×2160																								
	RAW & XAVC-I	4096×2160																								
		4096×2160																								

Project >Rec Format Задание настроек формата записи.				
Пункт	Настройка подпункта	Описание		
Video Format	Доступные настройки зависят от параметров Frequency и Codec.			
	Frequency	Codec	Варианты выбора	
	59.94	RAW/RAW(HDMI)	–	
			RAW & XAVC-I	4096×2160P 3840×2160P
		RAW(HDMI) & XAVC-I	3840×2160P	
			XAVC-I	4096×2160P 3840×2160P 1920×1080P
		XAVC-L	3840×2160P 1920×1080P 50 1920×1080P 35	
			50	RAW/RAW(HDMI)
		50	RAW & XAVC-I	4096×2160P 3840×2160P
				RAW(HDMI) & XAVC-I
	XAVC-I		4096×2160P 3840×2160P 1920×1080P	
			XAVC-L	3840×2160P 1920×1080P 50 1920×1080P 35

Project >Rec Format Задание настроек формата записи.			
Пункт	Настройка подпункта	Описание	
Video Format 29.97	RAW/RAW(HDMI)	–	
	RAW & XAVC-I	4096×2160P 3840×2160P	
	RAW(HDMI) & XAVC-I	3840×2160P	
	XAVC-I	4096×2160P 3840×2160P 1920×1080P	
	XAVC-L	3840×2160P 1920×1080P 50 1920×1080P 35	
	25	RAW/RAW(HDMI)	–
		RAW & XAVC-I	4096×2160P 3840×2160P
		RAW(HDMI) & XAVC-I	3840×2160P
		XAVC-I	4096×2160P 3840×2160P 1920×1080P
		XAVC-L	3840×2160P 1920×1080P 50 1920×1080P 35

Project >Rec Format Задание настроек формата записи.			
Пункт	Настройка подпункта	Описание	
Video Format 23.98	RAW/RAW(HDMI)	–	
	RAW & XAVC-I	4096×2160P 3840×2160P	
	RAW(HDMI) & XAVC-I	3840×2160P	
	XAVC-I	4096×2160P 3840×2160P 1920×1080P	
	XAVC-L	3840×2160P 1920×1080P 50 1920×1080P 35	
	24	RAW/RAW(HDMI)	–
		RAW & XAVC-I	4096×2160P
		RAW(HDMI) & XAVC-I	3840×2160P
		XAVC-I	4096×2160P

Project >Cine EI Setting Задание настроек режима Cine EI.		
Пункт	Настройка подпункта	Описание
Color Gamut	S-Gamut3/SLog3 / S-Gamut3.Cine/SLog3	Задание цветового пространства в режиме Cine EI.

Project > HDR Setting Задание настроек режима HDR.		
Пункт	Настройка подпункта	Описание
VF SDR Preview	On / Off	В режиме HDR этот параметр служит для включения и выключения функции, которая преобразует изображение в видеосигнале из HDR в SDR, когда работает функция Gamma Display Assist. [Совет] Когда задано значение On, значение параметра SDR Gain применяется к изображению в видеосигнале.

Project > HDR Setting Задание настроек режима HDR.		
Пункт	Настройка подпункта	Описание
SDR Gain	От 0dB до -15dB (-6dB)	В режиме HDR служит для задания значения параметра SDR Gain, которое применяется к изображению в видеискателе, когда параметру VF SDR Preview задано значение On.

Project > Simul Rec Задание настроек режима одновременной записи (стр. 54).		
Пункт	Настройка подпункта	Описание
Setting	On / Off	Включение или выключение функции одновременной записи и установка целевого носителя для записи.
Rec Button Set	Rec Button:[SlotA SlotB] Handle Rec Button:[SlotA SlotB] / Rec Button:[SlotA] Handle Rec Button:[SlotB] / Rec Button:[SlotB] Handle Rec Button:[SlotA]	Назначение кнопок записи, используемых для выбора носителей записи.

Project > Proxy Rec Задание настроек режима записи прокси.		
Пункт	Настройка подпункта	Описание
Setting	On / Off	Включение или выключение режима записи прокси.
Audio Channel	CH1/CH2 / CH3/CH4	Выбор аудиоканала для записи данных прокси.
Chunk	30s / 1min / 2min	Выбор интервала записи частей файлов прокси.

Project > Interval Rec Задание настроек режима съемки с интервалом (стр. 52).		
Пункт	Настройка подпункта	Описание
Setting	On / Off	Включение или выключение режима съемки с интервалом. (При задании этому режиму значения On всем остальным особым режимам задается значение Off.)
Interval Time	1 / 2 / 3 / 4 / 5 / 6 / 7 / 8 / 9 / 10 / 15 / 20 / 30 / 40 / 50 (s) 1 / 2 / 3 / 4 / 5 / 6 / 7 / 8 / 9 / 10 / 15 / 20 / 30 / 40 / 50 (min) 1 / 2 / 3 / 4 / 6 / 12 / 24 (h)	Задание интервала между съемкой в режиме Interval Rec (когда параметру Interval Rec задано значение On).

Project > Interval Rec Задание настроек режима съемки с интервалом (стр. 52).		
Пункт	Настройка подпункта	Описание
Number of Frames	1frame / 2frames / 3frames / 6frames / 9frames / 12frames Возможные значения зависят от частоты кадров выбранного формата видео. 59.94P/50P: 2frames / 6frames / 12frames 29.97P/25P/24P/23.98P: 1frame / 3frames / 6frames / 9frames	Задание количества кадров, которое будет записано за один дубль в режиме Interval Rec (когда параметру Interval Rec задано значение On).
Pre-Lighting	Off / 2 s / 5 s / 10 s	Задание времени (в секундах), за которое лампа для видеосъемки будет включаться перед началом съемки в режиме Interval Rec. [Совет] Этот параметр доступен только при использовании компонента HVL-LBPC (приобретается дополнительно).

Project > Picture Cache Rec Задание настроек режима записи в кэш изображения (стр. 53).		
Пункт	Настройка подпункта	Описание
Setting	On / Off	Включение или выключение режима записи в кэш изображения.
Cache Size	Short / Medium / Long / Max	Задание времени накопления изображений в кэш-памяти изображения (время записи кэша изображения).
Cache Rec Time		Отображение времени накопления изображений в кэш-памяти изображения (время записи кэша изображения).

Project >SDI/HDMI Rec Control Задание настроек управления записью через выходы SDI/HDMI.		
Пункт	Настройка подпункта	Описание
Setting	Off / SDI/HDMI Remote I/F / Parallel Rec	<p>Задание управления запуском и остановкой записи на внешнем устройстве с помощью выходного сигнала SDI/HDMI.</p> <p>Off: Дистанционное управление не используется.</p> <p>SDI/HDMI Remote I/F: Запуск/остановка записи на внешнее подключенное устройство, когда в видеокамеру не вставлен носитель для записи. Без синхронизации по точности кадров с носителем из видеокамеры.</p> <p>Parallel Rec: Запуск/остановка записи на внешнее подключенное устройство, когда в видеокамеру вставлен носитель для записи. С синхронизацией по точности кадров с носителем из видеокамеры.</p> <p>[Примечание] Для управления с использованием выходного сигнала HDMI задайте для параметра HDMI TC Out >Setting (стр. 94) в меню TC/Media полное меню значение On.</p>

Project >Assignable Button Назначение функций программируемым кнопкам.		
Пункт	Настройка подпункта	Описание
<1> – <9>, Focus Hold Button	Off / Base ISO/Sensitivity / AGC / Push AGC / ND Filter Position / Auto ND Filter / Push Auto ND / Auto Iris / Push Auto Iris / Bokeh Control / Auto Shutter / Auto Exposure Level / Backlight / Spotlight / Preset White Select / ATW / ATW Hold / AF Speed/Sens. / Focus Setting / Focus Area / Focus Area(AF-S) / Face/Eye Detection AF / Push AF Mode / Push AF/Push MF / Focus Hold / Focus Magnifier x3/x6 / Focus Magnifier x3 / Focus Magnifier x6 / S&Q Motion / SteadyShot / Rec / Picture Cache Rec / Rec Review / Clip Flag OK / Clip Flag NG / Clip Flag Keep / Color Bars / Tally [Front] / DURATION/TC/U-BIT / Display / Lens Info / Video Signal Monitor / Marker / VF Adjust / VF Mode / Gamma Display Assist / Peaking / Zebra / Volume / Thumbnail / Touch Operation / Handle Zoom / NFC / Auto Upload (Proxy) / Direct Menu / User Menu / Menu	<p>Назначение функций программируемым кнопкам.</p> <p>Base ISO/Sensitivity: Переключение базовой чувствительности датчика изображения.</p> <p>AGC: Включение или выключение функции AGC.</p> <p>Push AGC: Включение функции AGC на время, пока нажата кнопка.</p> <p>ND Filter Position: Переключение фильтров нейтральной плотности.</p> <p>Auto ND Filter: Включение или выключение функции автоматического фильтра ND.</p> <p>Push Auto ND: Включение функции автоматического фильтра ND на время, пока нажата кнопка.</p> <p>Auto Iris: Включение или выключение функции диафрагмы.</p> <p>Push Auto Iris: Включение автоматической регулировки диафрагмы на время, пока нажата кнопка.</p> <p>Bokeh Control: Включение и выключение режима управления боке.</p> <p>Auto Shutter: Включение или выключение функции автоматического затвора.</p> <p>Auto Exposure Level: Отображение или закрытие прямого меню Auto Exposure Level.</p> <p>Backlight: Переключение между режимами Backlight и Standard.</p> <p>Spotlight: Переключение между режимами Spotlight и Standard.</p> <p>Preset White Select: Переключение значения стандартного режима баланса белого.</p> <p>ATW: Включение или выключение функции ATW.</p>

Project >Assignable Button Назначение функций программируемым кнопкам.		
Пункт	Настройка подпункта	Описание
<1> – <9>, Focus Hold Button		<p>ATW Hold: Приостановка работы функции ATW.</p> <p>AF Speed/Sens.: Переключение настройки скорости изменения AF и настройки чувствительность к смене объекта AF.</p> <p>Focus Setting: Задаёт область фокусировки.</p> <p>Focus Area: Задаёт область фокусировки для AF и AF при нажатии кнопки.</p> <p>Focus Area(AF-S): Задание области фокусировки для AF при нажатии кнопки (AF-S).</p> <p>Face/Eye Detection AF: Переключение настроек AF с обнаружением лиц и глаз.</p> <p>Push AF Mode: Переключение настройки режима Push AF.</p> <p>Push AF/Push MF: В режиме фокусировки MF режим AF включается при нажатой кнопке. В режиме фокусировки AF режим MF включается при нажатой кнопке.</p> <p>Focus Hold: В режиме фокусировки AF фокус фиксируется при нажатой кнопке.</p> <p>Focus Magnifier x3/x6: Focus Magnifier x3: Focus Magnifier x6: Включение или выключение функции увеличения области фокусировки.</p> <p>S&Q Motion: Включение и выключение режима записи с замедлением/ускорением движения. При нажатии и удерживании производится установка частоты кадров при съёмке.</p> <p>SteadyShot: Переключение между режимами Active, Standard и Off.</p> <p>Rec: Запуск или остановка записи.</p>

Project >Assignable Button Назначение функций программируемым кнопкам.		
Пункт	Настройка подпункта	Описание
<1> – <9>, Focus Hold Button		<p>Picture Cache Rec: Включение или выключение режима записи в кэш изображения.</p> <p>Rec Review: Включение или выключение функции Rec Review.</p> <p>Clip Flag OK: Запуск функции Add OK. Нажмите дважды, чтобы выполнить функцию Delete Clip Flag.</p> <p>Clip Flag NG: Выполнение функции Add NG. Нажмите дважды, чтобы выполнить функцию Delete Clip Flag.</p> <p>Clip Flag Keep: Выполнение функции Add Keep. Нажмите дважды, чтобы выполнить функцию Delete Clip Flag.</p> <p>Color Bars: Включение или выключение цветowych полос.</p> <p>Tally [Front]: Включение или выключение функции включения или мигания индикатора записи/съёмки.</p> <p>DURATION/TC/U-BIT: Переключение между Time Code, Users Bit и Duration.</p> <p>Display: Включение или выключение экранной индикации.</p> <p>Lens Info: Переключение индикатора глубины поля резкости.</p> <p>Video Signal Monitor: Переключение монитора видеосигнала (например, монитора формы сигнала).</p> <p>Marker: Включение или выключение функции маркера.</p> <p>VF Adjust: Отображение полос уровня для регулировки яркости экрана видеодискателя.</p> <p>VF Mode: Переключение изображения в видеодискателе между цветным и черно-белым.</p>

Project >Assignable Button Назначение функций программируемым кнопкам.		
Пункт	Настройка подпункта	Описание
<1> – <9>, Focus Hold Button		<p>Gamma Display Assist: Переключение функции помощи в отображении гамма-кривой.</p> <p>Peaking: Включение или выключение функции контурной коррекции.</p> <p>Zebra: Включение или выключение функции Zebra.</p> <p>Volume: Регулировка громкости контрольного звука, выводимого на гнездо для наушников или на встроенный динамик.</p> <p>Thumbnail: Отображение или закрытие экрана эскизов.</p> <p>Touch Operation: Включение и выключение сенсорного управления.</p> <p>Handle Zoom: Переключение работы органов управления масштабированием на рукоятке.</p> <p>NFC: Выполнение функции NFC.</p> <p>Auto Upload (Proxy): Включение или выключение автоматической отправки файлов прокси или задание режима отправки частями.</p> <p>Direct Menu: Отображение или закрытие прямого меню.</p> <p>User Menu: Отображение или закрытие меню User.</p> <p>Menu: Отображение или закрытие полного меню.</p>

Project >Assignable Dial Назначение функций для программируемого диска и задание направления вращения.		
Пункт	Настройка подпункта	Описание
Grip/Remote Dial	Off / ISO/Gain/EI / ND Filter / IRIS / Auto Exposure Level / Audio Input Level / Multi Function Dial	<p>Назначение функций программируемому диску на ручке.</p> <p>ISO/Gain/EI: Регулировка усиления или EI.</p> <p>ND Filter: Регулировка фильтра ND.</p> <p>IRIS: Регулировка диафрагмы.</p> <p>Auto Exposure Level: Регулировка уровня автоматической экспозиции.</p> <p>Audio Input Level: Регулировка уровня записи звука.</p> <p>Multi Function Dial: Работает как многофункциональный диск.</p>
Grip Dial Direction	Normal / Opposite	<p>Задание направления вращения программируемого диска на рукоятке.</p> <p>Normal: вращение в обычном направлении.</p> <p>Opposite: вращение в обратном направлении.</p>
Handle Dial	Off / ISO/Gain/EI / ND Filter / IRIS / Auto Exposure Level / Audio Input Level / Multi Function Dial	<p>Назначение функций программируемому диску на ручке.</p> <p>ISO/Gain/EI: Регулировка усиления или EI.</p> <p>ND Filter: Регулировка фильтра ND.</p> <p>IRIS: Регулировка диафрагмы.</p> <p>Auto Exposure Level: Регулировка уровня автоматической экспозиции.</p> <p>Audio Input Level: Регулировка уровня записи звука.</p> <p>Multi Function Dial: Работает как многофункциональный диск.</p>
Handle Dial Direction	Normal / Opposite	<p>Задание направления вращения программируемого диска на ручке.</p> <p>Normal: вращение в обычном направлении.</p> <p>Opposite: вращение в обратном направлении.</p>

Project >Multi Function Dial Назначение функций многофункциональному диску.		
Пункт	Настройка подпункта	Описание
Default Function	Off / IRIS / ISO/Gain/EI / Auto Exposure Level / Audio Input Level	Назначение функции по умолчанию многофункциональному диску. IRIS: Регулировка диафрагмы. ISO/Gain/EI: Регулировка усиления или EI. Auto Exposure Level: Регулировка уровня автоматической экспозиции. Audio Input Level: Регулировка уровня записи звука.
Project >User File Задание настроек, относящихся к операциям с файлами пользовательских настроек.		
Пункт	Настройка подпункта	Описание
Load from Media(B)	Execute / Cancel	Загрузка настроек пользовательского файла с карты памяти, установленной в гнездо карты CFexpress Type A/SD-карты (B). Execute: выполнение функции.
Save to Media(B)	Execute / Cancel	Сохранение настроек пользовательского файла на карте памяти, установленной в гнездо карты CFexpress Type A/SD-карты (B). Execute: выполнение функции.
File ID		Отображение экрана для отображения или изменения идентификатора файла для пользовательских файлов.
Load Customize Data	On / Off	Задание того, следует ли загружать сведения о настроенном меню User при выполнении команды Load from Media(B).
Load White Data	On / Off	Задание того, следует ли загружать сведения о балансе белого при выполнении команды Load from Media(B).

Project >All File Задание настроек, относящихся к файлам ALL.		
Пункт	Настройка подпункта	Описание
Load from Media(B)	Execute / Cancel	Загрузка настроек файла ALL с карты памяти, установленной в гнездо карты CFexpress Type A/SD-карты (B). Execute: выполнение функции.
Load from Cloud(Private)	Execute / Cancel	Загрузка отправленного файла ALL из облачной службы портала C3 Portal (частного). Execute: выполнение функции.
Load from Cloud(Share)	Execute / Cancel	Загрузка отправленного файла ALL из облачной службы портала C3 Portal (общего). Execute: выполнение функции.
Save to Media(B)	Execute / Cancel	Сохранение настроек файла ALL на карте памяти, установленной в гнездо карты CFexpress Type A/SD-карты (B). Execute: выполнение функции.
Save to Cloud(Private)	Execute / Cancel	Сохранение файла параметров файла ALL в облачной службе портала C3 Portal (частного). Execute: выполнение функции.
Save to Cloud(Share)	Execute / Cancel	Сохранение файла параметров файла ALL в облачной службе портала C3 Portal (общего). Execute: выполнение функции.
File ID		Назначение имени файлу.
Load Network Data	On / Off	Задает, требуется ли загружать информацию о параметрах меню Network при выполнении команды Load from Media(B), Load from Cloud(Private) или Load from Cloud(Share).

Меню Paint/Look

В этом разделе приводится описание предназначения и настроек каждого пункта меню. Настройки, заданные по умолчанию, выделены полужирным шрифтом (например, **18dB**).

Paint/Look >Scene File Задание настроек, относящихся к файлам сцен.		
Пункт	Настройка подпункта	Описание
Recall		Загрузка файла сцены, хранящегося во внутренней памяти, и применение его настроек в качестве текущих настроек качества изображения.
Store		Сохранение текущего состояния качества изображения в виде файла сцены во внутренней памяти.
Delete		Удаления файла сцены из внутренней памяти.
Preset Recall	Если для параметра Shooting Mode задано значение Custom, а для параметра Target Display — значение SDR(BT.709): S-Cinetone / Standard / Still / ITU709 Если для параметра Shooting Mode задано значение Custom, а для параметра Target Display — значение HDR(HLG): HLG Live / HLG Natural	Применение стандартных настроек качества изображения (которые не допускают перезаписи) в качестве текущих настроек качества изображения.
Paint/Look >Base Look Задание настроек, относящихся к базовому виду.		
Пункт	Настройка подпункта	Описание
Select	Если для параметра Shooting Mode задано значение Custom, а для параметра Target Display — значение SDR(BT.709): S-Cinetone / Standard / Still / ITU709 / User1 – User16 Если для параметра Shooting Mode задано значение Custom, а для параметра Target Display — значение HDR(HLG): HLG Live / HLG Natural / User1 – User16 Если для параметра Shooting Mode задано значение Cine EI: s709 / 709(800) / S-Log3 / User1 – User16	Выбор базового вида.
Delete		Удаление выбранного базового вида.
Delete All		Удаление всех базовых видов.
Import from Media(B)	Execute / Cancel	Импорт файла базового вида с карты памяти, установленной в гнездо карты CFexpress Type A/SD-карты (B). Execute: выполнение функции.

Paint/Look >Base Look Задание настроек, относящихся к базовому виду.		
Пункт	Настройка подпункта	Описание
Import from Cloud(Private)	Execute / Cancel	Импорт отправленного файла базового вида из облачной службы портала C3 Portal (частного). Execute: выполнение функции.
Import from Cloud(Share)	Execute / Cancel	Импорт отправленного файла базового вида из облачной службы портала C3 Portal (общего). Execute: выполнение функции.
Input	S-Gamut3/SLog3 / S-Gamut3.Cine/SLog3	Задание входной гаммы для выбранного базового вида.
Output	BT.709 / HLG	Задание выходной цветовой гаммы для выбранного базового вида.
AE Level Offset	0EV / 1/3EV / 2/3EV / 1EV / 4/3EV / 5/3EV / 2EV	Задание опорного значения экспозиции для выбранного базового вида.
Paint/Look >Reset Paint Settings Сброс настроек меню Paint/Look, кроме базового вида.		
Пункт	Настройка подпункта	Описание
Reset without Base Look	Execute / Cancel	Сброс настроек меню Paint/Look, кроме базового вида. Execute: выполнение функции.
Paint/Look >Black Задание настроек черного.		
Пункт	Настройка подпункта	Описание
Master Black	От -99.0 до +99.0 (±0.0)	Установка контрольного уровня черного цвета.
R Black	От -99.0 до +99.0 (±0.0)	Установка уровня R черного цвета.
B Black	От -99.0 до +99.0 (±0.0)	Установка уровня B черного цвета.
Paint/Look >Knee Задание настроек коррекции точки излома.		
Пункт	Настройка подпункта	Описание
Setting	Если для параметра Target Display задано значение SDR(BT.709): On / Off / --- Если для параметра Target Display задано значение HDR(HLG): On / Off / ---	Включение или выключение функции коррекции колена. [Совет] Действует только тогда, когда для параметра Base Look >Select задано значение Standard, ITU709, HLG Live или HLG Natural.

Paint/Look >Knee Задание настроек коррекции точки излома.		
Пункт	Настройка подпункта	Описание
Auto Knee	Если для параметра Target Display задано значение SDR(BT.709): On / Off / --- Если для параметра Target Display задано значение HDR(HLG): On / Off / ---	Включение или выключение функции автоматического излома. [Совет] Действует только тогда, когда для параметра коррекции точки излома задано значение On, а для параметра Base Look >Select задано значение Standard или ITU709.
Point	От 75% до 109% (90%)	Установка точки колена.
Slope	От -99 до +99 (±0)	Установка наклона колена.

Paint/Look >Detail Задание настроек регулирования деталей.		
Пункт	Настройка подпункта	Описание
Setting	On / Off	Включение или выключение функции деталей.
Level	От -7 до +7 (±0)	Установка уровня деталей.
Manual Setting	On / Off / ---	Включение или выключение функции ручного регулирования деталей.
V/H Balance	От -2 до +2 (±0)	Задание баланса между вертикальной (V) и горизонтальной (H) детализацией для ручной регулировки деталей.
B/W Balance	Type1 / Type2 / Type3 / Type4 / Type5	Задание баланса между деталями черного (B) для темных областей и деталями белого (W) для светлых областей при ручной регулировке деталей.
Limit	От 0 до 7	Задание уровня ограничения деталей для ручной регулировки деталей.
Crispening	От 0 до 7	Задание уровня повышения резкости для ручной регулировки деталей.
High Light Detail	От 0 до 4	Задание уровня деталей для светлых областей при ручной регулировке деталей.

Paint/Look >Matrix Задание настроек матричной коррекции.		
Пункт	Настройка подпункта	Описание
User Matrix	On / Off	Включение или выключение функции пользовательской матричной коррекции.

Paint/Look >Matrix Задание настроек матричной коррекции.		
Пункт	Настройка подпункта	Описание
User Matrix Level	От -99 до +99 (±0)	Регулировка насыщенности цвета всего изображения.
User Matrix Phase	От -99 до +99 (±0)	Регулировка оттенка цвета (фазы) всего изображения.
User Matrix R-G	От -99 до +99 (±0)	Задание определенной пользователем матрицы R-G.
User Matrix R-B	От -99 до +99 (±0)	Задание определенной пользователем матрицы R-B.
User Matrix G-R	От -99 до +99 (±0)	Задание определенной пользователем матрицы G-R.
User Matrix G-B	От -99 до +99 (±0)	Задание определенной пользователем матрицы G-B.
User Matrix B-R	От -99 до +99 (±0)	Задание определенной пользователем матрицы B-R.
User Matrix B-G	От -99 до +99 (±0)	Задание определенной пользователем матрицы B-G.

Paint/Look >Multi Matrix Задание настроек мультиматричной коррекции.		
Пункт	Настройка подпункта	Описание
Setting	On / Off	Включение или выключение функции мультиматричной коррекции.
Reset	Execute / Cancel	Сброс оттенка и насыщенности для каждого цвета оси на значения по умолчанию.
Axis	B / B+ / MG- / MG / MG+ / R / R+ / YL- / YL / YL+ / G- / G / G+ / CY / CY+ / B-	Выбор оси.
Hue	От -99 до +99 (±0)	Выбор оттенка цвета, используемого для мультиматричной коррекции.
Saturation	От -99 до +99 (±0)	Выбор насыщенности цвета, используемого для мультиматричной коррекции.

Меню TC/Media

В этом разделе приводится описание предназначения и настроек каждого пункта меню. Настройки, заданные по умолчанию, выделены полужирным шрифтом (например, **18dB**).

TC/Media >Timecode Задание настроек временного кода.		
Пункт	Настройка подпункта	Описание
Mode	Preset / Regen / Clock	Установка режима отсчета временного кода. Preset: Начало отсчета от предварительно заданного значения. Regen: Начало отсчета от временного кода конца предыдущего клипа. Clock: Использование внутренних часов в качестве временного кода.
Run	Rec Run / Free Run	Rec Run: отсчет ведется только при записи. Free Run: отсчет ведется всегда, независимо от режима работы видеокамеры.
Setting		Установка произвольного значения временного кода. SET: установка значения.
Reset	Execute / Cancel	Сброс временного кода до значения 00:00:00:00. Execute: выполнение функции.
TC Format	DF / NDF	Установка формата временного кода. DF: Drop Frame NDF: Non-Drop Frame
TC/Media >TC Display Задание настроек отображения данных времени.		
Пункт	Настройка подпункта	Описание
Display Select	Timecode / Users Bit / Duration	Переключение отображения данных времени.
TC/Media >Users Bit Задание настроек, относящихся к битам пользователя.		
Пункт	Настройка подпункта	Описание
Mode	Fix / Time	Установка режима битов пользователя. Fix: использование в битах пользователя произвольного фиксированного значения. Time: использование текущего времени в часах, минутах и секундах в битах пользователя.

TC/Media >Users Bit Задание настроек, относящихся к битам пользователя.		
Пункт	Настройка подпункта	Описание
Setting		Установка произвольного значения для битов пользователя.
TC/Media >HDMI TC Out Задание настроек, относящихся к выводу временного кода при использовании разъема HDMI.		
Пункт	Настройка подпункта	Описание
Setting	On / Off	Установка возможности передачи временного кода на устройства для других целей через выход HDMI.

TC/Media >Clip Name Format Задание настроек, связанных с именами клипов и их удалением.		
Пункт	Настройка подпункта	Описание
Title Prefix	nnn_ (nnn последние 3 цифры порядкового номера)	<p>Задание части названия (от 4 до 46 символов) в имени клипа. Открывает экран ввода строки символов.</p> <p>Структура экрана ввода строки СИМВОЛОВ Область выбора символов (3 строки): Выбор символов для вставки в положении курсора в области Title Prefix. !#\$%()+-.,;=@[]^_~0123456789 abcdefghijklmnopqrstuvwxyz ABCDEFGHIJKLMNOPQRSTUVWXYZ</p> <p>Область операций с курсором (1 строка): Space: вставка пробела в положении курсора. ←: перемещение курсора влево. →: перемещение курсора вправо. BS: удаление символа, расположенного слева от положения курсора.</p> <p>Область Title Prefix (1 строка): Область ввода названия.</p> <p>Задание названия</p> <ol style="list-style-type: none"> С помощью многофункционального селектора (стр. 7) выберите символ для вставки в положение курсора в области Title Prefix из области выбора символов, затем нажмите кнопку применения на многофункциональном селекторе. (Вставляется выбранный символ, и курсор перемещается вправо.) Повторяйте шаг 1 для задания названия. (При необходимости используйте BS.) После задания названия выберите пункт Done, чтобы закрыть экран ввода символов.
Number Set	От 0001 до 9999	Задание 4-значного цифрового суффикса имени клипа.

TC/Media >Update Media Обновление файла управления на картах памяти.		
Пункт	Настройка подпункта	Описание
Media(A)	Execute / Cancel	Обновление файла управления на карте памяти, вставленной в гнездо A. Execute: выполнение функции.
Media(B)	Execute / Cancel	Обновление файла управления на карте памяти, вставленной в гнездо B. Execute: выполнение функции.
TC/Media >Format Media Инициализация карт памяти.		
Пункт	Настройка подпункта	Описание
Media(A)	Full Format / Quick Format / Cancel	Форматирование карты памяти, вставленной в гнездо A.
Media(B)	Full Format / Quick Format / Cancel	Форматирование карты памяти, вставленной в гнездо B.

Меню Monitoring

В этом разделе приводится описание предназначения и настроек каждого пункта меню. Настройки, заданные по умолчанию, выделены полужирным шрифтом (например, **18dB**).

Monitoring >Output On/Off Задание настроек видеовыхода.

Пункт	Настройка подпункта	Описание
SDI	On / Off	Включение или выключение выхода SDI.
HDMI	On / Off	Включение или выключение выхода HDMI.

Monitoring >Output Format Задание настроек выходного формата.

Пункт	Настройка подпункта	Описание
SDI	Подробное описание настроек см. в разделе "Форматы и ограничения для выходов" (стр. 123).	Установка разрешения выходов SDI и HDMI.
HDMI		

Monitoring >Output Display Задание настроек вывода отображения на экране.

Пункт	Настройка подпункта	Описание
SDI	On / Off	Задаёт, внедряются ли меню, состояние и отображение на экране в выходной сигнал SDI.
HDMI	On / Off	Задаёт, внедряются ли меню, состояние и отображение на экране в выходной сигнал HDMI.

Monitoring >Display On/Off Задание настроек отображаемых элементов.

Пункт	Настройка подпункта	Описание
Network Status	On / Off	Выбор элементов для отображения на экране видеискателя.
File Transfer Status	On / Off	
Rec/Play Status	On / Off	
RAW Output Control Status	On / Off	
Tally	On / Off	
Battery Remain	On / Off	
Focus Mode	On / Off	
Focus Position	On / Off	
Focus Area Indicator	On / Off	
Focus Area Ind.(AF-S)	On / Off	
Face/Eye Detection Frame	On / Off	
Lens Info	On / Off	
Imager Scan Mode	On / Off	
Rec Format	On / Off	
Frame Rate	On / Off	
Zoom Position	On / Off	
UWP RF Level	On / Off	
SteadyShot	On / Off	

Monitoring >Display On/Off Задание настроек отображаемых элементов.		
Пункт	Настройка подпункта	Описание
Base Look/ LUT	On / Off	
SDI/HDMI Rec Control	On / Off	
Gamma Display Assist	On / Off	
Proxy Status	On / Off	
Base ISO/ Sensitivity	On / Off	
Media Status	On / Off	
Video Signal Monitor	Off / Waveform / Vector / Histogram	
Clip Name	On / Off	
White Balance	On / Off	
Scene File	On / Off	
Focus Indicator	On / Off	
Auto Exposure Mode	On / Off	
Auto Exposure Level	On / Off	
Timecode	On / Off	
ND Filter	On / Off	
Iris	On / Off	
ISO/Gain/El	On / Off	
Shutter	On / Off	
Level Gauge	On / Off	
Audio Level Meter	On / Off	
Video Level Warning	On / Off	
Clip Number	On / Off	
Notice Message	On / Off	

Monitoring >Marker Задание настроек отображения маркеров.		
Пункт	Настройка подпункта	Описание
Setting	On / Off	Включение или выключение отображения всех маркеров.
Color	White / Yellow / Cyan / Green / Magenta / Red / Blue	Выбор цвета сигнала маркера.
Center Marker	1 / 2 / 3 / 4 / Off	Выбор центрального маркера.
Safety Zone	On / Off	Включение или выключение маркера зоны гарантированного отображения.
Safety Area	80% / 90% / 92.5% / 95%	Выбор размера маркера зоны гарантированного отображения (в процентах от общего размера экрана).
Aspect Marker	Line / Mask / Off	Выбор типа маркера формата изображения.
Aspect Mask	От 0 до 15 (12)	Задаёт уровень видеосигнала за пределами маркера.
Aspect Safety Zone	On / Off	Включение или выключение маркера зоны гарантированного отображения формата изображения.
Aspect Safety Area	80% / 90% / 92.5% / 95%	Выбор размера маркера зоны гарантированного отображения формата изображения (в процентах от общего размера экрана).
Aspect Select	1:1 / 4:3 / 13:9 / 14:9 / 15:9 / 16:9 / 17:9 / 1.66:1 / 1.85:1 / 2.35:1 / 2.39:1 / Custom	Установка режима при отображении маркера формата изображения.
Custom Aspect Ratio	Введите произвольное значение (01.00:01.00)	Установка произвольного значения соотношения сторон изображения. [Примечание] Эта настройка включена, если для параметра Aspect Select задано значение Custom.
Guide Frame	On / Off	Включение или выключение отображения опорной рамки.
100% Marker	On / Off	Включение или выключение 100% маркера.
User Box	On / Off	Включение или выключение отображения маркера поля пользователя.
User Box Width	От 3 до 479 (240)	Установка ширины маркера поля пользователя (расстояние от центра до левого и правого краев).
User Box Height	От 3 до 269 (135)	Установка высоты маркера поля пользователя (расстояние от центра до верхнего и нижнего краев).
User Box H Position	От -476 до +476 (0)	Задание положения центра маркера поля пользователя по горизонтали.
User Box V Position	От -266 до +266 (0)	Задание положения центра маркера поля пользователя по вертикали.

Monitoring >VF Setting Задание настроек видеоискателя.		
Пункт	Настройка подпункта	Описание
Brightness	От 1 до 15 (8)	Регулировка яркости изображения в видеоискателе.
Color Mode	Color / B&W	Выбор режима отображения видеоискателя в режиме E-E/записи.
Monitoring >Gamma Display Assist Задание настроек помощи в отображении гамма.		
Пункт	Настройка подпункта	Описание
Setting	On / Off	Включение или выключение функции Gamma Display Assist в режиме Custom, когда для параметра Target Display задано значение HDR(HLG).
Monitoring >Peaking Задание настроек контурной коррекции.		
Пункт	Настройка подпункта	Описание
Setting	On / Off	Включение или выключение функции контурной коррекции.
Peaking Level	High / Mid / Low	Установка уровня сигнала цветной контурной коррекции.
Color	B&W / Red / Yellow / Blue	Выбор цвета сигнала цветной контурной коррекции.
Monitoring >Zebra Задание настроек узора зебры.		
Пункт	Настройка подпункта	Описание
Setting	Off / Zebra1 / Zebra2	Выбор типа узора зебры (Off, Zebra 1, Zebra 2).
Zebra1 Level	От 0% до 109% (70%)	Установка уровня отображения Zebra 1.
Zebra1 Aperture Level	От 2% до 20% (10%)	Установка уровня диафрагмы Zebra 1.
Zebra2 Level	От 0% до 109% (100%)	Установка уровня отображения Zebra 2.

Меню Audio

В этом разделе приводится описание предназначения и настроек каждого пункта меню. Настройки, заданные по умолчанию, выделены полужирным шрифтом (например, **18dB**). См. раздел “Блок-схемы” (стр. 138).

Audio >Audio Input Задание настроек аудиовхода.		
Пункт	Настройка подпункта	Описание
CH1 Input Select	INPUT1 / Internal MIC / Shoe CH1	Переключение источника входного сигнала для записи в канал 1.
CH2 Input Select	INPUT1 / INPUT2 / Internal MIC / Shoe CH2	Переключение источника входного сигнала для записи в канал 2.
CH3 Input Select	Off / INPUT1 / Internal MIC / Shoe CH1	Переключение источника входного сигнала для записи в канал 3.
CH4 Input Select	Off / INPUT1 / INPUT2 / Internal MIC / Shoe CH2	Переключение источника входного сигнала для записи в канал 4.
INPUT1 MIC Reference	-80dB / -70dB / -60dB / -50dB / -40dB / -30dB	Установка эталонного уровня записи для входного сигнала микрофона XLR из канала INPUT1.
INPUT2 MIC Reference	-80dB / -70dB / -60dB / -50dB / -40dB / -30dB	Установка эталонного уровня записи для входного сигнала микрофона XLR из канала INPUT2.
Line Input Reference	+4dB / 0dB / -3dB / EBUL	Выбор опорного входного уровня, когда переключатель INPUT1/INPUT2 установлен в положение LINE.
Reference Level	-20dB / -18dB / -16dB / -12dB / EBUL	Выбор уровня записи опорного звукового сигнала 1 кГц.
CH1 Wind Filter	On / Off	Включение/выключение фильтра подавления шума ветра для записи в канале 1.
CH2 Wind Filter	On / Off	Включение/выключение фильтра подавления шума ветра для записи в канале 2.
CH3 Wind Filter	On / Off	Включение/выключение фильтра подавления шума ветра для записи в канале 3.
CH4 Wind Filter	On / Off	Включение/выключение фильтра подавления шума ветра для записи в канале 4.
CH3 Level Control	Auto / Manual	Выбор автоматической регулировки входного уровня звука или ручной регулировки для записи канала 3. [Примечание] Если для параметров CH3 Input Select и CH4 Input Select установлено значение Internal MIC, канал CH4 переключается в автоматический/ручной режим совместно с этой настройкой.

Audio >Audio Input Задание настроек аудиовхода.		
Пункт	Настройка подпункта	Описание
CH4 Level Control	Auto / Manual	Выбор автоматической регулировки входного уровня звука или ручной регулировки для записи канала 4. [Примечание] Если для параметров CH3 Input Select и CH4 Input Select установлено значение Internal MIC, канал CH4 переключается в автоматический/ручной режим совместно с настройкой CH3 Level Control.
CH3 Input Level	От 0 до 99 (49)	Задание уровня входного сигнала для записи канала 3.
CH4 Input Level	От 0 до 99 (49)	Задание уровня входного сигнала для записи канала 4.
Audio Input Level	От 0 до 99	Установка уровня входного аудиосигнала. Можно использовать в качестве основного уровня громкости, в соответствии с настройками CH1 Level – CH4 Level.
Limiter Mode	Off / -6dB / -9dB / -12dB / -15dB / -17dB	Выбор характеристик ограничителя для больших входных сигналов при регулировке уровня аудиосигнала вручную.
CH1&2 AGC Mode	Mono / Stereo	Установка автоматического режима регулировки уровня для записи канала 1 и канала 2. Если задано значение Stereo, функция AGC синхронизирована между каналами.
CH3&4 AGC Mode	Mono / Stereo	Установка автоматического режима регулировки уровня для записи канала 3 и канала 4. Если задано значение Stereo, функция AGC синхронизирована между каналами.
AGC Spec	-6dB / -9dB / -12dB / -15dB / -17dB	Выбор характеристик AGC.
1kHz Tone on Color Bars	On / Off	Включение или выключение опорного тонального сигнала частотой 1 кГц при отображении цветных полос. [Примечание] Когда для этого параметра установлено значение On, тональный сигнал частотой 1 кГц включается для записи в канал 3 и 4 даже в том случае, если для параметров CH3 Input Select и CH4 Input Select установлено значение Off.

Audio >Audio Input Задание настроек аудиовхода.		
Пункт	Настройка подпункта	Описание
CH1 Level	Вход без адаптера XLR Audio Input Level / Side / Level+Side Вход с адаптером XLR (стр. 50) Audio Input Level / Through	Установка сочетания регулировок уровня входного аудиосигнала, включенных для записи канала 1. [Примечание] "Side" означает диск AUDIO LEVEL (CH1), расположенный на боковой стороне видеокамеры. При выборе Level+Side уровень записи звука определяется сочетанием значения параметра Audio Input Level и положения диска (стр. 138).
CH2 Level	Вход без адаптера XLR Audio Input Level / Side / Level+Side Вход с адаптером XLR (стр. 50) Audio Input Level / Through	Установка сочетания регулировок уровня входного аудиосигнала, включенных для записи канала 2. [Примечание] "Side" означает диск AUDIO LEVEL (CH2), расположенный на боковой стороне видеокамеры. При выборе Level+Side уровень записи звука определяется сочетанием значения параметра Audio Input Level и положения диска (стр. 138).
CH3 Level	Вход без адаптера XLR Audio Input Level / CH3 Input Level / Level+CH3 Input Level Вход с адаптером XLR (стр. 50) Audio Input Level / Through	Установка сочетания регулировок уровня входного аудиосигнала, включенных для записи канала 3.
CH4 Level	Вход без адаптера XLR Audio Input Level / CH4 Input Level / Level+CH4 Input Level Вход с адаптером XLR (стр. 50) Audio Input Level / Through	Установка сочетания регулировок уровня входного аудиосигнала, включенных для записи канала 4.

Audio >Audio Output Задание настроек аудиовыхода.		
Пункт	Настройка подпункта	Описание
Monitor CH	CH1/CH2 / CH3/CH4 / MIX ALL / CH1 / CH2 / CH3 / CH4	Выбор вывода аудиоканала на гнездо для наушников или на встроенный динамик. [Примечание] Если звук нескольких каналов настроен для одновременного вывода, выходной уровень каждого канала уменьшается для предотвращения ограничения.
Volume	От 0 до 50	Регулировка громкости контрольного звука, выводимого на гнездо для наушников или на встроенный динамик.
Headphone Out	Mono / Stereo	Выбор типа выходного аудиосигнала, подаваемого на гнездо для наушников: монофонический (значение Mono) или стереофонический (значение Stereo).
Alarm Level	От 0 до 7 (4)	Регулировка громкости аварийных сигналов.
HDMI Output CH	CH1/CH2 / CH3/CH4	Установка сочетания аудиоканалов на выходе HDMI.

Меню Thumbnail

В этом разделе приводится описание предназначения и настроек каждого пункта меню. Настройки, заданные по умолчанию, выделены полужирным шрифтом (например, **18dB**).

Thumbnail		
Пункт	Настройка подпункта	Описание
Display Clip Properties		Отображение экрана свойств клипа.
Thumbnail >Set Clip Flag Задание настроек флагов клипов.		
Пункт	Настройка подпункта	Описание
Add OK		Добавление флага ОК.
Add NG		Добавление флага NG.
Add KEEP		Добавление флага Keep.
Delete Clip Flag		Удаление всех флагов.
Thumbnail >Lock/Unlock Clip Задание настроек защиты клипов.		
Пункт	Настройка подпункта	Описание
Select Clip		Выбор клипа и установка/снятие его блокировки.
Lock All Clips		Блокировка всех клипов.
Unlock All Clips		Снятие блокировки всех клипов.
Thumbnail >Delete Clip Удаление клипов.		
Пункт	Настройка подпункта	Описание
Select Clip		Удаление выбранных клипов.
All Clips		Удаление всех клипов.
Thumbnail >Transfer Clip Передача клипов.		
<p>[Примечание] Функцию Transfer Clip нельзя настроить, когда не задан пароль с помощью пункта Access Authentication меню Network.</p>		
Пункт	Настройка подпункта	Описание
Select Clip		Передача выбранных клипов.
All Clips		Передача всех клипов.
<p>[Примечание] Можно передать не более 200 клипов.</p>		

Thumbnail >Transfer Clip (Proxy) Передача клипов прокси.		
<p>[Примечание] Функцию Transfer Clip (Proxy) нельзя настроить, когда не задан пароль с помощью пункта Access Authentication меню Network.</p>		
Пункт	Настройка подпункта	Описание
Select Clip		Передача клипов прокси, соответствующих выбранным клипам.
All Clips		Передача клипов прокси, соответствующих всем клипам.
<p>[Примечание] Можно передать не более 200 клипов.</p>		
Thumbnail >Filter Clips Задание настроек клипов для отображения.		
Пункт	Настройка подпункта	Описание
OK		Отображение только клипов, имеющих флаг ОК.
NG		Отображение только клипов, имеющих флаг NG.
KEEP		Отображение только клипов, имеющих флаг Keep.
None		Отображение только клипов, которым не заданы никакие флаги.
All		Отображение всех клипов, независимо от наличия каких-либо флагов.
Thumbnail >Customize View Переключение вида экрана эскизов.		
Пункт	Настройка подпункта	Описание
Thumbnail Caption	Date Time / Time Code / Duration / Sequential Number	Переключение информации, отображаемой под эскизами.

Меню Technical

В этом разделе приводится описание предназначения и настроек каждого пункта меню. Настройки, заданные по умолчанию, выделены полужирным шрифтом (например, **18dB**).

Technical >Color Bars Задание настроек цветных полос.		
Пункт	Настройка подпункта	Описание
Setting	On / Off	Включение или выключение цветowych полос.
Type	ARIB / 100% / 75% / SMPTE	Выбор типа цветовой полосы.
Technical >ND Dial Задание настроек, относящихся к операциям с диска ND VARIABLE.		
Пункт	Настройка подпункта	Описание
CLEAR with Dial	On / Off	Задание того, требуется ли включить переключение состояния ND (CLEAR ↔ On) с помощью диска ND VARIABLE.
Technical >Tally Задание настроек индикатора записи/съемки.		
Пункт	Настройка подпункта	Описание
Front	On / Off	Включение и выключение индикатора записи/съемки (переднего).
Rear	On / Off	Включение и выключение индикатора записи/съемки (заднего).
Technical >HOLD Switch Setting Задание настроек переключателя Hold.		
Пункт	Настройка подпункта	Описание
with Rec Button	On / Off	Задаёт блокировку работы кнопки START/STOP (пуск/остановка записи).
with Hand Grip Remote	On / Off	Задаёт блокировку работы пульта управления на рукоятке.

Technical >HOLD Switch Setting Задание настроек переключателя Hold.		
Пункт	Настройка подпункта	Описание
Handle HOLD Switch	Normal / Rec Button Only	Указание того, является ли целевым элементов переключателя HOLD на рукоятке только расположенная на ней же кнопка START/STOP (пуск/остановка записи). Normal: Целевыми элементами являются все органы управления, расположенные на рукоятке. При этом за кнопку START/STOP (пуск/остановка записи) на рукоятке отвечает настройка "with Rec Button". Rec Button Only: Только кнопка START/STOP (пуск/остановка записи) на рукоятке является целевым элементом операции удержания.
Technical >Touch Operation Задание настроек, относящихся к сенсорному управлению.		
Пункт	Настройка подпункта	Описание
Setting	On / Off	Включение и выключение сенсорного управления.
Technical >Rec Review Задание настроек просмотра записи.		
Пункт	Настройка подпункта	Описание
Setting	3 s / 10 s / Clip	Выбор времени воспроизведения только что записанного клипа для функции просмотра записи.

Technical >Zoom
Задание настроек масштабирования.

Пункт	Настройка подпункта	Описание
Zoom Type	Optical Zoom Only / On(Clear Image Zoom)	Задание типа масштабирования. Optical Zoom Only: Оптическое масштабирование регулируется с помощью объектива. On(Clear Image Zoom): Электронное масштабирования с небольшим ухудшением качества изображения или без его ухудшения.

Technical >Handle Zoom
Задание настроек масштабирования с помощью органа управления, расположенного на рукоятке.

Пункт	Настройка подпункта	Описание
Setting	Off / Low / High / Variable	Установка скорости рычага масштабирования, расположенного на рукоятке.
High	От 1 до 8 (8)	Задание скорости масштабирования для рычага масштабирования на рукоятке, когда выбрана скорость масштабирования на рукоятке High.
Low	От 1 до 8 (3)	Задание скорости масштабирования для рычага масштабирования на рукоятке, когда выбрана скорость масштабирования на рукоятке Low. [Примечание] Если для скорости масштабирования задано низкое значение, возможно неравномерное масштабирование.

Technical >Menu Settings
Задание настроек, относящихся к меню.

Пункт	Настройка подпункта	Описание
User Menu Only	On / Off	Задание отображения только меню User (On) или списка меню (Off), когда на видеокамере отображается меню.
User Menu with Lock	On / Off	Задание блокировки отображения меню, чтобы отображалось только меню User. [Примечание] При обычной операции отображения меню этот пункт не отображается. Подробную информацию об операции отображения меню см. на стр. 76.

Technical >Menu Page On/Off
Задание настроек в отношении отображения экрана состояния.

Пункт	Настройка подпункта	Описание
Main	On / Off	Включение или выключение отображения экрана Main Status.
Camera	On / Off	Включение или выключение отображения экрана Camera Status.
Audio	On / Off	Включение или выключение отображения экрана Audio Status.
Project	On / Off	Включение или выключение отображения экрана состояния Project.
Monitoring	On / Off	Включение или выключение отображения экрана Monitoring Status.
Assignable Button	On / Off	Включение или выключение отображения экрана Assignable Button Status.
Battery	On / Off	Включение или выключение отображения экрана Battery Status.
Media	On / Off	Включение или выключение отображения экрана Media Status.
Network	On / Off	Включение или выключение отображения экрана Network Status.
File Transfer	On / Off	Включение или выключение отображения экрана File Transfer Status.

Technical >Fan Control
Задание настроек режима управления вентилятором.

Пункт	Настройка подпункта	Описание
Setting	Auto / Minimum / Off in Rec	Установка режима управления вентилятором видеокамеры. [Примечание] Даже при выборе Off in Rec вентилятор работает, если температура внутри видеокамеры поднимается выше определенного уровня.

Technical >Lens Задание настроек, относящихся к объективам.		
Пункт	Настройка подпункта	Описание
Zoom Ring Direction	Left(W)/Right(T) / Right(W)/Left(T)	Установка направления вращения кольца масштабирования. [Примечание] Доступно только при использовании объектива с байонетом E, который поддерживает переключение направления вращения кольца масштабирования.
Shading Compensation	Auto / Off	Задание автоматической компенсации затемнения.
Chroma Aberration Comp.	Auto / Off	Задание автоматической компенсации хроматических аберраций.
Distortion Comp.	Auto / Off	Задание автоматической компенсации искажения.
Breathing Compensation	Auto / Off	Задание компенсации дыхания объектива.
Distance Display	Meter / Feet	Задание единиц отображения для информации об объективе и положения фокусировки.
Zoom Position Display	Focal Length / Number / Bar	Задание формата отображения положения масштабирования.

Technical >Video Light Set Задает способ освещения лампой для видеосъемки. Этот параметр доступен только при использовании компонента HVL-LBPC (приобретается дополнительно).		
Пункт	Настройка подпункта	Описание
Video Light Set	Power Link / Rec Link / Rec Link + Stby	Установка способа управления освещением, которое обеспечивается лампой для видеосъемки, присоединенной к многоцелевому разъему. Power Link: Включение или выключение лампы для видеосъемки при включении или выключении видеокамеры. Rec Link: Включение или выключение лампы для видеосъемки при запуске/остановке записи. Rec Link + Stby: Включение лампы для видеосъемки или перевод ее в состояние ожидания при запуске/остановке записи.

Technical >APR Выполнение APR.		
Пункт	Настройка подпункта	Описание
APR	Execute / Cancel	Запуск APR (Automatic Pixel Restoration — Автоматическое восстановление пикселей) для автоматической регулировки датчика изображения. Execute: выполнение функции. [Примечание] Перед выполнением функции APR всегда закрывайте объектив крышкой.
Technical >Camera Battery Alarm Задание настроек аварийных сигналов о низком напряжении аккумулятора.		
Пункт	Настройка подпункта	Описание
Low Battery	5% / 10% / 15% / ... / 45% / 50%	Установка уровня оставшегося заряда аккумулятора (с дискретностью 5%), по достижении которого выдается аварийный сигнал о низком напряжении.
Battery Empty	От 3% до 7%	Установка уровня оставшегося заряда аккумулятора, при котором выдается аварийный сигнал о том, что аккумулятор разряжен.
Technical >Camera DC IN Alarm Задание настроек аварийных сигналов о входном напряжении.		
Пункт	Настройка подпункта	Описание
DC Low Voltage1	От 16.0V до 19.0V (16.5V)	Установка значения напряжения, при котором подается аварийный сигнал о низком напряжении на разъеме.
DC Low Voltage2	От 15.5V до 18.5V	Установка значения напряжения, при котором подается аварийный сигнал о недостаточном напряжении на разъеме.

Меню Network

В этом разделе приводится описание предназначения и настроек каждого пункта меню. Настройки, заданные по умолчанию, выделены полужирным шрифтом (например, **18dB**).

Network >Setup for Mobile App

Запуск средства помощи в настройке сети.

Пункт	Настройка подпункта	Описание
Setup		Запуск средства помощи в настройке сети.

Network >Access Authentication

Задание настроек, относящихся к аутентификации доступа.

Пункт	Настройка подпункта	Описание
User Name		Задание имени пользователя для аутентификации доступа.
Input Password		Задание пароля для аутентификации доступа. [Примечание] С точки зрения безопасности рекомендуется задавать в качестве пароля достаточно длинную строку символов, чтобы его было трудно угадать другим людям; кроме того, рекомендуется хранить пароль в безопасном месте.
Generate Password	Execute / Cancel	Автоматическое формирование пароля для аутентификации доступа. Execute: выполнение функции.
Show Settings		Отображение информации для аутентификации доступа. Отображение имени пользователя, пароля, отпечатка пальца, серийного номера и наименования модели в виде текста или QR-кода. [Примечание] Следите за тем, чтобы никто не видел пароль и не мог скопировать изображение QR-кода.

Network >Wireless LAN

Задание настроек, относящихся к соединениям по беспроводной ЛВС.

Пункт	Настройка подпункта	Описание
Setting	Access Point Mode / Station Mode / Off	Выбор режима работы для подключения по беспроводной ЛВС.

Network >Wireless LAN

Задание настроек, относящихся к соединениям по беспроводной ЛВС.

Пункт	Настройка подпункта	Описание
WPS	Execute / Cancel	Установка подключения с помощью функции WPS (Wi-Fi Protected Setup). Execute: выполнение функции.
NFC	Execute / Cancel	Установка подключения с помощью функции NFC (Near Field Communication). Execute: выполнение функции.
MAC Address		Отображение MAC-адреса интерфейса беспроводной ЛВС видекамеры.

Network >AP Mode Settings

Задание настроек, относящихся к подключениям в режиме точки доступа.

Пункт	Настройка подпункта	Описание
Channel	Auto(5GHz) / Auto / CH1 / CH2 / CH3 / CH4 / CH5 / CH6 / CH7 / CH8 / CH9 / CH10 / CH11	Задание канала беспроводной локальной сети. Вариант Auto(5GHz) доступен только на модели ILME-FX6V/VK.
Camera SSID & Password		Отображение SSID сети и пароля видекамеры.
Regenerate Password	Execute / Cancel	Создание нового пароля. Execute: выполнение функции.
IP Address		Отображение IP-адреса видекамеры в режиме точки доступа.
Subnet Mask		Отображение маски подсети видекамеры в режиме точки доступа.

Network >ST Mode Settings Задание настроек, относящихся к подключениям в режиме станции.		
Пункт	Настройка подпункта	Описание
Camera Remote Control	Enable / Disable	Задаёт, требуется ли включить дистанционное управление с устройства, подключенного к видеокамере по беспроводной ЛВС в режиме станции.
Connected Network		Отображение подключенной беспроводной ЛВС (точки доступа).
	SSID	Отображение SSID для точки доступа, к которой производится подключение.
	Security	Отображение типа безопасности для точки доступа, к которой производится подключение.
	Password	Отображение пароля для точки доступа, к которой производится подключение. Если для параметра Security задано значение WEP или WPA: ***** Если для параметра Security задано значение None: (пусто)
	DHCP	Показывает, включена или выключена функция DHCP.
	IP Address	Отображение IP-адреса видеокамеры, если для параметра DHCP задано значение Off.
	Subnet Mask	Отображение маски подсети видеокамеры, если для параметра DHCP задано значение Off.
	Gateway	Отображение шлюза по умолчанию видеокамеры, если для параметра DHCP задано значение Off.
	DNS Auto	Показывает, включено или выключено получение DNS.
	Primary DNS Server	Отображение основного сервера DNS видеокамеры, если для параметра DNS Auto задано значение Off.
	Secondary DNS Server	Отображение дополнительного сервера DNS видеокамеры, если для параметра DNS Auto задано значение Off.

Network >ST Mode Settings Задание настроек, относящихся к подключениям в режиме станции.		
Пункт	Настройка подпункта	Описание
Scan Networks		Обнаружение беспроводных ЛВС (точек доступа) и отображение списка. Выберите из списка точку для подключения.
	SSID	Отображение SSID для точки доступа, к которой производится подключение.
	Security	Отображение типа безопасности для точки доступа, к которой производится подключение.
	Password	Введите пароль для точки доступа, к которой производится подключение.
	DHCP On / Off	Включение или выключение DHCP.
	IP Address	Введите IP-адрес видеокамеры, если для параметра DHCP задано значение Off.
	Subnet Mask	Введите маску подсети видеокамеры, если для параметра DHCP задано значение Off.
	Gateway	Введите шлюз по умолчанию видеокамеры, если для параметра DHCP задано значение Off.
	DNS Auto On / Off	Включение или выключение получения DNS.
	Primary DNS Server	Введите основной сервер DNS видеокамеры, если для параметра DNS Auto задано значение Off.
	Secondary DNS Server	Введите дополнительный сервер DNS видеокамеры, если для параметра DNS Auto задано значение Off.

Network >ST Mode Settings Задание настроек, относящихся к подключениям в режиме станции.		
Пункт	Настройка подпункта	Описание
Manual Register		Регистрация настроек для подключения к точке доступа вручную.
	SSID	Введите SSID для точки доступа, к которой производится подключение.
	Security None / WEP / WPA	Задайте тип безопасности для точки доступа, к которой производится подключение. Выберите WPA, если целевая точка доступа имеет тип безопасности WPA или WPA2.
	Password	Введите пароль для точки доступа, к которой производится подключение.
	DHCP On / Off	Включение или выключение DHCP.
	IP Address	Введите IP-адрес видеокамеры, если для параметра DHCP задано значение Off.
	Subnet Mask	Введите маску подсети видеокамеры, если для параметра DHCP задано значение Off.
	Gateway	Введите шлюз по умолчанию видеокамеры, если для параметра DHCP задано значение Off.
	DNS Auto On / Off	Включение или выключение получения DNS.
	Primary DNS Server	Введите основной сервер DNS, если для параметра DNS Auto задано значение Off.
	Secondary DNS Server	Введите дополнительный сервер DNS, если для параметра DNS Auto задано значение Off.

Network >Wired LAN Задание настроек, относящихся к соединениям по проводной ЛВС.		
Пункт	Настройка подпункта	Описание
Setting	On / Off	Включение или выключение функции проводной ЛВС.
Camera Remote Control	Enable / Disable	Задаёт, требуется ли включить дистанционное управление с устройства, подключенного к видеокамере по проводной ЛВС.
Detail Settings		Настройка свойств соединения по проводной ЛВС.
	DHCP On / Off	Включение или выключение DHCP.
	IP Address	Введите IP-адрес видеокамеры, если для параметра DHCP задано значение Off.
	Subnet Mask	Введите маску подсети видеокамеры, если для параметра DHCP задано значение Off.
	Gateway	Введите шлюз по умолчанию видеокамеры, если для параметра DHCP задано значение Off.
	DNS Auto On / Off	Включение или выключение получения DNS.
	Primary DNS Server	Введите основной сервер DNS, если для параметра DNS Auto задано значение Off.
	Secondary DNS Server	Введите дополнительный сервер DNS, если для параметра DNS Auto задано значение Off.

Network >Modem Задание настроек, относящихся к подключению по кабелю USB.		
Пункт	Настройка подпункта	Описание
Setting	On / Off	Включение или выключение подключения смартфона.
Camera Remote Control	Enable / Disable	Задание разрешения на дистанционное управление по кабелю USB с помощью приложения на смартфона, например CBM (Content Browser Mobile) или C3 Portal App.
Device Name		Отображение имени устройства для смартфона.
IP Address		Отображение IP-адреса смартфона.
Subnet Mask		Отображение маски подсети для смартфона.

Network >File Transfer Задание настроек, относящихся к передаче файлов.		
Пункт	Настройка подпункта	Описание
Auto Upload	On / Off	Включение/выключение автоматической отправки исходных файлов. [Примечание] Когда для параметра Simul Rec >Setting (стр. 87) в меню Project задано значение On, клипы, записываемые на носитель в гнезде B, не будут отправляться автоматически.

Network >File Transfer Задание настроек, относящихся к передаче файлов.		
Пункт	Настройка подпункта	Описание
Auto Upload (Proxy)	On / Off / Chunk	On: Включение автоматической отправки файлов прокси. Off: Отключение автоматической отправки файлов прокси. Chunk: Автоматическая отправка записанного файла прокси частями. [Примечание] Когда для параметра Simul Rec >Setting (стр. 87) в меню Project задано значение On, клипы, записываемые на носитель в гнезде B, не будут отправляться автоматически. Кроме того, вариант Chunk отображается серым цветом и недоступен для выбора.
Default Upload Server		Выбор сервера для отправки файлов. Выбранный здесь сервер становится пунктом назначения автоматической отправки для исходных файлов и файлов прокси, а также пунктом назначения отправки для файлов с экрана эскизов. Отображение отображаемого имени, отображенного в пункте Server Settings 1-3.
Clear Completed Jobs	Execute / Cancel	Удаление завершенных заданий передачи из списка. Execute: выполнение функции.
Clear All Jobs	Execute / Cancel	Удаление всех заданий передачи из списка. Execute: выполнение функции.
View Job List		Отображение списка заданий передачи.

Network >File Transfer Задание настроек, относящихся к передаче файлов.		
Пункт	Настройка подпункта	Описание
Server Settings1	Display Name	Задание имени, отображаемого в меню настройки пункта назначения передачи.
	Service FTP	Отображение типа сервера.
	Host Name	Задание имени узла сервера назначения передачи.
	Port (1–65535 (21))	Задание номера порта сервера назначения передачи.
	User Name	Задание имени пользователя для аутентификации подключения сервера назначения передачи.
	Password	Задание пароля аутентификации для подключения сервера назначения передачи.
	Passive Mode On / Off	Включение или выключение режима PASV.
	Destination Directory	Введите имя целевого каталога передачи.
	Using Secure Protocol On / Off	Задаёт, требуется ли использовать (On) или не использовать (Off) безопасную передачу по FTP (FTPS в явном режиме: FTPES).
	Root Certificate Load / Clear / None	Загрузка корневого сертификата для безопасной передачи по FTP и очистка настроек.
	Root Certificate Status Loaded / No Certificate	Отображение состояния загрузки корневого сертификата для безопасной передачи по FTP.
	Reset Execute / Cancel	Сброс настроек в пункте Server Settings на значения по умолчанию. Execute: выполнение функции.
Server Settings2	То же, что и Server Settings1.	
Server Settings3	То же, что и Server Settings1.	

Network >Network Reset Сброс сетевых настроек.		
Пункт	Настройка подпункта	Описание
Reset	Execute / Cancel	Сброс сетевых настроек. Execute: выполнение функции.

Меню Maintenance

В этом разделе приводится описание предназначения и настроек каждого пункта меню. Настройки, заданные по умолчанию, выделены полужирным шрифтом (например, **18dB**).

Maintenance >Language Установка языка интерфейса.

Пункт	Настройка подпункта	Описание
Select		Установка языка интерфейса. SET: установка языка.

Maintenance >Clock Set Задание настроек внутренних часов.

Пункт	Настройка подпункта	Описание
Time Zone	От UTC – 12:00 до UTC + 14:00	Установка разницы относительно времени UTC с дискретностью 30 минут.
Date Mode	YYMMDD / MMDDYY / DDMMYY	Выбор формата отображения дат. YYMMDD: год, месяц, день MMDDYY: месяц, день, год DDMMYY: день, месяц, год
12h/24h	12h / 24h	Выбор формата отображения часов. 12h: 12-часовой режим 24h: 24-часовой режим
Date		Установка текущей даты. SET: установка значения.
Time		Установка текущего времени. SET: установка значения.

Maintenance >All Reset Сброс настроек на заводские значения по умолчанию.

Пункт	Настройка подпункта	Описание
Reset	Execute / Cancel	Сброс всех настроек к значениям по умолчанию. Execute: выполнение функции. [Примечание] Файл 3D LUT, импортированный с помощью команды Base Look >Import from Media(B), Import from Cloud(Private) или Import from Cloud(Share) (стр. 92) из меню Paint/Look, удалить невозможно. Чтобы удалить все импортированные файлы 3D LUT, выберите Base Look >Delete All в меню Paint/Look (стр. 92).
Reset without Network	Execute / Cancel	Сброс настроек меню на заводские значения по умолчанию, кроме настроек меню Network.

Maintenance >Hours Meter Отображение общего времени работы.

Пункт	Настройка подпункта	Описание
Hours (System)		Отображение общего количества часов использования (невозможно сбросить).
Hours(Reset)		Отображение общего количества часов использования (можно сбросить).
Reset	Execute / Cancel	Сброс параметра Hours(Reset) на 0. Execute: выполнение функции.

Maintenance >Version Отображение сведений о версии.

Пункт	Настройка подпункта	Описание
Version Number	Vx.xx	Отображение версии программного обеспечения видеокамеры.
Version Up	Execute / Cancel	Обновление видеокамеры.* Execute: выполнение функции. * Эта функция обновляет программное обеспечение видеокамеры.
Lens Version Number	Vxx	Отображение номера версии программного обеспечения объектива с байонетом E.

Настройки и значения по умолчанию меню Shooting

Настройки и значения по умолчанию для ISO/Gain

Диапазон и значения по умолчанию настроек ISO/Gain (стр. 80) зависят от настроек Mode, Target Display, Base Look >Select, и Base Sensitivity. Доступные варианты выделены серым цветом.

Когда для параметра Mode установлено значение ISO

Target Display	SDR(BT.709)		HDR(HLG)		Общие для SDR(BT.709) и HDR(HLG)	
Base Look >Select	S-Cinetone / Standard / ITU709 / Still		HLG Live / HLG Natural		От User1 до User16	
Base Sensitivity	Low	High	Low	High	Low	High
ISO 320	ISO/Gain<L> по умолчанию					
ISO 400						
ISO 500						
ISO 640	ISO/Gain<M> по умолчанию					
ISO 800			ISO/Gain<L> по умолчанию		ISO/Gain<L> по умолчанию	
ISO 1000						
ISO 1250	ISO/Gain<H> по умолчанию					
ISO 1600			ISO/Gain<M> по умолчанию		ISO/Gain<M> по умолчанию	
ISO 2000						
ISO 2500						
ISO 3200			ISO/Gain<H> по умолчанию		ISO/Gain<H> по умолчанию	
ISO 4000						
ISO 5000		ISO/Gain<L> по умолчанию				
ISO 6400						
ISO 8000						
ISO 10000		ISO/Gain<M> по умолчанию				
ISO 12800				ISO/Gain<L> по умолчанию		ISO/Gain<L> по умолчанию
ISO 16000						
ISO 20000		ISO/Gain<H> по умолчанию				
ISO 25600				ISO/Gain<M> по умолчанию		ISO/Gain<M> по умолчанию
ISO 32000						
ISO 40000						
ISO 51200				ISO/Gain<H> по умолчанию		ISO/Gain<H> по умолчанию
ISO 64000						
ISO 80000						
ISO 102400						
ISO 128000						
ISO 160000						
ISO 204800						
ISO 256000						
ISO 320000						
ISO 409600						

Когда для параметра Mode установлено значение dB

Диапазон настроек	
-3dB	
-2dB	
-1dB	
0dB	ISO/Gain<L> по умолчанию
1dB	
2dB	
3dB	
4dB	
5dB	
6dB	ISO/Gain<M> по умолчанию
7dB	
8dB	
9dB	
10dB	
11dB	
12dB	ISO/Gain<H> по умолчанию
13dB	
14dB	
15dB	
16dB	
17dB	
18dB	
19dB	
20dB	
21dB	
22dB	
23dB	
24dB	
25dB	
26dB	
27dB	
28dB	
29dB	
30dB	

Когда для параметра Mode установлено значение dB

Диапазон настроек	
3dB	
6dB	
9dB	
12dB	
15dB	По умолчанию
18dB	
21dB	
24dB	
27dB	
30dB	

Настройки качества изображения, сохраненные для каждого режима съемки

Текущее состояние элементов конфигурации, связанных с качеством изображения, сохраняется для каждого из следующих режимов съемки (стр. 25). При изменении режима съемки соответствующие сохраненные настройки применяются для целевого режима съемки.

- Режим Custom SDR(BT.709)
- Режим Custom HDR(HLG)
- Режим Cine EI

Ниже указаны связанные с качеством изображения элементы конфигурации, которые сохраняются для каждого режима съемки.

Да: элемент сохранен.

Нет: элемент не сохранен.

Элемент конфигурации			Режим съемки		Режим Cine EI
			Режим Custom		
			SDR(BT.709)	HDR(HLG)	
Меню Shooting	ISO/Gain/EI	ISO/Gain	Да ¹⁾		Нет
		Exposure Index	Нет		Да
		Base Sensitivity	Да		Нет
		Base ISO	Нет		Да
	White	Preset White	Да		Да
		Отличные от указанных выше		Да	
	White Setting		Да		
	Offset White		Да		Нет
	LUT On/Off		Нет		Да
	Noise Suppression	Setting(Custom)	Да	Да	Нет
		Level(Custom)	Да	Да	Нет
		Setting(Cine EI)		Нет	Да
		Level(Cine EI)		Нет	Да
Меню Paint/Look	Base Look	Select	Да	Да	Да
		Input ²⁾		Да	
		Output ²⁾		Да	
		AE Level Offset ²⁾		Да	
	Black		Да	Да	Нет
	Knee	Auto Knee	Да	Нет	Нет
		Отличные от указанных выше	Да	Да	Нет
	Detail		Да	Да	Нет
	Matrix		Да	Да	Нет
	Multi Matrix		Да	Да	Нет

1) Отдельные настройки чувствительности ISO сохраняются для обоих режимов Custom SDR(BT.709) и HDR(HLG).

2) Настройки сохраняются для каждого вида Base Look и не зависят от режима съемки.

Сохранение и загрузка данных конфигурации

Данные конфигурации

Настройки полного меню можно сохранить на карте памяти, установленной в гнездо карты CFexpress Type A/SD-карты (B). Можно также сохранить файл ALL в облачной службе. Это позволяет быстро восстановить набор настроек меню, соответствующий текущей ситуации.

Данные конфигурации сохраняются в следующих категориях.

Файлы User

В файлах User сохраняются пункты настройки и данные персональной настройки меню User.

На карте памяти можно сохранить до 64 файлов.

Загрузив этот файл в память видеокамеры, можно задать персональную настройку меню User.

Файлы ALL (все настройки)

Файлы ALL сохраняют данные конфигурации всех меню. На карте памяти можно сохранить до 64 файлов. На портале СЗ Portal (облачная служба) можно сохранить до 120 файлов, включая до 60 частных файлов и до 60 общих файлов.

[Примечание]

Подробнее о содержимом, сохраняемом в файле ALL, см. в разделе "Элементы, сохраненные в файлы" (стр. 130).

Сохранение файла User/файла ALL

Сохранение на карту памяти

- 1 Установите карту памяти в гнездо для карт CFexpress Type A/SD-карт (B) (стр. 6).
 - Для карт CFexpress этикетка обращена влево.
 - Для SD-карт этикетка обращена вправо, а скошенный угол находится внизу.
- 2 Для пользовательского файла выберите User File >Save to Media(B) (стр. 91) >Execute в меню Project полного меню. Для файла ALL выберите All File >Save to Media(B) (стр. 91) >Execute в меню Project полного меню. Открывается экран пункта назначения для сохранения файла.
- 3 Выберите строку "No File" на экране выбора целевого каталога для сохранения файла. При выборе строки с записью File ID выбранный файл будет перезаписан. Идентификатор File ID, назначенный при сохранении, можно изменить с помощью меню. Подробное описание конфигурации см. в разделе "Изменение идентификатора File ID" (стр. 117).
- 4 На экране подтверждения выберите Execute.

Сохранение файла ALL в облачной службе

- 1 Подключитесь к устройству из приложения для смартфонов "СЗ Portal App" (стр. 70).
- 2 Выберите All File >Save to Cloud(Private) или Save to Cloud(Share) (стр. 91) >Execute в меню Project полного меню. Открывается экран пункта назначения для сохранения файла.
- 3 Выберите строку "No File" на экране выбора целевого каталога для сохранения файла. При выборе строки с записью File ID выбранный файл будет перезаписан. Идентификатор File ID, назначенный при сохранении, можно изменить с помощью меню. Подробное описание конфигурации см. в разделе "Изменение идентификатора File ID" (стр. 117).
- 4 На экране подтверждения выберите Execute.

Загрузка файла User/файла ALL

Загрузка с карты памяти

- 1 Установите карту памяти, на которой сохранен файл, в гнездо для карт CFexpress Type A/SD-карт (B) (стр. 6).
 - Для карт CFexpress этикетка обращена влево.
 - Для SD-карт этикетка обращена вправо, а скошенный угол находится внизу.
- 2 Для пользовательского файла выберите User File >Load from Media(B) (стр. 91) >Execute в меню Project полного меню. Для файла ALL выберите All File >Load from Media(B) (стр. 91) >Execute в меню Project полного меню. Отображается экран списка файлов.
- 3 Выберите файл для загрузки. Открывается экран подтверждения.
- 4 Выберите Execute.

[Примечания]

- После загрузки данных конфигурации устройство автоматически перезагружается.
- Когда для параметра All File >Load Network Data в меню Project полного меню задано значение Off, загружаются все настройки из файла ALL, кроме настроек меню Network.

Загрузка файла ALL из облачной службы

- 1 Подключитесь к устройству из приложения для смартфонов “СЗ Portal App” (стр. 70).
- 2 Выберите All File >Load from Cloud(Private) или Load from Cloud(Share) (стр. 91) >Execute в меню Project полного меню. Отображается экран списка файлов.
- 3 Выберите файл для загрузки. Открывается экран подтверждения.
- 4 Выберите Execute.

[Примечания]

- После загрузки данных конфигурации устройство автоматически перезагружается.
- Когда для параметра All File >Load Network Data в меню Project полного меню задано значение Off, загружаются все настройки из файла ALL, кроме настроек меню Network.

Изменение идентификатора File ID

- 1 Для пользовательского файла выберите User File >File ID (стр. 91) в меню Project полного меню. Для файла ALL выберите All File >File ID (стр. 91) в меню Project полного меню. Открывается экран редактирования идентификатора файла.
- 2 Выберите символ многофункциональным селектором (стр. 7) или многофункциональным диском (стр. 5), затем нажмите кнопку применения на многофункциональном селекторе или многофункциональный диск.
- 3 Повторяйте шаг 2 по мере необходимости.
- 4 Завершив ввод символов, выберите Done.

Подключение внешних мониторов и устройств записи

Для показа на внешнем мониторе записанного изображения, которое воспроизводит видеокамера, выберите выходной сигнал видеокамеры и подключите ее к монитору с помощью соответствующего кабеля.

К видеокамере также можно подключать записывающие устройства, например видеоманитофон, для записи ее выходного сигнала.

На внешний монитор можно вывести ту же информацию, которая отображается в видоискателе, например информацию о состоянии и меню. Задайте для параметра Info. Disp. (стр. 15) на экране Monitoring Status или для параметра Output Display (стр. 96) в меню Monitoring полного меню значение On в соответствии с сигналом, который требуется выводить на монитор.

[Примечание]

При подключении внешнего монитора или записывающего устройства к данному устройству соблюдайте следующие требования. При несоблюдении этих требований возможно повреждение внутренних цепей данного устройства.

- Для подключения внешнего монитора или записывающего устройства используйте кабель постоянного тока с низким импедансом линии заземления GND.
- Перед подключением коаксиального кабеля 75 Ом или кабеля HDMI убедитесь в отсутствии разницы потенциалов между данным устройством и шасси внешнего монитора или записывающего устройства.
- Перед подключением коаксиального кабеля 75 Ом или кабеля HDMI убедитесь, что данное устройство и внешний монитор или записывающее устройство выключены. Подключите все кабели, затем включите каждое устройство.

За подробной информацией обращайтесь к представителю сервисной службы корпорации Sony.

Разъем SDI OUT (тип BNC)

Включение и выключение выхода, а также задание выходного формата производится в меню Monitoring (стр. 96).

Для подключения используйте имеющийся в продаже коаксиальный кабель на 75 Ом.

Запуск записи одновременно на видеокамере и внешнем устройстве

Включив выход SDI, задайте параметру SDI/HDMI Rec Control (стр. 88) >Setting в меню Project полного меню значение SDI/HDMI Remote I/F или Parallel Rec, чтобы обеспечить выдачу сигнала запуска записи REC на внешнее устройство, подсоединенное к разъему SDI OUT. Это обеспечит синхронную запись изображения с видеокамеры на внешнем устройстве.

[Примечания]

- Если подключенное устройство не поддерживает сигналы запуска записи REC, использовать его в этом режиме невозможно.
- Когда в настоящий момент носитель не установлен, выводится только сигнал запуска записи REC.

Разъем HDMI OUT (разъем типа A)

Включение и выключение выхода, а также задание выходного формата производится в меню Monitoring (стр. 96) полного меню.

Запуск записи одновременно на видеокамере и внешнем устройстве

Включив выход HDMI, задайте параметру HDMI TC Out >Setting (стр. 94) в меню TC/Media полного меню значение On, а параметру SDI/HDMI Rec Control >Setting (стр. 88) в меню Project значение SDI/HDMI Remote I/F или Parallel Rec, чтобы обеспечить выдачу сигнала запуска записи REC на внешнее устройство, подсоединенное к разъему HDMI OUT. Это обеспечит синхронную запись изображения с видеокамеры на внешнем устройстве.

[Примечания]

- Если подключенное устройство не поддерживает сигналы запуска записи REC, использовать его в этом режиме невозможно.
- Если задано значение SDI/HDMI Remote I/F и в настоящий момент никакой носитель не установлен, выводится только сигнал запуска записи REC.

Синхронизация временных кодов

Временной код данного устройства можно синхронизировать с другими устройствами.

Привязка временного кода к другим устройствам

Переведите устройство, подающее временной код, в режим, в котором поддерживается выдача временного кода (например Free Run или Clock).

- 1 Настройте пункт Timecode (стр. 94) в меню TC/Media полного меню следующим образом.
Mode: Preset
Run: Free Run
- 2 Нажмите программируемую кнопку (стр. 51), которой назначена функция DURATION/TC/U-BIT, чтобы отобразить временной код на экране.
- 3 Убедитесь, что переключатель выбора TC IN/OUT (стр. 4) установлен в положение IN, затем подайте опорный временной код для синхронизации частоты системы видеокамеры на разъем TC IN/TC OUT.

Генератор временного кода видеокамеры привязывается к опорному временному коду, и на экране появляются символы "EXT-LK". После того, как пройдет примерно десять секунд после привязки временного кода, состояние, сформированное привязкой к внешнему сигналу, будет поддерживаться даже в случае отключения внешнего источника опорного сигнала временного кода.

[Примечания]

- При работе в режиме привязки к внешнему сигналу временной код мгновенно привязывается к внешнему источнику, и значение внешнего временного кода появляется в области отображения данных. Однако не начинайте запись сразу же. Перед записью следует подождать несколько секунд, пока генератор временного кода не стабилизируется.
- Если частота кадров опорного временного кода и частота кадров, заданная в видеокамере, не совпадают, установить привязку не удастся, а видеокамера не будет работать надлежащим образом. В этом случае привязка временного кода видеокамеры ко внешнему временному коду не будет установлена.
- Временной код может смещаться на один кадр в час относительно опорного временного кода.

Отключение внешней привязки

Измените значение параметра Timecode в меню TC/Media полного меню. Внешняя синхронизация также отключается при изменении частоты системы или при начале съемки в специальном режиме (Slow & Quick Motion или Interval Rec).

Синхронизация временного кода другого устройства с временным кодом видеокамеры

Переведите устройство, подающее временной код, в режим, в котором поддерживается выдача временного кода (например Free Run или Clock).

- 1 Задайте временной код видеокамеры с помощью пункта Timecode (стр. 94) меню TC/Media полного меню.

- 2 Убедитесь, что переключатель выбора TC IN/OUT (стр. 4) установлен в положение OUT, и подключите разъем TC IN/TC OUT к входному разъему временного кода на устройстве, которое требуется синхронизировать.

Монтаж клипов и управление ими на компьютере

Подключение с помощью кабеля USB

Использование устройства чтения карт (не входит в комплект поставки)

Подсоедините устройство чтения карт CFexpress или SD-карт к компьютеру с помощью кабеля USB и установите карту памяти в гнездо устройства чтения карт. Карта памяти будет распознана компьютером как внешний носитель. На поддерживаемых компьютерах можно импортировать клипы на высокой скорости с использованием режима накопителя видеокамеры.

Использование режима накопителя

[Примечание]

Режим накопителя не может использоваться, когда для параметра Modem >Setting в меню Network полного меню задано значение On или для параметра Wired LAN >Setting в меню Network задано значение On. Задайте для обоих этих параметров значение Off.

Подключите видеокамеру с помощью кабеля USB и установите карту памяти в гнездо A или B для карт. Карта памяти распознается компьютером как внешний носитель.

1 Подключите разъем USB-C (стр. 7) или разъем USB/многоцелевой разъем (стр. 7) к компьютеру с помощью кабеля USB.

2 Установите переключатель POWER видеокамеры в положение ON.

На экране видеискателя появится сообщение с вопросом о том, включить ли подключение USB.

[Примечание]

Сообщение о подтверждении подключения USB не отображается, когда на экране имеется другое сообщение о подтверждении или ходе выполнения. Например, когда производится форматирование или восстановление карты памяти.

Сообщение о подтверждении появится по завершении форматирования или восстановления. Сообщение о подтверждении подключения USB также не появляется, когда отображается экран свойств клипа. Сообщение будет отображено по завершении обработки или после возврата на экран эскизов.

3 Поворачивая многофункциональный диск, выберите Execute.

4 При использовании ОС Windows откройте окно “Мой компьютер”. Карта памяти в нем должна быть обозначена как съемный диск.

При использовании Mac удостоверьтесь в том, что на рабочем столе появилась папка (редактируемая) “NO NAME” или “Untitled”.

[Примечания]

- Если индикатор доступа горит красным, не выполняйте следующие операции.
 - Отключение питания или отсоединения кабеля питания
 - Извлечение карты памяти
 - Отсоединение кабеля USB
- Выполнение этой операции на всех компьютерах не гарантируется.

Использование систем нелинейного монтажа

В системе нелинейного монтажа требуется наличие ПО для монтажа (не входит в комплект поставки), которое поддерживает форматы, записываемые видеокамерой. Перед редактированием видео сохраните нужные вам клипы на жесткий диск компьютера с помощью специального программного приложения.

Предупреждения

При образовании конденсата

Если устройство принесли с холода в теплое помещение или если резко повысилась температура окружающей среды, на внешней поверхности устройства и/или внутри устройства может образоваться влага. Эта явление называется конденсацией. В случае возникновения конденсации выключите устройство и дождитесь исчезновения влаги перед использованием устройства. Использование влажного устройства может привести к его повреждению.

ЖК-экраны

ЖК-панель, установленная на данном устройстве, произведена по высокоточной технологии, что позволяет достичь не менее 99,99 % рабочих пикселей. Таким образом, лишь крайне малая часть пикселей может быть "битыми": постоянно выключенные (черные), включенные (красный, зеленый или синий) или мигающие. Кроме того, эти "битые" пиксели могут внезапно появиться после длительного использования. Это связано с физическими характеристиками жидкокристаллических экранов. Это не является неисправностью. Обратите внимание: эти проблемы не влияют на записанные данные.

Влияние на датчик изображения КМОП камеры

[Примечание]

Следующие возможные явления в изображениях специфичны для датчиков изображений. Они не означают неисправность.

Белые точки

Несмотря на то, что датчики изображения производятся с использованием высокопрецизионных технологий, в редких

случаях на экране могут возникать белые точки, вызванные космическими лучами и т. п.

Это объясняется принципом создания датчиков изображения и не является неисправностью.

Белые точки большей частью возникают в следующих случаях:

- при высокой температуре окружающей среды;
- при повышении чувствительности.

Дрожание

При съемке при освещении флуоресцентным светом, натриевыми лампами, ртутными лампами или светодиодами может дрожать изображение на экране или могут изменяться цвета.

Расходные материалы

- Вентилятор и батарея являются расходными деталями, которые необходимо периодически заменять. При работе при комнатной температуре замену необходимо проводить через каждые 5 лет. Однако данный цикл является только рекомендуемым и не подразумевает гарантированную работу этих деталей в течение этого времени. Для получения дополнительной информации о замене деталей обратитесь в сервисный центр Sony или к поставщику.
- Средний срок службы адаптера переменного тока и электролитического конденсатора составляет около 5 лет при нормальной температуре работы и нормальном использовании (8 часов в день, 25 дней в месяц). Если использование превышает указанную выше нормальную частоту использования, продолжительность работы может соответственно уменьшиться.

- Клемма батареи данного устройства (разъем для аккумуляторных блоков и адаптеров переменного тока) является расходной деталью. Питание может не подаваться на устройство надлежащим образом, если штырьки клеммы батареи изогнуты или деформированы вследствие удара или вибраций, либо если они ржавеют из-за длительного использования на открытом воздухе. Рекомендуется проводить периодические осмотры для обеспечения должной работы устройства и увеличения срока его службы. Для получения дополнительных сведений об осмотрах обратитесь к представителю службы технического обслуживания или отдела продаж компании Sony.

О встроенном элементе питания

В видеокамере имеется встроенный элемент питания для хранения данных о дате, времени и других данных даже в случае выключения видеокамеры. Встроенный аккумулятор зарядится через 24 часа, если устройство подключено к электрической розетке с помощью адаптера переменного тока или если установлен полностью заряженный основной аккумулятор, независимо от того, включена ли видеокамера. Аккумулятор полностью разрядится примерно за 2 месяца, если не подключен адаптер переменного тока или видеокамера используется без аккумулятора. Используйте видеокамеру после зарядки элемента питания. Однако даже если этот заряжаемый элемент питания не заряжен, на работу видеокамеры это не повлияет, если при работе не требуется записывать дату и время.

Места использования и хранения

Хранить на ровной поверхности в хорошо проветриваемом месте.

Не следует использовать или хранить устройство в следующих местах.

- При чрезмерно высокой или низкой температуре (диапазон рабочей температуры: от 0 °C до 40 °C) Помните, что летом в теплом климате температура в автомобиле с закрытыми окнами может превышать 50 °C.
- В местах с высокой влажностью или большим количеством пыли. В местах, где устройство может оказаться под дождем
- В местах, где присутствует сильная вибрация
- Вблизи сильных магнитных полей
- Около радио или телевизионных передатчиков, формирующих сильные электромагнитные поля.
- Под прямым солнечным светом или вблизи нагревательных приборов в течение длительного времени

Примечание в отношении лазерных лучей

Лазерные лучи могут повредить светочувствительные матрицы КМОП. При съемке эпизода, в котором присутствуют лазерные лучи, не допускайте направления лазерного луча на объектив устройства. В частности, мощные лазерные лучи, выпускаемые устройствами медицинского или иного назначения, могут вызвать повреждение вследствие отражения или рассеивания света.

Во избежание электромагнитных помех от портативных коммуникационных устройств

Использование портативных телефонов и других коммуникационных устройств рядом с этой камерой может привести к неполадкам и помехам аудио- и видеосигналов. Рекомендуется отключать питание портативных коммуникационных устройств рядом с этой камерой.

Предупреждения по мерам безопасности

- КОМПАНИЯ SONY НЕ НЕСЕТ ОТВЕТСТВЕННОСТИ ЗА КАКОЙ БЫ ТО НИ БЫЛО УЩЕРБ, ВОЗНИКШИЙ ВСЛЕДСТВИЕ НЕСОБЛЮДЕНИЯ МЕР ПРЕДОСТОРОЖНОСТИ ПРИ ИСПОЛЬЗОВАНИИ УСТРОЙСТВ ПЕРЕДАЧИ ДАННЫХ, НЕИЗБЕЖНЫХ УТЕЧЕК ИНФОРМАЦИИ, СВЯЗАННЫХ СО СПЕЦИФИКАЦИЯМИ ПЕРЕДАЧИ ДАННЫХ, ИЛИ ПРОБЛЕМ БЕЗОПАСНОСТИ ЛЮБОГО РОДА.
- В зависимости от операционной среды возможен несанкционированный доступ посторонних лиц к устройству. При подключении устройства к сети убедитесь в том, что сеть надежно защищена.
- Передаваемое содержимое может быть непреднамеренно перехвачено третьими лицами, находящимися в зоне действия сигнала. Используя беспроводную локальную сеть, принимайте необходимые меры для обеспечения безопасности передачи содержимого.
- При подключении этого изделия к сети выполняйте подключение через систему, которая обеспечивает функцию защиты, такую как маршрутизатор или брандмауэр. При подключении без такой

защиты могут возникнуть проблемы с безопасностью.

Форматы и ограничения для выходов

Настройки, заданные по умолчанию, выделены полужирным шрифтом (например, **1920×1080P (Level A)**).

[Примечания]

- Разрешение формата вывода ограничено настройками Rec Format >Frequency, Codec и Video Format в меню Project полного меню (стр. 85).
- Разрешение формата вывода ограничено в сочетании с частотой кадров S&Q. В дополнение к приведенной далее таблице выходных форматов разъемов SDI OUT и HDMI OUT выход HDMI переключается на разрешение Full HD или ниже при соблюдении всех следующих условий.
 - Параметр S&Q Motion >Setting в меню Shooting имеет значение On
 - Параметр S&Q Motion >Frame Rate в меню Shooting имеет значение, большее 60fps
 - Для параметра Rec Format >Codec в меню Project установлено значение RAW или RAW & XAVC-I, или для параметра Output On/Off >SDI в меню Monitoring установлено значение On
- Когда это происходит, варианты выбора выходного сигнала HDMI 4096×2160P и 3840×2160P для параметра Output Format >SDI/HDMI (стр. 96) в меню Monitoring отображаются серым цветом и недоступны для выбора.
- Изображение выводится только при задании более высокого разрешения, чем разрешение воспроизводимого изображения.

Форматы выходного сигнала на разъеме SDI OUT/HDMI OUT

Задание частоты системы (Rec Format >Frequency в меню Project)	Задание кодека (Rec Format >Codec в меню Project)	Задание RAW/настроек формата записи (Rec Format >RAW Output Format/Video Format в меню Project)	Выходной формат (Output Format в меню Monitoring)	
			SDI	HDMI
50/59.94Hz	RAW RAW & XAVC-I	4096×2160(RAW)	(4096×2160 RAW)	4096×2160P
				3840×2160P
				1920×1080P
		1920×1080i		
		3840×2160(RAW)	(3840×2160 RAW)	3840×2160P
				1920×1080P
			1920×1080i	
	RAW(HDMI) RAW(HDMI) & XAVC-I	4240×2392(RAW)	1920×1080P (Level A)	(4240×2392 HDMI RAW)
			1920×1080P (Level B)	
			1920×1080i	

Задание частоты системы (Rec Format >Frequency в меню Project)	Задание кодека (Rec Format >Codec в меню Project)	Задание RAW/настроек формата записи (Rec Format >RAW Output Format/Video Format в меню Project)	Выходной формат (Output Format в меню Monitoring)		
			SDI	HDMI	
50/59.94Hz	XAVC-I XAVC-L	4096×2160(Video)	4096×2160P ¹⁾	4096×2160P	
			4096×2160P	1920×1080P	
			4096×2160P	1920×1080i	
			3840×2160P	3840×2160P	
			3840×2160P	1920×1080P	
			3840×2160P	1920×1080i	
			1920×1080P (Level A)	1920×1080P	
			1920×1080P (Level A)	1920×1080i	
			1920×1080P (Level B)	1920×1080P	
			1920×1080P (Level B)	1920×1080i	
			1920×1080i	1920×1080i	
			3840×2160(Video)	3840×2160P	3840×2160P
				3840×2160P	1920×1080P
				3840×2160P	1920×1080i
	1920×1080P (Level A)	1920×1080P			
	1920×1080P (Level A)	1920×1080i			
	1920×1080P (Level B)	1920×1080P			
	1920×1080P (Level B)	1920×1080i			
	1920×1080i	1920×1080i			

Задание частоты системы (Rec Format >Frequency в меню Project)	Задание кодека (Rec Format >Codec в меню Project)	Задание RAW/настроек формата записи (Rec Format >RAW Output Format/Video Format в меню Project)	Выходной формат (Output Format в меню Monitoring)				
			SDI	HDMI			
50/59.94Hz	XAVC-I XAVC-L	1920×1080(Video)	1920×1080P (Level A)	1920×1080P			
			1920×1080P (Level A)	1920×1080i			
			1920×1080P (Level B)	1920×1080P			
			1920×1080P (Level B)	1920×1080i			
			1920×1080i	1920×1080i			
			(Вывод остановлен)	720×480P ^{1) 2)}			
				720×576P ^{1) 3)}			
			25/29.97Hz	RAW RAW & XAVC-I	4096×2160(RAW)	(4096×2160 RAW)	4096×2160P
							3840×2160P
							1920×1080P
							1920×1080i
							3840×2160P
	1920×1080P						
3840×2160(RAW)	(3840×2160 RAW)	3840×2160P					
		1920×1080P					
		1920×1080i					
		3840×2160P					
		1920×1080P					
		1920×1080i					
RAW(HDMI) RAW(HDMI) & XAVC-I	4240×2392(RAW)	1920×1080P	(4240×2392 HDMI RAW)				
		1920×1080PsF					
	XAVC-I XAVC-L	4096×2160(Video)	4096×2160P ¹⁾	4096×2160P			
			4096×2160P	1920×1080P			
			3840×2160P	3840×2160P			
			3840×2160P	1920×1080P			
		1920×1080P	1920×1080P				
		1920×1080PsF	1920×1080i				
3840×2160(Video)		3840×2160P	3840×2160P				
		3840×2160P	1920×1080P				
		1920×1080P	1920×1080P				
		1920×1080PsF	1920×1080i				
	1920×1080(Video)		1920×1080P	1920×1080P			
			1920×1080PsF	1920×1080i			

Задание частоты системы (Rec Format >Frequency в меню Project)	Задание кодека (Rec Format >Codec в меню Project)	Задание RAW/настроек формата записи (Rec Format >RAW Output Format/Video Format в меню Project)	Выходной формат (Output Format в меню Monitoring)	
			SDI	HDMI
23.98Hz	RAW RAW & XAVC-I	4096×2160(RAW)	(4096×2160 RAW)	4096×2160P
				3840×2160P
				1920×1080P
				3840×2160P
				1920×1080P
				1920×1080P
		3840×2160(RAW)	(3840×2160 RAW)	3840×2160P
				1920×1080P
				1920×1080i
				3840×2160P
				1920×1080P
				1920×1080P
RAW(HDMI) RAW(HDMI) & XAVC-I	4240×2392(RAW)	1920×1080P	(4240×2392 HDMI RAW)	
	XAVC-I XAVC-L	4096×2160(Video)	4096×2160P ¹⁾	4096×2160P
			4096×2160P	1920×1080P
			3840×2160P	3840×2160P
			3840×2160P	1920×1080P
		1920×1080P	1920×1080P	
		1920×1080P	1920×1080P	
24Hz	RAW RAW & XAVC-I	4096×2160(RAW)	(4096×2160 RAW)	4096×2160P
				1920×1080P
	XAVC-I	4096×2160(Video)	4096×2160P ¹⁾	4096×2160P
			1920×1080P	1920×1080P

1) Невозможно внедрить отображение на экране.

2) При значении частоты системы 59.94

3) При значении частоты системы 50

Устранение неисправностей

Подготовка источника питания

Признак неисправности	Причина	Действия по устранению
Видеокамера не включается.	Не установлен аккумулятор или не подается питание на разъем DC IN.	Установите аккумулятор (стр. 18) или подключите питание от сети переменного тока с помощью адаптера переменного тока (стр. 19).
	Аккумулятор полностью разряжен.	Замените аккумулятор полностью заряженным (стр. 18).
Во время работы питание отключается.	Аккумулятор полностью разрядился.	Замените аккумулятор полностью заряженным (стр. 18).
Аккумулятор очень быстро разряжается.	Очень низкая температура окружающей среды.	Это связано с характеристиками аккумулятора и не является дефектом.
	Аккумулятор недостаточно заряжен.	Зарядите аккумулятор (стр. 18). Если аккумулятор быстро разряжается даже после полной зарядки, вероятно, закончился срок его службы. Замените аккумулятор новым.

Запись/воспроизведение

Признак неисправности	Причина	Действия по устранению
При нажатии кнопки START/STOP (пуск/остановка записи) запись не начинается.	Карта памяти полностью заполнена.	Замените карту памяти картой с достаточным свободным пространством.
	Карта памяти требует восстановления.	Выполните восстановление карты памяти (стр. 34).
Запись звука невозможна.	Диски AUDIO LEVEL (CH1/CH2) установлены на минимальный уровень.	Настройте уровни записи звука дисками AUDIO LEVEL (CH1/CH2) (стр. 49).
Звук записывается с искажениями.	Слишком высокий уровень записи звука.	Настройте уровни записи звука дисками AUDIO LEVEL (CH1/CH2) (стр. 49).
В записанном звуке слишком много шумов.	Слишком низкий уровень записи звука.	Настройте уровни записи звука дисками AUDIO LEVEL (CH1/CH2) (стр. 49). Если выбран внешний микрофон, также настройте параметр INPUT MIC Reference в пункте Audio Input меню Audio (стр. 99).

Признак неисправности	Причина	Действия по устранению
Клипы не воспроизводятся.	Клип редактируется.	Воспроизведение клипов невозможно, если изменены имена файлов или папок или если клип используется на компьютере. Это не является признаком неисправности.
	Клип записывается на другом устройстве.	Клипы, записанные на других устройствах, могут не воспроизводиться или отображаться с неправильным размером. Это не является признаком неисправности.

Внешние устройства

Признак неисправности	Действия по устранению
Компьютер не распознает видеокамеру.	Отсоедините кабель USB от компьютера, затем снова надежно подсоедините его.
	Отсоедините кабель USB от компьютера, перезагрузите компьютер и снова выполните все шаги в правильном порядке.
	Соедините компьютер с видеокамерой, подключив кабель USB к разъему USB-C или разъему USB/многоцелевому разъему.
Не удастся загрузить клипы в компьютер.	Отсоедините кабель USB от компьютера, перезагрузите видеокамеру, затем снова подсоедините ее.
	Для загрузки клипов в компьютер на него должно быть установлено прикладное программное обеспечение (стр. 120).

Подключение по беспроводной ЛВС

[Примечание]

Препятствия и электромагнитные помехи между видеокамерой и точкой доступа беспроводной ЛВС или оконечного устройства, а также окружающая обстановка (например, материал стен) могут сократить диапазон связи или полностью исключить подключения. При возникновении таких проблем проверьте состояние подключения/связи после перемещения видеокамеры в другое место или уменьшения расстояния между видеокамерой и точкой доступа/оконечным устройством.

Признак неисправности	Действия по устранению
Оконечное устройство не может получить доступ к видеокамере.	<ul style="list-style-type: none"> Проверьте подключение по беспроводной ЛВС (IP-адрес и т. п.). Настройки связи между точкой доступа и клиентом могут быть недействительными. Подробные сведения см. в инструкции по эксплуатации точки доступа.
Невозможно выполнить вход в видеокамеру.	Проверьте заданные имя пользователя и пароль.

Подключение к Интернету

Признак неисправности	Действия по устранению
Не удается выполнить отправку файлов.	Неправильные имя пользователя и пароль сервера. Введите правильные имя пользователя и пароль.
Отправка файлов недоступна.	Плохие условия приема сигнала. Переместитесь в другое место и повторите попытку.

При использовании фильтра ND

Признак неисправности	Действия по устранению
Фильтр ND не перемещается.	Фильтр ND можно вручную переместить в положение Clear с помощью приведенной ниже процедуры.

1 Установите переключатель POWER видеокамеры в выключенное положение.

2 Снимите круглую крышку на нижней стороне.

- 3** Вставьте в отверстие отвертку и поворачивайте ее против часовой стрелки.
- Фильтр нейтральной плотности перемещается в положение Clear при повороте против часовой стрелки. Продолжайте поворачивать, пока не достигните положения Clear.
 - Используйте отвертку диаметром 2,4 мм или менее. Отвертка вставляется на глубину приблизительно 3,0 см.

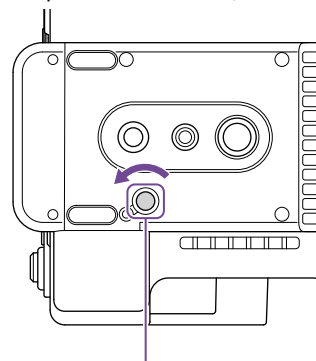

Отверстие для отвертки
(при снятой крышке)

- 4** Установите переключатель ND PRESET/VARIABLE (стр. 5) в положение PRESET и установите кнопки вверх/вниз ND FILTER POSITION (стр. 5) в положение CLEAR.

[Примечания]

- Не используйте приведенную выше процедуру во время обычной работы. Используйте эту процедуру только в том случае, если фильтр нейтральной плотности не двигается. Если использовать эту процедуру во время обычной работы, можно повредить фильтр нейтральной плотности.
- После использования приведенной выше процедуры обратитесь в сервисный центр Sony для ремонта видеокамеры.
- Если после выполнения приведенной выше процедуры по-прежнему отображается сообщение об ошибке, все равно можно снимать.

Предупреждения относительно эксплуатации

Если в видеокамере возникает ситуация, приводящая к появлению уведомления, предупреждения или состояния, которое требует подтверждения, в видеоискателе отображается сообщение, индикатор записи/съемки начинает мигать и подается звуковой сигнал. Звуковой сигнал подается через наушники, подключенные к разъему для наушников.

Сообщения об ошибках

Видеокамера перестанет работать, когда на экране отображаются следующие сообщения.

Сообщение в видеоискателе	Предупреждающий звуковой сигнал	Индикатор записи/съемки	Причина и решение
E + код ошибки	Непрерывный	Быстрое мигание	Указывает на нештатное состояние в видеокамере. Запись останавливается, если в видеоискателе отображается ●REC. Выключите видеокамеру и проверьте все подключенные устройства, кабели и носители. Если после включения видеокамеры сообщение об ошибке снова появится, обратитесь к представителю службы технического обслуживания компании Sony. (Если видеокамера не выключается, когда переключатель POWER переведен в положение OFF, извлеките аккумулятор или отсоедините шнур питания от разъема DC IN.) Ошибка может не отображаться или звуковой сигнал может не подаваться в зависимости от состояния видеокамеры.

Предупредительные сообщения

Если на экране отображаются следующие сообщения, выполните приведенные инструкции.

Сообщение в видеоискателе	Предупреждающий звуковой сигнал	Индикатор записи/съемки	Причина и решение
Battery Near End	Прерывистый	Мигает	Заряд аккумулятора заканчивается. Подзарядите его как можно скорее.
Battery End	Непрерывный	Быстрое мигание	Аккумуляторный блок разряжен. Запись отключена. Выключите видеокамеру и замените аккумуляторный блок.

Сообщение в видеоискателе	Предупреждающий звуковой сигнал	Индикатор записи/съемки	Причина и решение
Temperature High	Прерывистый	Мигает	Высокая внутренняя температура. Выключите видеокамеру и дайте ей остыть перед тем, как продолжить работу.
Media Temperature High	Прерывистый	Мигает	Высокая температура карты CFexpress. Замените карту или дайте ей остыть, прежде чем снова использовать.
Voltage Low	Прерывистый	Мигает	Напряжение на входе DC IN слишком низкое (уровень 1). Проверьте источник питания.
Insufficient Voltage	Непрерывный	Быстрое мигание	Напряжение на входе DC IN слишком низкое (уровень 2). Запись отключена. Подключите другой источник питания.
Media Near Full	Прерывистый	Мигает	На карте памяти остается мало свободного места. Замените ее как можно скорее.
Media Full	Непрерывный	Быстрое мигание	Клипы нельзя записывать или копировать, поскольку на карте памяти не осталось свободного места. Замените ее немедленно.
Clips Near Full	Прерывистый	Мигает	Количество дополнительных клипов, которые можно записать на карту памяти, мало. Замените ее как можно скорее.
Clips Full	Непрерывный	Быстрое мигание	Достигнуто максимальное количество клипов, которые можно записать на карту памяти. Запись или копирование дополнительных клипов невозможно. Замените ее немедленно.
Last Clip Recording	Прерывистый	Мигает	Текущий записываемый клип является последним клипом, который может быть записан, так как достигнуто максимальное количество клипов. Подготовьте новую карту памяти.
Media(A) ¹⁾ Life Near End	Прерывистый	Мигает	Срок службы карты памяти заканчивается. Замените ее как можно скорее.
Media(A) ¹⁾ Life End	Непрерывный	Быстрое мигание	Срок службы карты памяти закончился. Замените ее немедленно.
Media(A) ¹⁾ Near Full	Прерывистый	Мигает	При использовании функции Simul Rec
Media(A) ¹⁾ Full	Непрерывный	Быстрое мигание	При использовании функции Simul Rec
Media(A) ¹⁾ Clips Near Full	Прерывистый	Мигает	При использовании функции Simul Rec
Media(A) ¹⁾ Clips Full	Непрерывный	Быстрое мигание	При использовании функции Simul Rec
Media(A) ¹⁾ Last Clip Rec	Прерывистый	Мигает	При использовании функции Simul Rec
Transfer Jobs Near Full	–	–	Количество заданий переноса файлов FTP, доступных для регистрации, мало.

Сообщение в видеискателе	Предупреждающий звуковой сигнал	Индикатор записи/съемки	Причина и решение
Transfer Jobs Full	–	–	Количество заданий переноса файлов FTP, которые могут быть зарегистрированы, достигло верхнего предела. Чтобы добавить другое задание, сначала удалите все ненужные задания. ²⁾

1) "(B)" отображается для карты в гнезде B.

2) Задания можно выбирать и удалять с помощью пункта File Transfer >View Job List (стр. 108) в меню Network из полного меню. Можно также удалить задания из списка заданий CBM.

Уведомления и сообщения о работе прибора

В центре экрана могут отображаться следующие уведомления и сообщения о работе прибора. Для устранения причины уведомления выполните приведенные инструкции.

Сообщение на дисплее	Причина и решение
Battery Error Please Change Battery	Обнаружена неполадка аккумуляторного блока. Замените его на работоспособный аккумуляторный блок.
Backup Battery End Please Change	Оставшегося заряда резервной батареи недостаточно. Зарядите резервную батарею.
Unknown Media (A) ¹⁾ Please Change	Вставлена разбитая на разделы карта памяти или карта памяти, содержащая больше клипов, чем может обработать видеокамера. Такую карту нельзя использовать в видеокамере. Ее необходимо заменить.
Cannot Use Media (A) ¹⁾ Unsupported File System	Вставлена карта памяти с другой файловой системой или неформатированная карта памяти. Такую карту нельзя использовать в видеокамере. Ее необходимо заменить или отформатировать с помощью видеокамеры.
Media Error Media (A) ¹⁾ Needs to be Restored	На карте памяти возникла ошибка. Необходимо выполнить восстановление карты. Восстановите карту памяти.
Media Error Cannot Record to Media (A) ¹⁾	Возможно, карта памяти повреждена и ее больше нельзя использовать для записи. Воспроизведение возможно, поэтому рекомендуется сделать копию данных и заменить карту памяти.
Media Error Cannot Use Media (A) ¹⁾	Возможно, карта памяти повреждена и ее больше нельзя использовать для записи или воспроизведения. Такую карту нельзя использовать в видеокамере. Ее необходимо заменить.

Сообщение на дисплее	Причина и решение
Media (A) ¹⁾ Error Recording Halted Playback Halted	Запись и воспроизведение были остановлены, потому что при использовании карты памяти возникла ошибка. Если проблема сохранится, замените карту памяти.
Media Reached Rewriting Limit Change Media (A) ¹⁾	Срок службы карты памяти закончился. Сделайте резервную копию и замените карту памяти немедленно. Если продолжить использование карты, то запись и воспроизведение будут возможны. Для получения более подробных сведений см. инструкцию по эксплуатации карты памяти.
The specified address is invalid.	Указан недопустимый адрес. Проверьте правильность настройки.
Cannot Use Specified Port Number	Указан недопустимый номер порта. Проверьте правильность настройки.
Fan Stopped	Встроенный вентилятор остановился. Не используйте перегретую видеокамеру, отключите питание и свяжитесь с представителем службы технического обслуживания компании Sony.
Lens I/F Error(xx:xx)	При установленном объективе с байонетом E обнаружена ошибка связи в интерфейсе объектива. Проверьте состояние соединения с объективом с байонетом E. Если неполадка сохраняется, обратитесь к представителю службы технического обслуживания компании Sony и сообщите ему код ошибки (пять символов в скобках).
This Multi Term. acc is not supported by the device and cannot be used. Please verify the compatibility.	Обнаружен несовместимый аксессуар. Единственный аксессуар для многофункционального разъема, который поддерживается данным устройством, — это входящий в комплект поставки пульт управления на рукоятке.
Failed	Эта ошибка может отображаться, если не удается получить адрес, когда для параметра DHCP задано значение On. Проверьте настройки сервера DHCP.
Addition of auto upload job failed.	Достигнуто максимальное количество заданий передачи. Удалите ненужные задания. Кроме того, может быть неправильной настройка пункта назначения автоматической отправки для исходных файлов или файлов прокси. Проверьте правильность настройки.
<SSID>Not found.	Не удастся найти сеть (точку доступа) с указанным идентификатором <SSID>. Проверьте правильность настройки.
<SSID>Authentication Failed	Не удалось выполнить аутентификацию подключения к сети (точке доступа) с указанным идентификатором <SSID>. Проверьте правильность пароля и других настроек.

Сообщение на дисплее	Причина и решение
An IP address conflict has occurred. Please check the network settings.	Имеется конфликт в сетевых адресах беспроводной ЛВС, проводной ЛВС или кабеля USB. Измените адрес вручную или измените настройки для сетевого маршрутизатора.
The IP address of the Wireless LAN Access Point Mode has been changed due to an IP address conflict.	IP-адрес режима точки доступа беспроводной ЛВС был изменен из-за конфликта в сетевых адресах режима точки доступа беспроводной ЛВС, проводной ЛВС или кабеля USB. Проверьте настройку IP-адреса.

1) "(B)" отображается для карты в гнезде B.

Элементы, сохраненные в файлы

Пункты, задаваемые в полном меню

Да: элемент сохранен.

Нет: элемент не сохранен.

-: Не сохраняется (временная настройка)

LEVEL 1	LEVEL 2	LEVEL 3	All File	Scene File		
Shooting	ISO/Gain/EI	Mode	Да	Нет		
		ISO/Gain<H>	Да	Нет		
		ISO/Gain<M>	Да	Нет		
		ISO/Gain<L>	Да	Нет		
		Exposure Index<H>	Да	Нет		
		Exposure Index<M>	Да	Нет		
		Exposure Index<L>	Да	Нет		
		Shockless Gain	Да	Нет		
		Base Sensitivity	Да	Нет		
		Base ISO	Да	Нет		
		ND Filter		Preset1	Да	Нет
				Preset2	Да	Нет
				Preset3	Да	Нет
		Shutter		Mode	Да	Нет
Shutter Speed On/Off	Да			Нет		
Shutter Speed	Да			Нет		
Shutter Angle	Да			Нет		
ECS On/Off	Да			Нет		
ECS Frequency	Да			Нет		
Iris		Bokeh Control	Нет	Нет		

LEVEL 1	LEVEL 2	LEVEL 3	All File	Scene File	
Shooting	Auto Exposure	Level	Да	Нет	
		Mode	Да	Нет	
		Speed	Да	Нет	
		AGC	Да	Нет	
		AGC Limit	Да	Нет	
		AGC Point	Да	Нет	
		Auto Shutter	Да	Нет	
		A.SHT Limit	Да	Нет	
		A.SHT Point	Да	Нет	
		Clip High light	Да	Нет	
		Detect Window	Да	Нет	
		Detect Window Indication	Да	Нет	
		Custom Width	Да	Нет	
		Custom Height	Да	Нет	
		Custom H Position	Да	Нет	
		Custom V Position	Да	Нет	
		White		Preset White	Да
	Color Temp <A>			Да	Нет
	Tint<A>			Да	Нет
	R Gain <A>			Да	Нет
	B Gain <A>			Да	Нет
	Color Temp 			Да	Нет
	Tint			Да	Нет
	R Gain 			Да	Нет
	B Gain 			Да	Нет
	White Setting				Shockless White
		ATW Speed	Да		Нет
White Switch		Да	Нет		
		Filter White Memory	Да	Нет	

LEVEL 1	LEVEL 2	LEVEL 3	All File	Scene File
Shooting	Offset White	Offset White <A>	Да	Нет
		Offset Color Temp<A>	Да	Нет
		Offset Tint<A>	Да	Нет
		Offset White 	Да	Нет
		Offset Color Temp	Да	Нет
		Offset Tint	Да	Нет
		Offset White<ATW>	Да	Нет
		Offset Color Temp<ATW>	Да	Нет
		Offset Tint<ATW>	Да	Нет
	Focus	AF Transition Speed	Да	Нет
		AF Subj. Shift Sens.	Да	Нет
		Focus Area	Да	Нет
		Focus Area (AF-S)	Да	Нет
		Face/Eye Detection AF	Да	Нет
		Push AF Mode	Да	Нет
		Touch Function in MF	Да	Нет
		AF Assist	Да	Нет
	S&Q Motion	Setting	Да	Нет
		Frame Rate	Да	Нет
LUT On/Off	SDI/HDMI	Да	Нет	
	VF/Proxy/Stream	Да	Нет	
	Internal Rec	Да	Нет	
Noise Suppression	Setting(Custom)	Да	Нет	
	Level(Custom)	Да	Нет	
	Setting(Cine EI)	Да	-	
	Level(Cine EI)	Да	-	
Flicker Reduce	Mode	Да	Нет	
	Frequency	Да	Нет	
SteadyShot	Setting	Да	Нет	

LEVEL 1	LEVEL 2	LEVEL 3	All File	Scene File
Project	Base Setting	Shooting Mode	Да	-
		Target Display	Да	-
	Rec Format	Frequency	Да	Нет
		Imager Scan Mode	Да	Нет
		Codec	Да	Нет
		RAW Output Format	Да	Нет
		Video Format	Да	Нет
	Cine EI Setting	Color Gamut	Да	-
	HDR Setting	VF SDR Preview	Да	Нет
		SDR Gain	Да	Нет
	Simul Rec	Setting	Да	Нет
		Rec Button Set	Да	Нет
	Proxy Rec	Setting	Да	Нет
		Audio Channel	Да	Нет
		Chunk	Да	Нет
	Interval Rec	Setting	Нет	Нет
		Interval Time	Да	Нет
		Number of Frames	Да	Нет
		Pre-Lighting	Да	Нет
	Picture Cache Rec	Setting	Да	Нет
		Cache Size	Да	Нет
		Cache Rec Time	-	-
	SDI/HDMI Rec Control	Setting	Да	Нет
	Assignable Button	<1>	Да	Нет
		<2>	Да	Нет
		<3>	Да	Нет
		<4>	Да	Нет
		<5>	Да	Нет
		<6>	Да	Нет
		<7>	Да	Нет
		<8>	Да	Нет
		<9>	Да	Нет
	Assignable Dial	Focus Hold Button	Да	Нет
Grip/Remote Dial		Да	Нет	
Grip Dial Direction		Да	Нет	
Handle Dial		Да	Нет	
Multi Function Dial	Handle Dial Direction	Да	Нет	
	Default Function	Да	Нет	

LEVEL 1	LEVEL 2	LEVEL 3	All File	Scene File		
Project	User File	Load from Media(B)	-	-		
		Save to Media(B)	-	-		
		File ID	Нет	Нет		
		Load Customize Data	Да	Нет		
		Load White Data	Да	Нет		
	All File	Load from Media(B)	-	-		
		Load from Cloud(Private)	-	-		
		Load from Cloud(Share)	-	-		
		Save to Media(B)	-	-		
		Save to Cloud(Private)	-	-		
		Save to Cloud(Share)	-	-		
		File ID	Да	Нет		
		Load Network Data	Нет	Нет		
		Paint/Look	Scene File	Recall	-	-
				Store	-	-
				Delete	-	-
				Preset Recall	-	-
Base Look	Да			Да		
Base Look	Delete		-	-		
	Delete All		-	-		
	Import from Media(B)		-	-		
	Import from Cloud(Private)		-	-		
	Import from Cloud(Share)		-	-		
	Input		Да	Да		
	Output		Да	Да		
	AE Level Offset		Да	Да		
	Reset Paint Settings		Reset without Base Look	-	-	
	Black		Master Black	Да	Да	
			R Black	Да	Да	
			B Black	Да	Да	

LEVEL 1	LEVEL 2	LEVEL 3	All File	Scene File	
Paint/Look	Knee	Setting	Да	Да	
		Auto Knee	Да	Да	
		Point	Да	Да	
		Slope	Да	Да	
		Detail	Setting	Да	Да
	Detail	Level	Да	Да	
		Manual Setting	Да	Да	
		V/H Balance	Да	Да	
		B/W Balance	Да	Да	
		Limit	Да	Да	
		Crispening	Да	Да	
		High Light Detail	Да	Да	
		Matrix	User Matrix	Да	Да
			User Matrix Level	Да	Да
			User Matrix Phase	Да	Да
			User Matrix R-G	Да	Да
			User Matrix R-B	Да	Да
			User Matrix G-R	Да	Да
			User Matrix G-B	Да	Да
	Multi Matrix	User Matrix B-R	Да	Да	
		User Matrix B-G	Да	Да	
		Setting	Да	Да	
		Reset	-	-	
		Axis	Нет	Да	
		Hue	Да	Да	
		Saturation	Да	Да	

LEVEL 1	LEVEL 2	LEVEL 3	All File	Scene File
TC/Media	Timecode	Mode	Да	Нет
		Run	Да	Нет
		Setting	Нет	Нет
		Reset	-	-
		TC Format	Да	Нет
	TC Display	Display Select	Да	Нет
	Users Bit	Mode	Да	Нет
		Setting	Нет	Нет
	HDMI TC Out	Setting	Да	Нет
	Clip Name Format	Title Prefix	Да	Нет
		Number Set	Нет	Нет
	Update Media	Media(A)	-	-
		Media(B)	-	-
	Format Media	Media(A)	-	-
Media(B)		-	-	
Monitoring	Output On/Off	SDI	Да	Нет
		HDMI	Да	Нет
	Output Format	SDI	Да	Нет
		HDMI	Да	Нет
	Output Display	SDI	Да	Нет
		HDMI	Да	Нет

LEVEL 1	LEVEL 2	LEVEL 3	All File	Scene File
Monitoring	Display On/Off	Network Status	Да	Нет
		File Transfer Status	Да	Нет
		Rec/Play Status	Да	Нет
		RAW Output Control Status	Да	Нет
		Tally	Да	Нет
		Battery Remain	Да	Нет
		Focus Mode	Да	Нет
		Focus Position	Да	Нет
		Focus Area Indicator	Да	Нет
		Focus Area Ind.(AF-S)	Да	Нет
		Face/Eye Detection Frame	Да	Нет
		Lens Info	Да	Нет
		Imager Scan Mode	Да	Нет
		Rec Format	Да	Нет
		Frame Rate	Да	Нет
		Zoom Position	Да	Нет
		UWP RF Level	Да	Нет
		SteadyShot	Да	Нет
		Base Look/LUT	Да	Нет
		SDI/HDMI Rec Control	Да	Нет
		Gamma Display Assist	Да	Нет
		Proxy Status	Да	Нет
		Base ISO/Sensitivity	Да	Нет
		Media Status	Да	Нет
		Video Signal Monitor	Да	Нет
		Clip Name	Да	Нет
		White Balance	Да	Нет
		Scene File	Да	Нет
		Focus Indicator	Да	Нет
		Auto Exposure Mode	Да	Нет
		Auto Exposure Level	Да	Нет
		Timecode	Да	Нет
		ND Filter	Да	Нет

LEVEL 1	LEVEL 2	LEVEL 3	All File	Scene File
Monitoring	Display On/Off	Iris	Да	Нет
		ISO/Gain/El	Да	Нет
		Shutter	Да	Нет
		Level Gauge	Да	Нет
		Audio Level Meter	Да	Нет
		Video Level Warning	Да	Нет
		Clip Number	Да	Нет
		Notice Message	Да	Нет
	Marker	Setting	Да	Нет
		Color	Да	Нет
		Center Marker	Да	Нет
		Safety Zone	Да	Нет
		Safety Area	Да	Нет
		Aspect Marker	Да	Нет
		Aspect Mask	Да	Нет
		Aspect Safety Zone	Да	Нет
		Aspect Safety Area	Да	Нет
		Aspect Select	Да	Нет
		Custom Aspect Ratio	Да	Нет
		Guide Frame	Да	Нет
		100% Marker	Да	Нет
VF Setting	Brightness	Да	Нет	
	Color Mode	Да	Нет	
	Gamma Display Assist	Setting	Да	Нет
		Peaking	Setting	Да
	Peaking Level		Да	Нет
Color	Да		Нет	
Zebra	Setting	Да	Нет	
	Zebra1 Level	Да	Нет	
	Zebra1 Aperture Level	Да	Нет	
	Zebra2 Level	Да	Нет	

LEVEL 1	LEVEL 2	LEVEL 3	All File	Scene File
Audio	Audio Input	CH1 Input Select	Да	Нет
		CH2 Input Select	Да	Нет
		CH3 Input Select	Да	Нет
		CH4 Input Select	Да	Нет
		INPUT1 MIC Reference	Да	Нет
		INPUT2 MIC Reference	Да	Нет
		Line Input Reference	Да	Нет
		Reference Level	Да	Нет
		CH1 Wind Filter	Да	Нет
		CH2 Wind Filter	Да	Нет
		CH3 Wind Filter	Да	Нет
		CH4 Wind Filter	Да	Нет
		CH3 Level Control	Да	Нет
		CH4 Level Control	Да	Нет
		CH3 Input Level	Да	Нет
		CH4 Input Level	Да	Нет
		Audio Input Level	Да	Нет
		Limiter Mode	Да	Нет
		CH1&2 AGC Mode	Да	Нет
	CH3&4 AGC Mode	Да	Нет	
AGC Spec	Да	Нет		
1kHz Tone on Color Bars	Да	Нет		
Audio Output	CH1 Level	Да	Нет	
	CH2 Level	Да	Нет	
	CH3 Level	Да	Нет	
	CH4 Level	Да	Нет	
	Monitor CH	Да	Нет	
	Volume	Нет	Нет	
	Headphone Out	Да	Нет	
	Alarm Level	Да	Нет	
	HDMI Output CH	Да	Нет	

LEVEL 1	LEVEL 2	LEVEL 3	All File	Scene File
Thumbnail	Display Clip Properties		-	-
	Set Clip Flag	Add OK	-	-
		Add NG	-	-
		Add KEEP	-	-
		Delete Clip Flag	-	-
		Lock/Unlock Clip	Select Clip	-
	Lock/Unlock Clip	Lock All Clips	-	-
		Unlock All Clips	-	-
		Delete Clip	Select Clip	-
	Delete Clip	All Clips	-	-
		Transfer Clip	Select Clip	-
	Transfer Clip	All Clips	-	-
		Transfer Clip (Proxy)	Select Clip	-
	Filter Clips		All Clips	-
		OK	-	-
		NG	-	-
		KEEP	-	-
		None	-	-
	Customize View	All	-	-
		Thumbnail Caption	Да	-
Technical	Color Bars	Setting	Нет	Нет
		Type	Да	Нет
ND Dial	CLEAR with Dial	Да	Нет	
Tally	Front	Да	Нет	
	Rear	Да	Нет	
HOLD Switch Setting	with Rec Button	Да	Нет	
	with Hand Grip Remote	Да	Нет	
	Handle HOLD Switch	Да	Нет	
Touch Operation	Setting	Да	Нет	
Rec Review	Setting	Да	Нет	
Zoom	Zoom Type	Да	Нет	
Handle Zoom	Setting	Да	Нет	
	High	Да	Нет	
	Low	Да	Нет	
Menu Settings	User Menu Only	Да	Нет	
	User Menu with Lock	Нет	Нет	

LEVEL 1	LEVEL 2	LEVEL 3	All File	Scene File
Technical	Menu Page On/Off	Main	Да	Нет
		Camera	Да	Нет
		Audio	Да	Нет
		Project	Да	Нет
		Monitoring	Да	Нет
		Assignable Button	Да	Нет
		Battery	Да	Нет
		Media	Да	Нет
		Network	Да	Нет
		File Transfer	Да	Нет
	Fan Control	Setting	Да	Нет
	Lens	Zoom Ring Direction	Да	Нет
		Shading Compensation	Да	Нет
		Chroma Aberration Comp.	Да	Нет
		Distortion Comp.	Да	Нет
		Breathing Compensation	Да	Нет
		Distance Display	Да	Нет
	Video Light Set	Zoom Position Display	Да	Нет
		Video Light Set	Да	Нет
	APR	APR	-	-
Camera Battery Alarm	Low Battery	Да	Нет	
	Battery Empty	Да	Нет	
Camera DC IN Alarm	DC Low Voltage1	Да	Нет	
	DC Low Voltage2	Да	Нет	
Network	Setup for Mobile App	Setup	-	-
	Access Authentication	User Name	Нет	Нет
		Input Password	Нет	Нет
		Generate Password	-	-
		Show Settings	-	-
	Wireless LAN	Setting	Да	Нет
		WPS	-	-
		NFC	-	-
	AP Mode Settings	MAC Address	-	-
		Channel	Да	Нет
Camera SSID & Password		-	-	
Regenerate Password		-	-	
IP Address		-	-	
Subnet Mask	-	-		

LEVEL 1	LEVEL 2	LEVEL 3	All File	Scene File
Network	ST Mode Settings	Camera Remote Control	Да	Нет
		Connected Network		
		SSID	-	-
		Security	-	-
		Password	-	-
		DHCP	-	-
		IP Address	-	-
		Subnet Mask	-	-
		Gateway	-	-
		DNS Auto	-	-
		Primary DNS Server	-	-
		Secondary DNS Server	-	-
		Scan Networks		
		SSID	-	-
		Security	-	-
		Password	Нет	Нет
		DHCP	Да	Нет
		IP Address	Да	Нет
		Subnet Mask	Да	Нет
		Gateway	Да	Нет
		DNS Auto	Да	Нет
		Primary DNS Server	Да	Нет
		Secondary DNS Server	Да	Нет
		Manual Register		
		SSID	Да	Нет
		Security	Да	Нет
		Password	Нет	Нет
		DHCP	Да	Нет
		IP Address	Да	Нет
		Subnet Mask	Да	Нет
		Gateway	Да	Нет
		DNS Auto	Да	Нет
		Primary DNS Server	Да	Нет
		Secondary DNS Server	Да	Нет

LEVEL 1	LEVEL 2	LEVEL 3	All File	Scene File
Network	Wired LAN	Setting	Да	Нет
		Camera Remote Control	Да	Нет
		Detail Settings		
		DHCP	Да	Нет
		IP Address	Да	Нет
		Subnet Mask	Да	Нет
		Gateway	Да	Нет
		DNS Auto	Да	Нет
		Primary DNS Server	Да	Нет
		Secondary DNS Server	Да	Нет
	Modem	Setting	Да	Нет
		Camera Remote Control	Да	Нет
		Device Name	-	-
		IP Address	-	-
		Subnet Mask	-	-
	File Transfer	Auto Upload	Да	Нет
		Auto Upload (Proxy)	Да	Нет
		Default Upload Server	Да	Нет
		Clear Completed Jobs	-	-
		Clear All Jobs	-	-
		View Job List	-	-
		Server Settings1/Server Settings2/Server Settings3		
		Display Name	Да	Нет
		Service	Да	Нет
		Host Name	Да	Нет
		Port	Да	Нет
		User Name	Нет	Нет
		Password	Нет	Нет
		Passive Mode	Да	Нет
		Destination Directory	Да	Нет
		Using Secure Protocol	Да	Нет
		Root Certificate	-	-
		Root Certificate Status	-	-
		Reset	-	-
	Network Reset	Reset	-	-

LEVEL 1	LEVEL 2	LEVEL 3	All File	Scene File
Maintenance	Language	Select	Да	Нет
	Clock Set	Time Zone	Да	Нет
		Date Mode	Да	Нет
		12h/24h	Да	Нет
		Date	Нет	Нет
		Time	Нет	Нет
All Reset	Reset	-	-	
	Reset without Network	-	-	
Hours Meter	Hours(System)	-	-	
	Hours(Reset)	-	-	
	Reset	-	-	
Version	Version Number	-	-	
	Version Up	-	-	
	Lens Version Number	-	-	

Пункты, настраиваемые программируемыми кнопками

Да: элемент сохранен.
 Нет: элемент не сохранен.
 -: Не сохраняется (временная настройка)

Выбор программируемых кнопок	All File	Scene File
ND Filter Position	Да	Нет
Auto Iris	Да	Нет
ATW	Да	Нет
Focus Setting	Да	Нет
Display	Да	-
VF Adjust	Да	-

Пункты, настраиваемые программируемым диском

Да: элемент сохранен.
 Нет: элемент не сохранен.
 -: Не сохраняется (временная настройка)

Выбор для программируемого диска	All File	Scene File
IRIS	Да	Нет
ND Filter	Да	Нет
Audio Input Level	Да	Нет

Блок-схемы

См. соответствующие пункты в разделах "Настройка записываемого звука" (стр. 49) и "Меню User" (стр. 78).

Audio Input (CH1&CH2)

Ниже показана блок-схема с установленной ручкой.

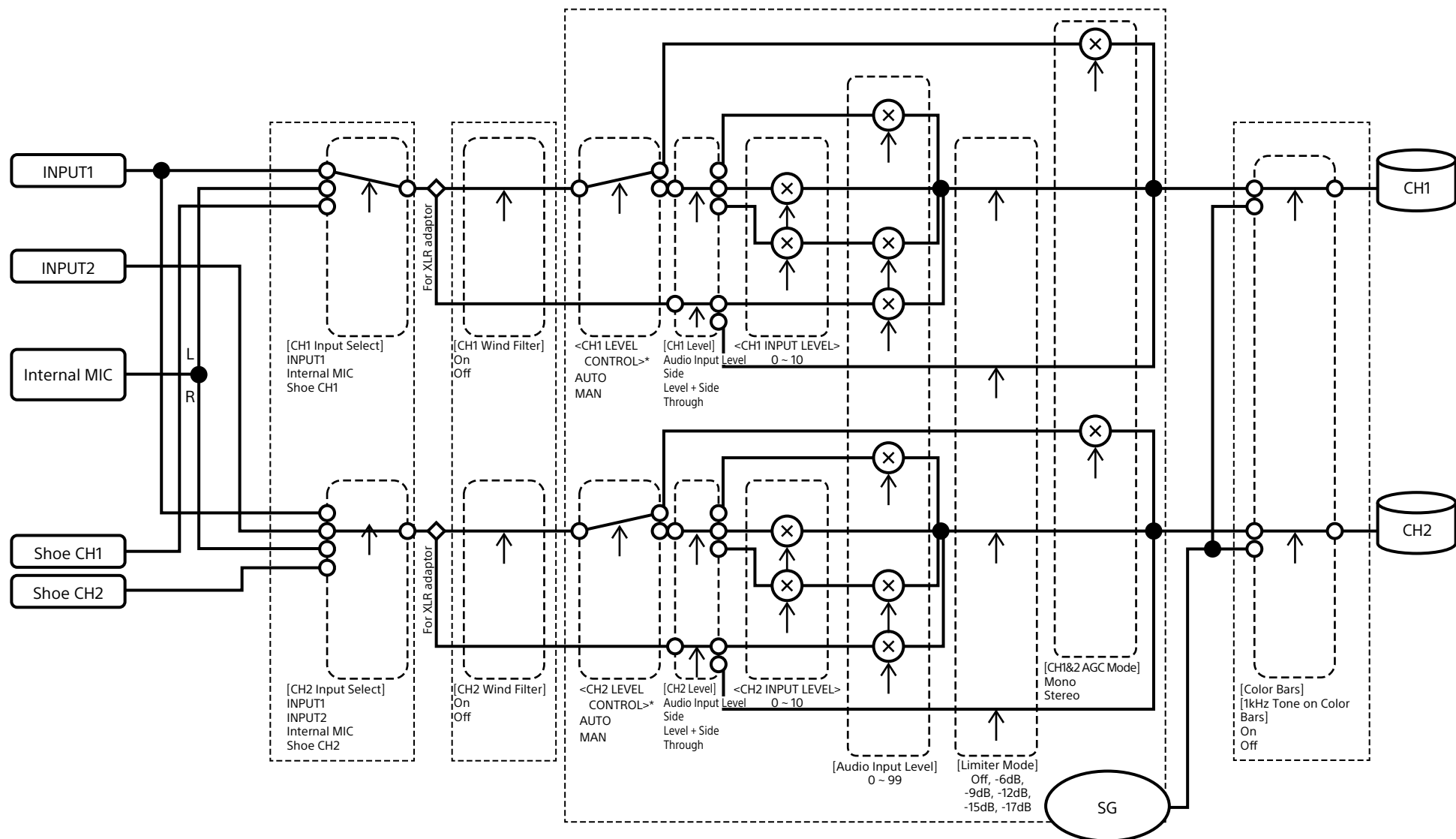

* Задается значение Manual, когда звук подается от адаптера XLR.

Audio Input (CH3&CH4)

Ниже показана блок-схема с установленной ручкой.

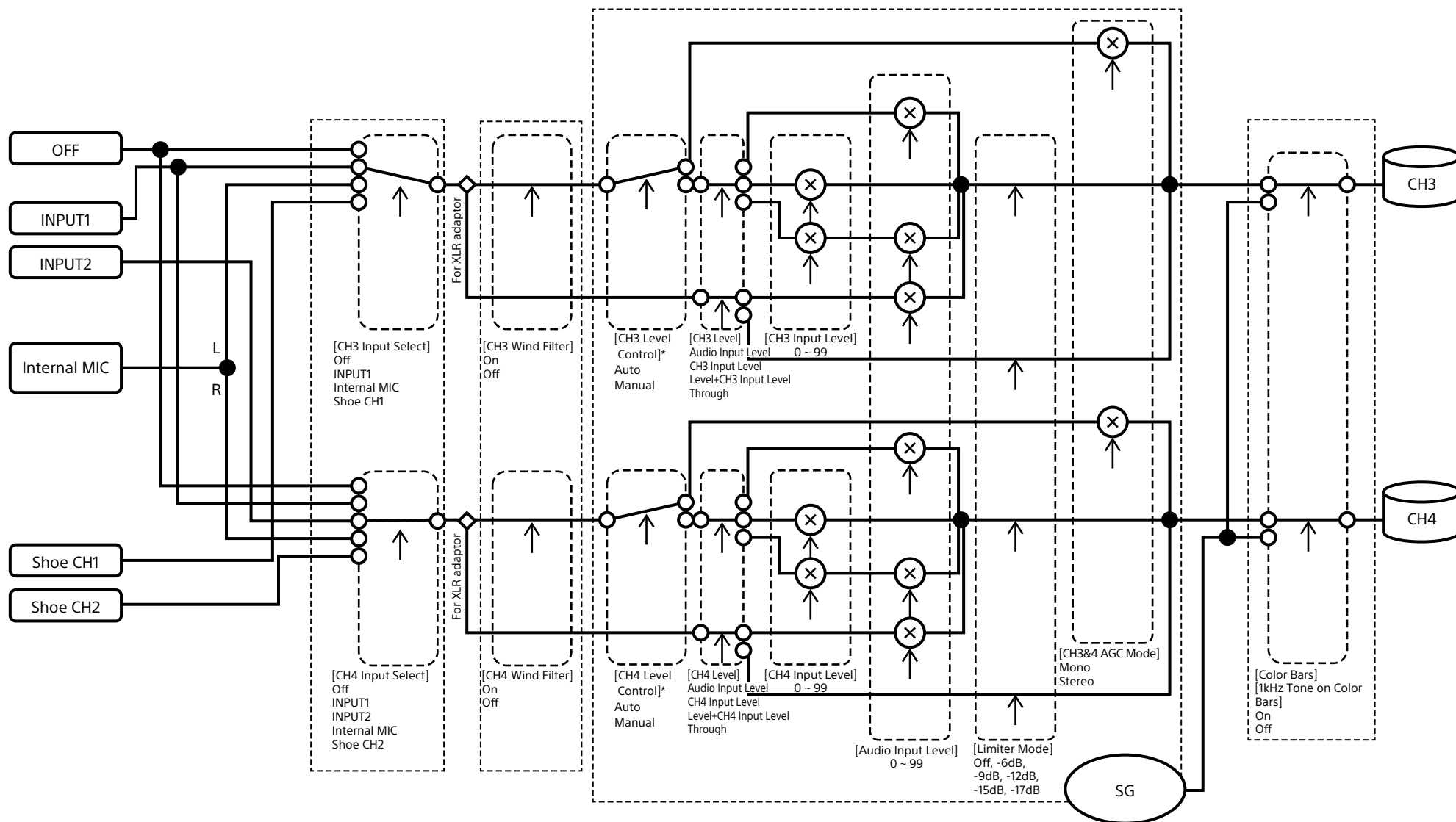

* Задается значение Manual, когда звук подается от адаптера XLR.

Audio Output

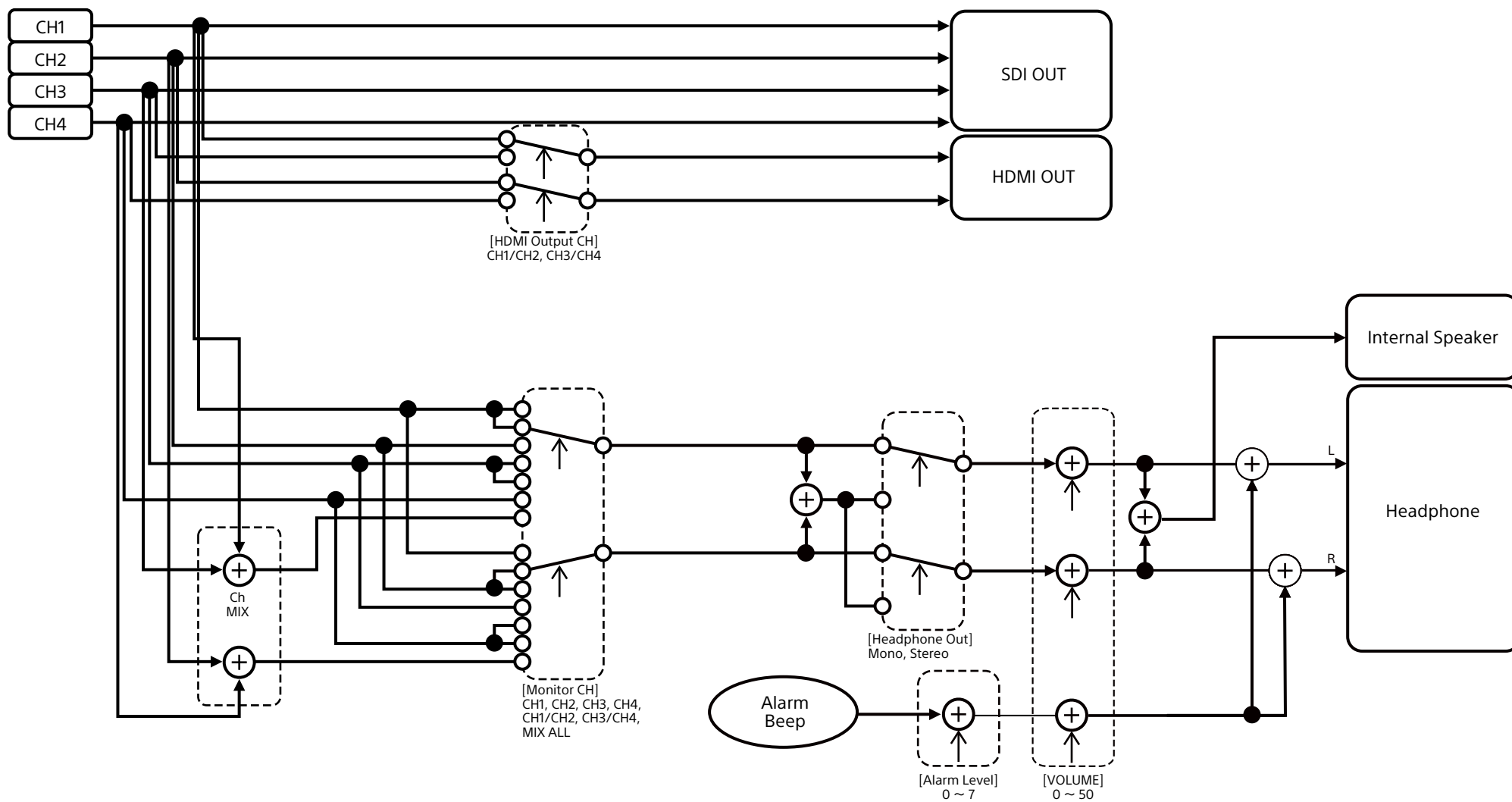

Обновление программного обеспечения объектива с байонетом E

С помощью видеокамеры можно обновлять программное обеспечение объективов с байонетом E.

Список объективов, для которых возможно обновление, и соответствующего программного обеспечения см. на веб-сайте для объективов.

Проверка версии

- 1 Установите объектив с байонетом E на видеокамеру (стр. 23).
- 2 Выберите пункт Version в меню Maintenance полного меню для отображения номера версии объектива Lens Version Number (стр. 110).
Номер версии программного обеспечения объектива с байонетом E отображается сбоку.

Обновление программного обеспечения

Перевод видеокамеры в режим накопителя (стр. 120).

Обновите программное обеспечение в соответствии с процедурой, прилагаемой к программному обеспечению объектива.

Лицензии

Лицензия на портфель патентов для AVC MPEG-4

ДАННОЕ ИЗДЕЛИЕ ЛИЦЕНЗИРОВАНО В СООТВЕТСТВИИ С ЛИЦЕНЗИЕЙ НА ПОРТФЕЛЬ ПАТЕНТОВ AVC ДЛЯ ПЕРСОНАЛЬНОГО ИСПОЛЬЗОВАНИЯ ПОТРЕБИТЕЛЕМ И ДРУГИХ ПРИМЕНЕНИЙ, В КОТОРЫХ НЕ ПРЕДУСМОТРЕНО ВОЗНАГРАЖДЕНИЕ, ДЛЯ (i) КОДИРОВАНИЯ ВИДЕО В СООТВЕТСТВИИ СО СТАНДАРТОМ AVC ("ВИДЕО AVC") И/ИЛИ (ii) ДЕКОДИРОВАНИЯ ВИДЕО AVC, КОТОРОЕ БЫЛО ЗАКОДИРОВАНО ПОТРЕБИТЕЛЕМ ДЛЯ СВОИХ ЛИЧНЫХ НУЖД И/ИЛИ БЫЛО ПОЛУЧЕНО ОТ ВИДЕОПРОВАЙДЕРА, ИМЕЮЩЕГО ЛИЦЕНЗИЮ НА ПРЕДОСТАВЛЕНИЕ ВИДЕО AVC.

НИ ДЛЯ КАКИХ ДРУГИХ СПОСОБОВ ПРИМЕНЕНИЯ ЛИЦЕНЗИЯ НЕ ПРЕДОСТАВЛЯЕТСЯ И ЕЕ ДЕЙСТВИЕ НЕ ПОДРАЗУМЕВАЕТСЯ. ЗА ДОПОЛНИТЕЛЬНОЙ ИНФОРМАЦИЕЙ ОБРАЩАЙТЕСЬ В КОМПАНИЮ MPEG LA, L.L.C. СМ. [HTTP://WWW.MPEGLA.COM](http://www.mpegla.com)

Получение программного обеспечения в соответствии с лицензией GPL/LGPL

В этом изделии используется программное обеспечение, на которое распространяется действие лицензии GPL/LGPL. Настоящим уведомляем вас о том, что в соответствии с условиями лицензии GPL/LGPL у вас есть право на доступ, изменение и распространение исходного кода этих программ. Исходный код опубликован в Интернете. Перейдите по следующему URL-адресу и выполните инструкции по загрузке.

<https://oss.sony.net/Products/Linux/>

Мы просим вас не обращаться к нам по поводу содержимого исходного кода.

Лицензии (на английском языке) записаны во внутреннюю память изделия. Чтобы прочитать лицензии, хранящиеся в папке "PMHOME" - "LICENSE", подключите изделие к компьютеру в режиме накопителя.

При использовании Mac папка "PMHOME" - "LICENSE" может быть недоступна. Для просмотра файлов используйте любой другой компьютер, кроме Mac, или перейдите по следующему URL адресу: <https://oss.sony.net/License/ILME-FX6/>

ЛИЦЕНЗИОННОЕ СОГЛАШЕНИЕ КОНЕЧНОГО ПОЛЬЗОВАТЕЛЯ

IMPORTANT:

BEFORE USING THE SOFTWARE CONTAINED IN THE SOLID STATE MEMORY CAMCORDER, PLEASE READ THIS END USER LICENSE AGREEMENT ("EULA") CAREFULLY. BY USING THE SOFTWARE YOU ARE ACCEPTING THE TERMS OF THIS EULA. IF YOU DO NOT ACCEPT THE TERMS OF THIS EULA, YOU MAY NOT USE THE SOFTWARE.

This EULA is a legal agreement between you and Sony Corporation ("SONY"). This EULA governs your rights and obligations regarding the software of SONY and/or its third party licensors (including SONY's affiliates) and their respective affiliates (collectively, the "THIRD-PARTY SUPPLIERS") contained in the wireless adapter, together with any updates/ upgrades provided by SONY, any printed, on-line or other electronic documentation for such software, and any data files created by operation of such software (collectively, the "SOFTWARE").

Notwithstanding the foregoing, any software in the SOFTWARE having a separate end user license agreement (including, but not limited to, GNU General Public license and Lesser/Library General Public License) shall be covered by such applicable separate end user

license agreement in lieu of the terms of this EULA to the extent required by such separate end user license agreement ("EXCLUDED SOFTWARE").

SOFTWARE LICENSE

The SOFTWARE is licensed, not sold. The SOFTWARE is protected by copyright and other intellectual property laws and international treaties.

COPYRIGHT

All right and title in and to the SOFTWARE (including, but not limited to, any images, photographs, animation, video, audio, music, text and "applets" incorporated into the SOFTWARE) is owned by SONY or one or more of the THIRD-PARTY SUPPLIERS.

GRANT OF LICENSE

SONY grants you a limited license to use the SOFTWARE solely in connection with the wireless adapter and only for your individual use. SONY and the THIRD-PARTY SUPPLIERS expressly reserve all rights, title and interest (including, but not limited to, all intellectual property rights) in and to the SOFTWARE that this EULA does not specifically grant to you.

REQUIREMENTS AND LIMITATIONS

You may not copy, publish, adapt, redistribute, attempt to derive source code, modify, reverse engineer, decompile, or disassemble any of the SOFTWARE, whether in whole or in part, or create any derivative works from or of the SOFTWARE unless such derivative works are intentionally facilitated by the SOFTWARE. You may not modify or tamper with any digital rights management functionality of the SOFTWARE. You may not bypass, modify, defeat or circumvent any of the functions or protections of the SOFTWARE or any mechanisms operatively linked to the SOFTWARE. You may not separate any individual component of the SOFTWARE for use on more than one wireless adapter unless expressly authorized to do so by SONY. You may not remove, alter, cover or deface any trademarks or notices on the SOFTWARE. You may not share, distribute, rent, lease, sublicense, assign, transfer or sell the SOFTWARE. The software, network services or other products other than SOFTWARE upon which the SOFTWARE'S performance depends might be interrupted or discontinued at the discretion of the

suppliers (software suppliers, service suppliers, or SONY). SONY and such suppliers do not warrant that the SOFTWARE, network services, contents or other products will continue to be available, or will operate without interruption or modification.

EXCLUDED SOFTWARE AND OPEN SOURCE COMPONENTS

Notwithstanding the foregoing limited license grant, you acknowledge that the SOFTWARE may include EXCLUDED SOFTWARE. Certain EXCLUDED SOFTWARE may be covered by open source software licenses ("Open Source Components"), which means any software licenses approved as open source licenses by the Open Source Initiative or any substantially similar licenses, including but not limited to any license that, as a condition of distribution of the software licensed under such license, requires that the distributor make the software available in source code format. If and to the extent disclosure is required, please visit www.sony.com/linux or other SONY-designated web site for a list of applicable OPEN SOURCE COMPONENTS included in the SOFTWARE from time to time, and the applicable terms and conditions governing its use. Such terms and conditions may be changed by the applicable third party at any time without liability to you. To the extent required by the licenses covering EXCLUDED SOFTWARE, the terms of such licenses will apply in lieu of the terms of this EULA. To the extent the terms of the licenses applicable to EXCLUDED SOFTWARE prohibit any of the restrictions in this EULA with respect to such EXCLUDED SOFTWARE, such restrictions will not apply to such EXCLUDED SOFTWARE. To the extent the terms of the licenses applicable to Open Source Components require SONY to make an offer to provide source code in connection with the SOFTWARE, such offer is hereby made.

USE OF SOFTWARE WITH COPYRIGHTED MATERIALS

The SOFTWARE may be capable of being used by you to view, store, process and/or use content created by you and/or third parties. Such content may be protected by copyright, other intellectual property laws, and/or agreements. You agree to use the SOFTWARE only in compliance with all such laws and agreements that apply to such content. You acknowledge and agree

that SONY may take appropriate measures to protect the copyright of content stored, processed or used by the SOFTWARE. Such measures include, but are not limited to, counting the frequency of your backup and restoration through certain SOFTWARE features, refusal to accept your request to enable restoration of data, and termination of this EULA in the event of your illegitimate use of the SOFTWARE.

CONTENT SERVICE

PLEASE ALSO NOTE THAT THE SOFTWARE MAY BE DESIGNED TO BE USED WITH CONTENT AVAILABLE THROUGH ONE OR MORE CONTENT SERVICES ("CONTENT SERVICE"). USE OF THE SERVICE AND THAT CONTENT IS SUBJECT TO THE TERMS OF SERVICE OF THAT CONTENT SERVICE. IF YOU DECLINE TO ACCEPT THOSE TERMS, YOUR USE OF THE SOFTWARE WILL BE LIMITED. You acknowledge and agree that certain content and services available through the SOFTWARE may be provided by third parties over which SONY has no control. USE OF THE CONTENT SERVICE REQUIRES AN INTERNET CONNECTION. THE CONTENT SERVICE MAY BE DISCONTINUED AT ANY TIME.

INTERNET CONNECTIVITY AND THIRD PARTY SERVICES

You acknowledge and agree that access to certain SOFTWARE features may require an Internet connection for which you are solely responsible. Further, you are solely responsible for payment of any third party fees associated with your Internet connection, including but not limited to Internet service provider or airtime charges. Operation of the SOFTWARE may be limited or restricted depending on the capabilities, bandwidth or technical limitations of your Internet connection and service. The provision, quality and security of such Internet connectivity are the sole responsibility of the third party providing such service.

EXPORT AND OTHER REGULATIONS

You agree to comply with all applicable export and re-export restrictions and regulations of the area or country in which you reside, and not to transfer, or authorize the transfer, of the SOFTWARE to a prohibited country or otherwise in violation of any such restrictions or regulations.

HIGH RISK ACTIVITIES

The SOFTWARE is not fault-tolerant and is not designed, manufactured or intended for use or resale as on-line control equipment in hazardous environments requiring fail-safe performance, such as in the operation of nuclear facilities, aircraft navigation or communication systems, air traffic control, direct life support machines, or weapons systems, in which the failure of the SOFTWARE could lead to death, personal injury, or severe physical or environmental damage ("HIGH RISK ACTIVITIES"). SONY, each of the THIRD-PARTY SUPPLIERS, and each of their respective affiliates specifically disclaim any express or implied warranty, duty or condition of fitness for HIGH RISK ACTIVITIES.

EXCLUSION OF WARRANTY ON SOFTWARE

You acknowledge and agree that use of the SOFTWARE is at your sole risk and that you are responsible for use of the SOFTWARE. The SOFTWARE is provided "AS IS," without warranty, duty or condition of any kind.

SONY AND EACH OF THE THIRD-PARTY SUPPLIERS (for purposes of this Section, SONY and each of the THIRD-PARTY SUPPLIERS shall be collectively referred to as "SONY") EXPRESSLY DISCLAIM ALL WARRANTIES, DUTIES OR CONDITIONS, EXPRESS OR IMPLIED, INCLUDING, BUT NOT LIMITED TO, THE IMPLIED WARRANTIES OF MERCHANTABILITY, NONINFRINGEMENT AND FITNESS FOR A PARTICULAR PURPOSE. SONY DOES NOT WARRANT OR MAKE ANY CONDITIONS OR REPRESENTATIONS (A) THAT THE FUNCTIONS CONTAINED IN ANY OF THE SOFTWARE WILL MEET YOUR REQUIREMENTS OR THAT THEY WILL BE UPDATED, (B) THAT THE OPERATION OF ANY OF THE SOFTWARE WILL BE CORRECT OR ERROR-FREE OR THAT ANY DEFECTS WILL BE CORRECTED, (C) THAT THE SOFTWARE WILL NOT DAMAGE ANY OTHER SOFTWARE, HARDWARE OR DATA, (D) THAT ANY SOFTWARE, NETWORK SERVICES (INCLUDING THE INTERNET) OR PRODUCTS (OTHER THAN THE SOFTWARE) UPON WHICH THE SOFTWARE'S PERFORMANCE DEPENDS WILL CONTINUE TO BE AVAILABLE, UNINTERRUPTED OR UNMODIFIED, AND (E) REGARDING THE USE OR THE RESULTS OF THE USE OF THE SOFTWARE IN TERMS OF ITS CORRECTNESS, ACCURACY, RELIABILITY, OR OTHERWISE.

NO ORAL OR WRITTEN INFORMATION OR ADVICE GIVEN BY SONY OR AN AUTHORIZED REPRESENTATIVE OF SONY SHALL CREATE A WARRANTY, DUTY OR CONDITION OR IN ANY WAY INCREASE THE SCOPE OF THIS WARRANTY. SHOULD THE SOFTWARE PROVE DEFECTIVE YOU ASSUME THE ENTIRE COST OF ALL NECESSARY SERVICING, REPAIR OR CORRECTION. SOME JURISDICTIONS DO NOT ALLOW THE EXCLUSION OF IMPLIED WARRANTIES, SO THESE EXCLUSIONS MAY NOT APPLY TO YOU.

LIMITATION OF LIABILITY

SONY AND EACH OF THE THIRD-PARTY SUPPLIERS (for purposes of this Section, SONY and each of the THIRD-PARTY SUPPLIERS shall be collectively referred to as "SONY") SHALL NOT BE LIABLE FOR ANY INCIDENTAL OR CONSEQUENTIAL DAMAGES FOR BREACH OF ANY EXPRESS OR IMPLIED WARRANTY, BREACH OF CONTRACT, NEGLIGENCE, STRICT LIABILITY OR UNDER ANY OTHER LEGAL THEORY RELATED TO THE SOFTWARE, INCLUDING, BUT NOT LIMITED TO, ANY DAMAGES ARISING OUT OF LOSS OF PROFITS, LOSS OF REVENUE, LOSS OF DATA, LOSS OF USE OF THE SOFTWARE OR ANY ASSOCIATED HARDWARE, DOWN TIME AND USER'S TIME, EVEN IF ANY OF THEM HAVE BEEN ADVISED OF THE POSSIBILITY OF SUCH DAMAGES. IN ANY CASE, EACH AND ALL OF THEIR AGGREGATE LIABILITY UNDER ANY PROVISION OF THIS EULA SHALL BE LIMITED TO THE AMOUNT ACTUALLY PAID FOR THE PRODUCT. SOME JURISDICTIONS DO NOT ALLOW THE EXCLUSION OR LIMITATION OF INCIDENTAL OR CONSEQUENTIAL DAMAGES, SO THE ABOVE EXCLUSION OR LIMITATION MAY NOT APPLY TO YOU.

CONSENT TO USE OF NON-PERSONAL INFORMATION, LOCATION DATA, DATA SECURITY

You acknowledge and agree that SONY and its affiliates, partners and agents may read, collect, transfer, process and store certain information collected from the SOFTWARE, including but not limited to information about (i) the SOFTWARE and (ii) the software applications, contents and peripheral devices that interact with your wireless adapter and the SOFTWARE ("Information"). Information includes, but is not limited to: (1) unique identifiers relating to your wireless adapter and its components; (2) performance

of the wireless adapter, the SOFTWARE and their components; (3) configurations of your wireless adapter, the SOFTWARE and the software applications, contents and peripheral devices that interact with the wireless adapter and the SOFTWARE; (4) use and frequency of use of the functions of (x) the SOFTWARE, and (y) the software applications, contents and peripheral devices that interact with the SOFTWARE; and (5) location data, as indicated below. SONY and its affiliates, partners and agents may use and disclose Information subject to applicable laws in order to improve its products and services or to provide products or services to you. Such uses include, but are not limited to: (a) administering the functionalities of the SOFTWARE; (b) to improve, service, update or upgrade the SOFTWARE; (c) improving, developing and enhancing the current and future products and services of SONY and other parties; (d) to provide you with information about the products and services offered by SONY and other parties; (e) complying with applicable laws or regulations; and (f) to the extent offered, providing you with location-based services of SONY and other parties, as indicated below. In addition, SONY retains the right to use Information to protect itself and third parties from illegal, criminal or harmful conduct.

Certain services available through the SOFTWARE may rely upon location information, including, but not limited to, the geographic location of the wireless adapter. You acknowledge that for the purpose of providing such services, SONY, the THIRDPARTY SUPPLIERS or their partners may collect, archive, process and use such location data, and that such services are governed by the privacy policies of SONY or such third party. By reviewed the privacy policies applicable to such services and consent to such activities.

SONY, its affiliates, partners and agents will not intentionally use Information to personally identify the owner or user of the SOFTWARE without your knowledge or consent. Any use of Information will be in accordance with the privacy policies of SONY or such third party.

Please contact applicable contact address of each area or country for SONY's current privacy policy. Please contact applicable third parties for privacy policies relating

to personally identifiable and other information you provide when you use or access third party software or services.

Information may be processed, stored or transferred to SONY, its affiliates or agents which are located in countries outside of your country of residence. Data protection and information privacy laws in certain countries may not offer the same level of protection as your country of residence and you may have fewer legal rights in relation to Information processed and stored in, or transferred to, such countries. SONY will use reasonable efforts to take appropriate technical and organizational steps to prevent unauthorized access to or disclosure of Information, but does not warrant it will eliminate all risk of misuse of such Information.

AUTOMATIC UPDATE FEATURE

From time to time, SONY or the THIRD-PARTY SUPPLIERS may automatically update or otherwise modify the SOFTWARE, including, but not limited to, for purposes of enhancement of security functions, error correction and improvement of functions, at such time as you interact with SONY's or third parties' servers, or otherwise. Such updates or modifications may delete or change the nature of features or other aspects of the SOFTWARE, including, but not limited to, functions you may rely upon. You acknowledge and agree that such activities may occur at SONY's sole discretion and that SONY may condition continued use of the SOFTWARE upon your complete installation or acceptance of such update or modifications. Any updates/modifications shall be deemed to be, and shall constitute part of, the SOFTWARE for purposes of this EULA. By acceptance of this EULA, you consent to such update/modification.

ENTIRE AGREEMENT, WAIVER, SEVERABILITY

This EULA and SONY's privacy policy, each as amended and modified from time to time, together constitute the entire agreement between you and SONY with respect to the SOFTWARE. The failure of SONY to exercise or enforce any right or provision of this EULA shall not constitute a waiver of such right or provision. If any part of this EULA is held invalid, illegal, or unenforceable, that provision shall be enforced to the maximum extent permissible so as to maintain the intent of this EULA, and the other parts will remain in full force and effect.

GOVERNING LAW AND JURISDICTION

The United Nations Convention on Contracts for the International Sale of Goods shall not apply to this EULA. This EULA shall be governed by the laws of Japan, without regards to conflict of laws provisions. Any dispute arising out of this EULA shall be subject to the exclusive venue of the Tokyo District Court in Japan, and the parties hereby consent to the venue and jurisdiction of such courts.

EQUITABLE REMEDIES

Notwithstanding anything contained in this EULA to the contrary, you acknowledge and agree that any violation of or noncompliance with this EULA by you will cause irreparable harm to SONY, for which monetary damages would be inadequate, and you consent to SONY obtaining any injunctive or equitable relief that SONY deems necessary or appropriate in such circumstances. SONY may also take any legal and technical remedies to prevent violation of and/or to enforce this EULA, including, but not limited to, immediate termination of your use of the SOFTWARE, if SONY believes in its sole discretion that you are violating or intend to violate this EULA. These remedies are in addition to any other remedies SONY may have at law, in equity or under contract.

TERMINATION

Without prejudice to any of its other rights, SONY may terminate this EULA if you fail to comply with any of its terms. In case of such termination, you must: (i) cease all use, and destroy any copies, of the SOFTWARE; (ii) comply with the requirements in the section below entitled "Your Account Responsibilities".

AMENDMENT

SONY RESERVES THE RIGHT TO AMEND ANY OF THE TERMS OF THIS EULA AT ITS SOLE DISCRETION BY POSTING NOTICE ON A SONY DESIGNATED WEB SITE, BY EMAIL NOTIFICATION TO AN EMAIL ADDRESS PROVIDED BY YOU, BY PROVIDING NOTICE AS PART OF THE PROCESS IN WHICH YOU OBTAIN UPGRADES/ UPDATES OR BY ANY OTHER LEGALLY RECOGNIZABLE FORM OF NOTICE. If you do not agree to the amendment, you should promptly contact SONY for instructions. Your continued use of the SOFTWARE after the effective date

of any such notice shall be deemed your agreement to be bound by such amendment.

THIRD-PARTY BENEFICIARIES

Each THIRD-PARTY SUPPLIER is an express intended thirdparty beneficiary of, and shall have the right to enforce, each provision of this EULA with respect to the SOFTWARE of such party.

Should you have any questions concerning this EULA, you may contact SONY by writing to SONY at applicable contact address of each area or country.

Copyright © 2012 Sony Corporation.

Лицензии на ПО с открытым исходным кодом

На основе лицензионных договоров, заключенных между корпорацией Sony и владельцами авторских прав на программное обеспечение, в этом продукте используется открытое программное обеспечение.

Для удовлетворения требований владельцев авторских прав на программное обеспечение корпорация Sony обязана довести до вашего сведения содержимое этих лицензий. Лицензии (на английском языке) записаны во внутреннюю память изделия. Чтобы прочитать лицензии, хранящиеся в папке "PMHOME" - "LICENSE", подключите изделие к компьютеру в режиме накопителя.

При использовании Mac папка "PMHOME" - "LICENSE" может быть недоступна. Для просмотра файлов используйте любой другой компьютер, кроме Mac, или перейдите по следующему URL адресу. <https://oss.sony.net/License/ILME-FX6/>

Технические характеристики

Общие

Масса

Прибл. 890 г (только основной корпус)
 Прибл. 2,59 кг (включая объектив
 SEL24105G, бленду объектива,
 аккумулятор (BP-U35),
 видеоискатель, ручку и рукоятку)

Габариты

См. стр. 148.

Требования к источнику питания

19,5 В пост. тока (от 18,0 В до 20,5 В)

Энергопотребление

Приблизительно 18,0 Вт (корпус, объектив,
 запись в формате XAVC-I
 QFHD 59.94P, видеоискатель
 включен, внешних устройств не
 подключено)

Приблизительно 36,0 Вт (корпус, объектив,
 запись в формате XAVC-I QFHD
 59.94P (S&Q 120 кадров/с),
 видеоискатель включен, HDMI,
 SDI, внешнее устройство
 подключено)

Рабочая температура

От 0 °C до 40 °C

Температура хранения

От -20 °C до +60 °C

Время непрерывной работы

Приблизительно 105 минуты (при
 использовании BP-U35)
 (корпус, объектив, запись
 в формате XAVC-I QFHD 59.94P,
 видеоискатель включен,
 внешних устройств не
 подключено)

Формат записи (видео)

XAVC Intra

Режим XAVC-I 4K/QFHD:
 VBR, скорость потока данных

600 Мбит/с (макс.), MPEG-4
 AVC/H.264

Режим XAVC-I HD:

CBG, скорость потока данных
 223 Мбит/с (макс.), MPEG-4
 AVC/H.264

XAVC Long

Режим XAVC-L QFHD:

VBR, скорость потока данных
 150 Мбит/с (макс.), MPEG-4
 H.264/AVC

Режим XAVC-L HD 50:

VBR, скорость потока данных
 50 Мбит/с (макс.), MPEG-4
 H.264/AVC

Режим XAVC-L HD 35:

VBR, скорость потока данных
 35 Мбит/с (макс.), MPEG-4
 H.264/AVC

Формат записи (аудио)

LPCM 24 бит, 48 кГц, 4-канальная

Частота кадров при записи

XAVC Intra

Режим XAVC-I 4K:

4096×2160/59.94P, 50P, 29.97P,
 25P, 24P, 23.98P

Режим XAVC-I QFHD:

3840×2160/59.94P, 50P, 29.97P,
 25P, 23.98P

Режим XAVC-I HD:

1920×1080/59.94P, 50P, 29.97P,
 25P, 23.98P

XAVC Long

Режим XAVC-L QFHD:

3840×2160/59.94P, 50P, 29.97P,
 25P, 23.98P

Режим XAVC-L HD 50:

1920×1080/59.94P, 50P, 29.97P,
 25P, 23.98P

Режим XAVC-L HD 35:

1920×1080/59.94P, 50P, 29.97P,
 25P, 23.98P

Время записи/воспроизведения

XAVC Intra

Режим XAVC-I QFHD:

59.94P

Прибл. 30 мин (при

использовании CEA-G160T)

Режим XAVC-I HD:

59.94P

Приблизительно 78 минут (при

использовании CEA-G160T)

XAVC Long

Режим XAVC-L QFHD:

59.94P

Приблизительно 115 минут (при

использовании CEA-G160T)

Режим XAVC-L HD 50:

59.94P

Приблизительно 155 минут (при

использовании CEA-G80T)

Режим XAVC-L HD 35:

59.94P

Приблизительно 210 минут (при

использовании CEA-G80T)

[Примечание]

Время записи/воспроизведения зависит от условий
 использования и характеристик памяти. Значения
 времени записи и воспроизведения приведены
 с учетом непрерывной записи одного клипа.

Фактическое время может быть короче (это зависит
 от количества записанных клипов).

Камера

Устройство формирования изображения (тип)

Полнокадровый датчик изображения
 CMOS, эквивалентный 35 мм,
 с одной микросхемой

Количество пикселей

12,9 млн (всего)

10,2 млн (эффективных)

Auto Focus

Способ обнаружения: фазовое
 обнаружение/обнаружение по
 контрастности

Встроенные фильтры ND

CLEAR: OFF

1: 1/4ND

2: 1/16ND

3: 1/64ND

Линейная переменная нейтральная
 плотность: 1/4ND – 1/128ND

Чувствительность ISO

ISO 800/12800 (режим Cine EI, источник
 света D55)

Крепление объектива

Байонет E

Широтная характеристика

15+ остановок

Выдержка затвора

От 64F до 1/8000 с (23.98P)

Угол раскрытия затвора

От 5,6° до 360°, от 2 до 64 кадров

Съемка с замедлением/ускорением движения

XAVC QFHD: от 1 кадров/с до 120 кадров/с

XAVC HD: от 1 кадров/с до 240 кадров/с

XAVC 4K: от 1 кадров/с до 60 кадров/с

XAVC HD (S35): от 1 кадров/с до 120 кадров/с

Баланс белого

От 2000 К до 15000 К

Gain

От -3 дБ до +30 дБ (с шагом 1 дБ)

Базовый вид

S-Cinetone, Standard, Still, ITU709, s709,
 709(800%), S-Log3, HLG Live, HLG
 Natural

Аудио

Частота дискретизации

48 кГц

Квантование

24 бита

Частотная характеристика

Режим MIC входа XLR: от 20 Гц до 20 кГц
(±3 дБ или менее)

Режим LINE входа XLR: от 20 Гц до 20 кГц
(±3 дБ или менее)

Динамический диапазон

Режим MIC входа XLR: 80 дБ (обычно)

Режим LINE входа XLR: 90 дБ (обычно)

Искажение

Режим MIC входа XLR: 0,08% или ниже
(входной уровень –40 дБн)

Режим LINE входа XLR: 0,08% или ниже
(входной уровень +14 дБн)

Встроенный динамик

Монофонический

Внутренний микрофон

Монофонический

Внутренний микрофон ручки

Всенаправленный стереофонический
электретный конденсаторный
микрофон

[Примечание]

Когда установлена ручка, активным становится только внутренний микрофон ручки.

Вход/выход**Входы****INPUT 1/2:**

Тип XLR, 3-контактный, гнездо

Возможность переключения LINE / MIC /
MIC+48V

MIC: опорный от –30 дБн до –80 дБн

TC IN:

Тип BNC

Выходы**SDI OUT:**

Тип BNC, 12G-SDI, 6G-SDI, 3G-SDI (Level A/B),
HD-SDI

Наушники (стерео миниразъем):

–16 дБн (выход опорного уровня,
максимальная громкость
монитора, нагрузка 16 Ом)

HDMI:

Тип A, 19-контактный

TC OUT:

Тип BNC

Другие**DC IN:**

Совместимый с EIAJ, от 18 В до 20,5 В пост.
тока

Многоцелевой разъем:

Специальный (21-контактный)

REMOTE:

3-контактный, суб-мини, диаметром 2,5 мм

Разъем пульта управления на рукоятке:

4-контактный стерео миниразъем 3,5 мм
(разъем для пульта управления
на рукоятке из комплекта
поставки)

USB-C:

USB 3.2 Gen 1

USB/многоцелевой:

Совместимый со стандартом USB 2.0, тип
micro B для хранения данных (1)

VF:

Специальный (40-контактный)

Дисплей**Видеоискатель (ЖК-дисплей)****Размер экрана**

8,8 см (3,5 дюйма) по диагонали

Формат изображения

16:9

Количество пикселей

1280 (Г) × 720 (В)

Гнездо для носителя

Гнездо карты CFexpress Type A/SD-карты (2)

Беспроводная ЛВС**Поддерживаемые стандарты**

IEEE 802.11 a/b/g/n/ac (ILME-FX6V/VK)

IEEE 802.11 b/g/n (ILME-FX6T/TK)

Диапазон частот

2,4 ГГц

5 ГГц (только ILME-FX6V/VK)

Поддерживаемые протоколы безопасности

WEP/WPA-PSK/WPA2-PSK

Способ подключения

Wi-Fi Protected Setup™ (WPS)/вручную

Способ доступа

Режим инфраструктуры

Зарядное устройство (BC-CU1)**Масса**

Прибл. 60 г

Габариты

Прибл. 57 × 26 × 101 мм

(ширина / высота / глубина)

Вход

19,5 В пост. тока, 26 Вт

Выход

16,4 В пост. тока, 1,4 А

Рабочая температура

От 0 °C до 40 °C

Температура хранения

От –20 °C до +60 °C

Поставляемые принадлежности

Адаптер переменного тока (1)

Кабель питания (1)

Зарядное устройство (1)

Аккумуляторный блок (1)

Ручка (1)

ЖК-монитор (1)

Кабель USB-C (1)

Пульт управления на рукоятке (1)

Бленда ЖК-монитора (1)

Комплект разъема для крепления
принадлежностей (1)

(Разъем для крепления принадлежностей (1),
пружина разъема (1), винты (4))

Крышка крепления объектива (1)

Защитная крышка разъема для рукоятки (1)

Перед использованием данного устройства (1)

Гарантийный талон (1)

Конструкция и технические
характеристики могут быть изменены без
предварительного уведомления.

Примечания

- Всегда делайте пробную запись, а также удостоверьтесь в надлежащем качестве этой записи. КОМПАНИЯ SONY НЕ НЕСЕТ ОТВЕТСТВЕННОСТИ ЗА КАКОЙ БЫ ТО НИ БЫЛО УЩЕРБ, ВКЛЮЧАЯ, В ЧИСЛЕ ПРОЧЕГО, КОМПЕНСАЦИЮ ИЛИ ВОЗМЕЩЕНИЕ УБЫТКОВ В СВЯЗИ С ОТКАЗОМ ДАННОГО УСТРОЙСТВА ИЛИ НОСИТЕЛЯ ИНФОРМАЦИИ ИЛИ ЛЮБЫХ ДРУГИХ НОСИТЕЛЕЙ ИЛИ СИСТЕМ ХРАНЕНИЯ ДАННЫХ И НЕОСУЩЕСТВЛЕНИЕМ ЗАПИСИ ЛЮБОГО СОДЕРЖАНИЯ И ТИПА.
- Перед эксплуатацией данного устройства обязательно проверьте правильность его работы. КОМПАНИЯ SONY НЕ НЕСЕТ ОТВЕТСТВЕННОСТИ ЗА КАКОЙ БЫ ТО НИ БЫЛО УЩЕРБ, ВКЛЮЧАЯ, В ЧИСЛЕ ПРОЧЕГО, КОМПЕНСАЦИЮ ИЛИ ВОЗМЕЩЕНИЕ УБЫТКОВ В СВЯЗИ С УТРАТОЙ ИЛИ НЕДОПОЛУЧЕНИЕМ ПРИБЫЛЕЙ ИЗ-ЗА НЕРАБОТОСПОСОБНОСТИ ЭТОГО УСТРОЙСТВА, КАК НА ПРОТЯЖЕНИИ ГАРАНТИЙНОГО ПЕРИОДА, ТАК И ПОСЛЕ ИСТЕЧЕНИЯ СРОКА ГАРАНТИИ, А ТАКЖЕ ВСЛЕДСТВИЕ ЛЮБЫХ ИНЫХ ВОЗМОЖНЫХ ПРИЧИН.
- КОМПАНИЯ SONY НЕ НЕСЕТ ОТВЕТСТВЕННОСТИ ЗА ПРЕТЕНЗИИ ЛЮБОГО РОДА, ПРЕДЪЯВЛЕННЫЕ ПОЛЬЗОВАТЕЛЯМИ ЭТОГО УСТРОЙСТВА ИЛИ ТРЕТЬИМИ ЛИЦАМИ.
- КОМПАНИЯ SONY НЕ НЕСЕТ ОТВЕТСТВЕННОСТИ ЗА ПОТЕРЮ, ИСПРАВЛЕНИЕ ИЛИ ВОСПРОИЗВЕДЕНИЕ ЛЮБЫХ ДАННЫХ, ЗАПИСАННЫХ В СИСТЕМЕ ВНУТРЕННЕЙ ПАМЯТИ, НА НОСИТЕЛЕ ИНФОРМАЦИИ ИЛИ НА ЛЮБЫХ ДРУГИХ НОСИТЕЛЯХ ИЛИ СИСТЕМАХ ХРАНЕНИЯ ДАННЫХ.
- КОМПАНИЯ SONY НЕ НЕСЕТ ОТВЕТСТВЕННОСТИ ЗА ПРЕКРАЩЕНИЕ ИЛИ ПРИОСТАНОВКУ ПРЕДОСТАВЛЕНИЯ ЛЮБЫХ УСЛУГ, СВЯЗАННЫХ С ЭТИМ УСТРОЙСТВОМ, ВНЕ ЗАВИСИМОСТИ ОТ ОБСТОЯТЕЛЬСТВ.

Внешние габариты

Устройство: мм

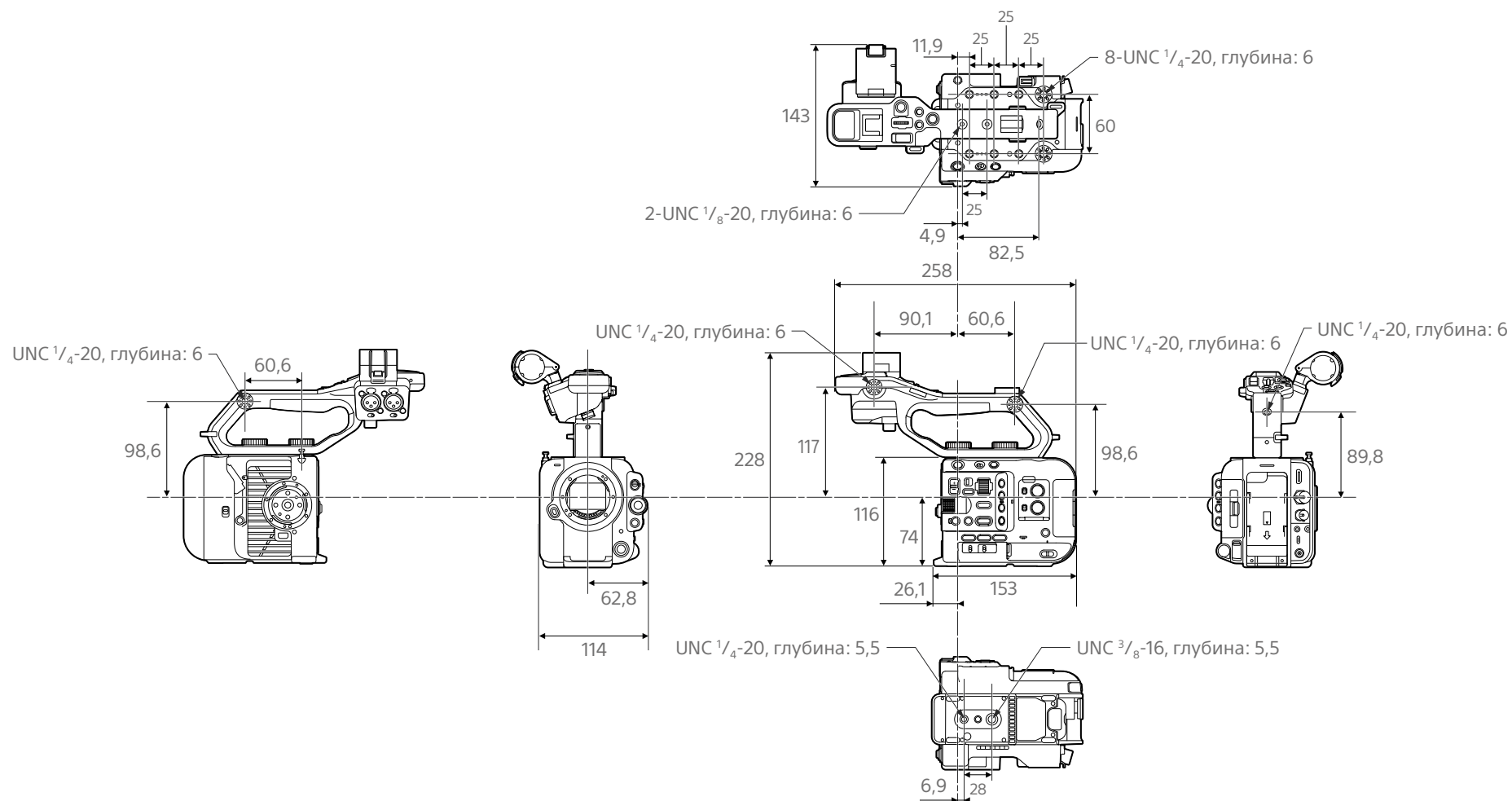

Указаны приблизительные габариты.

Товарные знаки

- **α** является товарным знаком Sony Corporation.
- XAVC и **XAVC** являются зарегистрированными товарными знаками Sony Corporation.
- Термины HDMI и HDMI High-Definition Multimedia Interface и Логотип HDMI являются товарными знаками или зарегистрированными товарными знаками HDMI Licensing Administrator, Inc. в Соединенных Штатах и других странах.
- Microsoft и Windows являются товарными знаками или зарегистрированными товарными знаками корпорации Microsoft Corporation в США и/или других странах.
- Mac и macOS являются зарегистрированными товарными знаками корпорации Apple Inc. в США и/или других странах.
- “Catalyst Browse,” “Content Browser Mobile” и логотип “Content Browser Mobile” являются товарными знаками или зарегистрированными товарными знаками Sony Corporation.
- iOS является товарным знаком или зарегистрированным товарным знаком корпорации Cisco Systems, Inc. и/или ее дочерних компаний в США и некоторых других странах.
- Android и Google Play являются товарными знаками корпорации Google Inc.
- Wi-Fi, логотип Wi-Fi и Wi-Fi PROTECTED SETUP являются товарными знаками или зарегистрированными товарными знаками альянса Wi-Fi Alliance.
- N Mark является товарным знаком или зарегистрированным товарным знаком корпорации NFC Forum, Inc. в США и других странах.

- Логотип SDXC является товарным знаком компании SD-3C, LLC.
- CFexpress и CFexpress Type A являются товарными знаками ассоциации CompactFlash Association.
- QR Code является товарным знаком Denso Wave Inc.

Все прочие названия компаний и продуктов являются зарегистрированными товарными знаками или товарными знаками соответствующих владельцев. В настоящем документе элементы, являющиеся товарными знаками, не обозначаются символами [™] или [®].

Exmor R
CMOS Sensor

HDMI

XAVC

SDXC V90 II

CF
express
™ A