

EOS M10

Руководство пользователя камеры

- Перед началом работы с камерой обязательно ознакомьтесь с данным Руководством, включая раздел «Меры предосторожности» (14).
- Ознакомление с данным Руководством поможет научиться правильному обращению с камерой.
- Храните это Руководство в надежном месте, чтобы его можно было использовать в будущем.
- Для перехода на другие страницы нажимайте кнопки в правом нижнем углу.
 - ▶ : следующая страница
 - ◀ : предыдущая страница
 - 👉 : страница до нажатия ссылки
- Для перехода в начало главы нажмите название главы справа.

РУССКИЙ

Перед использованием

Основные операции

Руководство по расширенным операциям

Основные сведения о камере

Автоматический/гибридный
автоматический режим

Другие режимы съемки

Режим P

Режимы Tv, Av и M

Режим воспроизведения

Функции Wi-Fi

Меню настройки

Принадлежности

Приложение

Алфавитный указатель



Перед использованием

Начальные сведения

Комплект поставки

Перед использованием проверьте наличие в комплекте поставки камеры перечисленных ниже комплектующих.

Если что-либо отсутствует, обращайтесь по месту приобретения камеры.

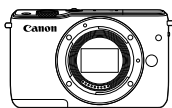

Камера
(с крышкой корпуса камеры)

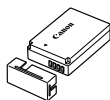

Аккумулятор
LP-E12
(с крышкой клемм)



Зарядное устройство
LC-E12/LC-E12E



Ремешок на шею
EM-200DB

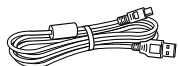

Интерфейсный кабель
IFC-400PCU

- Также прилагаются печатные материалы.
- Для комплектов с объективом сведения о входящем в комплект объективе см. на коробке с камерой.
- Карта памяти не входит в комплект поставки.

Поддерживаемые карты памяти

Могут использоваться указанные ниже карты памяти (продаются отдельно), независимо от их емкости.

- Карты памяти SD*¹
- Карты памяти SDHC*^{1*2}
- Карты памяти SDXC*^{1*2} 

*1 Карты, соответствующие стандартам SD. Однако работа с данной камерой проверена не для всех карт памяти.

*2 Также поддерживаются карты памяти UHS-I.

Перед использованием

Основные операции

Руководство по расширенным операциям

Основные сведения о камере

Автоматический/гибридный
автоматический режим

Другие режимы съемки

Режим P

Режимы Tv, Av и M

Режим воспроизведения

Функции Wi-Fi

Меню настройки

Принадлежности

Приложение

Алфавитный указатель



Предварительные замечания и юридическая информация

- Сначала сделайте и проверьте несколько тестовых снимков, чтобы убедиться в правильности их записи. Обратите внимание на то, что компания Sapop Inc., ее филиалы и дочерние компании, а также дистрибьюторы не несут никакой ответственности за любой ущерб, обусловленный какой-либо неисправностью камеры и ее принадлежностей (включая карты памяти), приводящей к сбою в записи изображения или к записи изображения не тем способом, на который рассчитан аппарат.
- Законодательство некоторых стран допускает использование фотографий, а также защищенной авторскими правами музыки или изображений с музыкой, хранящихся на карте памяти, только для личных целей. Не производите несанкционированную съемку, нарушающую законы об охране авторских прав, и обратите внимание, что фотосъемка даже для личного использования, производимая на представлениях и выставках, а также в некоторых коммерческих ситуациях, может нарушать авторские права или другие юридические права.
- Условия гарантии на камеру и сведения о службе поддержки клиентов компании Sapop приведены в гарантийной информации в комплекте руководств пользователя камеры.
- Хотя экран изготавливается с использованием высокопрецизионных технологий и более 99,99% пикселей соответствуют техническим требованиям, в редких случаях отдельные пиксели могут иметь дефекты или отображаться в виде красных или черных точек. Это не свидетельствует о повреждении камеры и не влияет на записываемые изображения.
- При длительном использовании камеры она может стать теплой. Это не является признаком неисправности.

Перед использованием

Основные операции

Руководство по расширенным операциям

Основные сведения о камере

Автоматический/гибридный автоматический режим

Другие режимы съемки

Режим P

Режимы Tv, Av и M

Режим воспроизведения

Функции Wi-Fi

Меню настройки

Принадлежности

Приложение

Алфавитный указатель



Названия компонентов

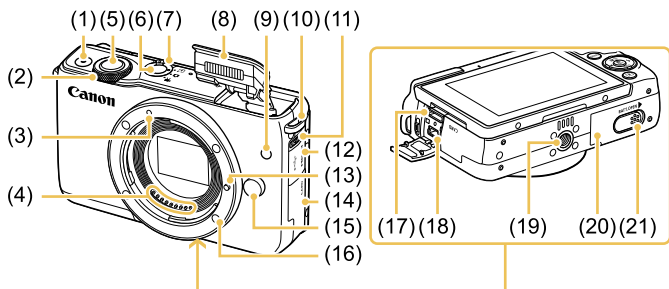

- | | |
|--|--|
| (1) Кнопка видеосъемки | (12) Крышка разъемов |
| (2) Передний диск | (13) Штифт фиксации объектива |
| (3) Индексная метка крепления объектива EF-M | (14) Крышка гнезда карты памяти |
| (4) Контакты | (15) Кнопка разблокировки объектива |
| (5) Кнопка спуска затвора | (16) Крепление объектива |
| (6) Кнопка ON/OFF | (17) Разъем HDMI™ |
| (7) Переключатель режима | (18) Цифровой разъем DIGITAL |
| (8) Вспышка | (19) Штативное гнездо |
| (9) Лампа | (20) Крышка отсека аккумулятора |
| (10) Крепление ремня | (21) Крышка переходника постоянного тока |
| (11) Переключатель [⚡] (Подъем вспышки) | |

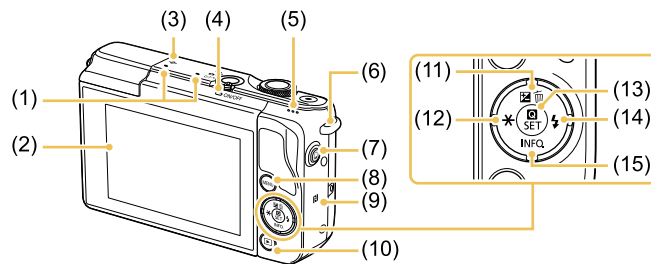

- | | |
|---|--|
| (1) Микрофон | (9) [N] (N-метка)*1 |
| (2) Экран*2/сенсорный экран | (10) Кнопка [▶] (Воспроизведение) |
| (3) [⊖] Метка фокальной плоскости | (11) Кнопка [⊞] (Компенсация экспозиции)/ [⏮] (Стирание одного изображения)/ «Вверх» |
| (4) Индикатор | (12) Кнопка [⊗] (Фиксация AE)/«Влево» |
| (5) Динамик | (13) Кнопка [⊞] (Меню быстрой установки/ Установка) |
| (6) Крепление ремня | (14) Кнопка [⚡] (Вспышка)/«Вправо» |
| (7) Кнопка [📶] (Подключение мобильного устройства)] | (15) Кнопка [i] (Информация)/«Вниз» |
| (8) Кнопка [MENU] | |

*1 Используется с функциями NFC (📖 113).

*2 При установке защиты экрана эффективность распознавания жестов может ухудшиться. В таком случае увеличьте чувствительность сенсорного экрана (📖 142).

Перед использованием

Основные операции

Руководство по расширенным операциям

Основные сведения о камере

Автоматический/гибридный автоматический режим

Другие режимы съемки

Режим P

Режимы Tv, Av и M

Режим воспроизведения

Функции Wi-Fi

Меню настройки

Принадлежности

Приложение

Алфавитный указатель



Объектив

Объектив EF-M

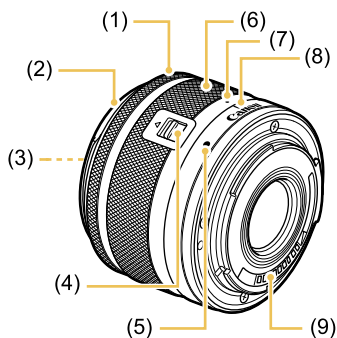

- (1) Кольцо фокусировки
- (2) Крепление для бленды
- (3) Резьба для фильтров
- (4) Переключатель закрытия объектива
- (5) Индексная метка крепления объектива
- (6) Кольцо зумирования
- (7) Индексная метка закрытия объектива
- (8) Индексная метка положения зумирования
- (9) Контакты

Соглашения, принятые в данном Руководстве

- В данном Руководстве значки служат для обозначения кнопок и переключателей камеры, на которые эти значки нанесены или на которые они похожи.
- Значками обозначаются следующие кнопки и органы управления камеры.

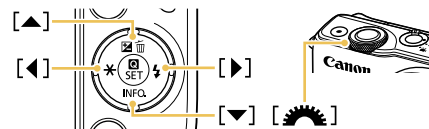

- Режимы съемки, а также значки и текст, отображаемые на экране, указываются в скобках.
- ⓘ: Важные сведения, которые следует знать
- 📖: Примечания и советы для квалифицированного использования камеры
- 📺: Обозначает операции с сенсорным экраном
- 📖 xx: Страницы со связанной информацией (в этом примере символы «xx» означают номер страницы)
- Инструкции данного Руководства относятся к камере с настройками по умолчанию.
- Для удобства все объективы и адаптеры крепления называются просто «объективы» и «адаптеры крепления», независимо от того, входят ли они в комплект поставки или продаются отдельно.
- На рисунке в этом руководстве камера показана с установленным объективом EF-M15-45mm f/3.5-6.3 IS STM.
- Для удобства все поддерживаемые карты памяти обозначаются просто как «карта памяти».
- Символы ▶ Фотографии» и ▶ Видеофильмы» под заголовками указывают, как используется функция – для фотографий или видеофильмов.

Перед использованием

Основные операции

Руководство по расширенным операциям

Основные сведения о камере

Автоматический/гибридный автоматический режим

Другие режимы съемки

Режим P

Режимы Tv, Av и M

Режим воспроизведения

Функции Wi-Fi

Меню настройки

Принадлежности

Приложение

Алфавитный указатель



Содержание

Перед использованием

Начальные сведения	2
Комплект поставки	2
Поддерживаемые карты памяти	2
Предварительные замечания и юридическая информация	3
Названия компонентов	4
Объектив	5
Соглашения, принятые в данном Руководстве	5
Обычные операции с камерой	13
Меры предосторожности	14

Основные операции

Основные операции	17
Начальная подготовка	17
Закрепление ремня	17
Как правильно держать камеру	17
Зарядка аккумулятора	18
Установка аккумулятора	19
Извлечение аккумулятора	19
Установка карты памяти	19
Извлечение карты памяти	20
Установка даты и времени	20
Изменение даты и времени	21
Язык	21
Установка объектива	22
Снятие объектива	22
Инструкции по эксплуатации объектива	23
Установка объективов EF и EF-S	23

Снятие объектива	24
Использование штатива	24
Использование системы стабилизации изображения объектива	24
Опробование камеры	25
Съемка (Интеллектуальный сценарный режим)	25
Просмотр	26
Удаление изображений	27

Руководство по расширенным операциям

Основные сведения о камере	28
Включение и выключение	28
Функции экономии энергии (Автовыключение)	29
Экономия энергии в режиме съемки	29
Экономия энергии в режиме воспроизведения	29
Кнопка спуска затвора	29
Регулировка угла наклона экрана	30
Варианты индикации при съемке	30
Использование меню быстрой установки	31
Настройка параметров с помощью сенсорного экрана	31
Использование экрана меню	32
Использование сенсорного экрана	33
Экранная клавиатура	33
Индикатор	34

Автоматический/гибридный автоматический режим

Съемка с настройками, определенными камерой	35
Съемка (Интеллектуальный сценарный режим)	35
Съемка в гибридном автоматическом режиме	37
Запуск воспроизведения видеоподборки	38
Фотографии/видеофильмы	38
Фотографии	38
Видеофильмы	38

Перед использованием

Основные операции

Руководство по расширенным операциям

Основные сведения о камере

Автоматический/гибридный автоматический режим

Другие режимы съемки

Режим P

Режимы Tv, Av и M

Режим воспроизведения

Функции Wi-Fi

Меню настройки

Принадлежности

Приложение

Алфавитный указатель



Значки сюжетов	39
Рамки на экране	40
Часто используемые удобные функции	40
Использование таймера автоспуска	40
Использование таймера автоспуска для исключения сотрясения камеры	41
Настройка таймера автоспуска	41
Съемка путем нажатия на экран (Съемка при касании)	42
Серийная съемка	42
Функции настройки изображения	43
Изменение качества изображения	43
Запись в формате RAW	44
С помощью меню	45
Изменение формата кадра	45
Изменение качества видеоизображения	46
Настройка работы камеры	47
Отключение лампы уменьшения эффекта «красных глаз»	47
Изменение времени отображения изображения после съемки	47
Другие режимы съемки	48
Съемка с любимыми настройками (Творческий помощник)	48
Сохранение и загрузка настроек	49
Сохранение настроек	49
Загрузка настроек	50
Использование настроек из изображений	50
Просмотр настроек	50
Соответствие режима [★] настройкам творческой зоны	50
Съемка себя с оптимальными настройками (Автопортрет)	51
Определенные сюжеты	52
Применение специальных эффектов	53
Улучшение цветов при кулинарной съемке (Еда)	53

Съемка эпизодов с высокой контрастностью (Высокий динамический диапазон)	54
Добавление художественных эффектов	54
Съемка с эффектом объектива «Рыбий глаз» (Эффект Рыбий глаз)	55
Снимки, выглядящие как картины (Эффект «Масляные краски»)	55
Снимки, выглядящие как акварели (Эффект «Акварель»)	56
Снимки, напоминающие миниатюрные модели (Эффект миниатюры)	56
Скорость воспроизведения и приблизительное время воспроизведения (для клипов длительностью 1 мин)	57
Съемка с эффектом игрушечной камеры (Эффект игрушечной камеры)	57
Съемка с эффектом мягкого фокуса	58
Монохромная съемка (Зернистый Ч/Б)	58
Съемка видеосъемки в режиме видеосъемки	59
Съемка фотографий во время съемки видеосъемки	59
Фиксация или изменение яркости изображения перед съемкой	60
Параметры звука	60
Регулировка громкости записи	60
Отключение фильтра шумов	61
Использование аттенюатора	61
Режим P	62
Съемка в режиме программной автоэкспозиции (режим [P])	62
Настройка съемки с одного экрана	63
Яркость изображения (Экспозиция)	63
Настройка яркости изображения (Компенсация экспозиции)	63
Фиксация яркости изображения/экспозиции (Фиксация AE)	64
Изменение способа экспозамера	64
Изменение чувствительности ISO	65
Регулировка автоматической настройки ISO	65
Автокоррекция яркости и контрастности (Auto Lighting Optimizer (Автокоррекция яркости))	66
Съемка ярких объектов (Приоритет светов)	66

Перед использованием
Основные операции
Руководство по расширенным операциям
Основные сведения о камере
Автоматический/гибридный автоматический режим
Другие режимы съемки
Режим P
Режимы Tv, Av и M
Режим воспроизведения
Функции Wi-Fi
Меню настройки
Принадлежности
Приложение
Алфавитный указатель



Цвета изображения	67
Настройка баланса белого	67
Ручной баланс белого	67
Ручная коррекция баланса белого	68
Настройка цветов (Стиль изображения)	69
Настройка стилей изображения	70
Сохранение настроенных стилей изображения	71
Фокусировка	71
Выбор метода автофокусировки	71
AF по одной точке	71
AF+Слежение	72
Выбор объектов для фокусировки (Тактильный AF)	72
Съемка в режиме следящей автофокусировки	73
Изменение настройки фокусировки	74
Точная настройка фокусировки	74
Съемка в режиме ручной фокусировки	75
Простое определение области фокусировки (Выделение цветом MF)	76
Вспышка	76
Изменение режима вспышки	76
Авто	77
Вкл.	77
Замедл. синхр.	77
Откл.	77
Настройка компенсации экспозиции при съемке со вспышкой	77
Съемка с фиксатором FE	78
Изменение момента срабатывания вспышки	78
Изменение режима замера экспозиции при съемке со вспышкой	78
Сброс настройки вспышки	79
Прочие настройки	79
Изменение настроек режима IS	79
Съемка видеофильмов с объектами того же размера, с которым они отображаются до начала съемки	80

Коррекция виньетирования и хроматической аберрации объектива	80
Изменение уровня шумоподавления	81
Использование шумоподавления по нескольким кадрам	81
Шумоподавление при длительной выдержке	82
Режимы Tv, Av и M	83
Конкретные значения выдержки затвора (режим [Tv])	83
Конкретные значения диафрагмы (режим [Av])	84
Просмотр глубины резкости	85
Конкретные значения выдержки затвора и диафрагмы (режим [M])	85
Настройка мощности вспышки	86
Съемка видеофильмов с определенными значениями выдержки затвора и диафрагмы	87
Настройка органов управления и индикации	88
Настройка отображаемой информации	88
Настройка пользовательских функций	88
Назначение функций кнопкам	90
Режим воспроизведения	91
Просмотр	91
Использование сенсорного экрана	92
Переключение режимов индикации	93
Настройка отображаемой информации о съемке	93
Предупреждение о передержке (для ярких участков изображения)	94
Гистограмма яркости	94
Гистограмма RGB	94
Просмотр коротких видеофильмов, созданных при съемке фотографий (видеоподборка)	94
Просмотр по дате	95
Обзор и фильтрация изображений	95
Переход между изображениями в индексе	95
Использование сенсорного экрана	96
Увеличение при двойном нажатии	96

Перед использованием

Основные операции

Руководство по расширенным операциям

Основные сведения о камере

Автоматический/гибридный
автоматический режим

Другие режимы съемки

Режим P

Режимы Tv, Av и M

Режим воспроизведения

Функции Wi-Fi

Меню настройки

Принадлежности

Приложение

Алфавитный указатель



Поиск изображений, удовлетворяющих определенным условиям	96
Переход между изображениями с помощью переднего диска	97
Варианты просмотра изображений	98
Увеличение изображений	98
Использование сенсорного экрана	98
Просмотр слайд-шоу	99
Защита изображений	99
С помощью меню	100
Выбор изображений по одному	100
Выбор диапазона	100
Защита сразу всех изображений	101
Снятие защиты сразу со всех изображений	101
Удаление изображений	102
Стирание сразу нескольких изображений	102
Указание способа выбора	102
Выбор изображений по одному	103
Выбор диапазона	103
Задание сразу всех изображений	103
Поворот изображений	104
С помощью меню	104
Отключение автоматического поворота	104
Оценка изображений (Оценка)	105
С помощью меню	105
Редактирование фотографий	106
Изменение размера изображений	106
С помощью меню	106
Кадрирование	107
Применение эффекта фильтра	108
Коррекция «красных глаз»	108
Редактирование видеofilьмов	109

Уменьшение размера файлов	110
Качество изображения сжатых видеозаписей	110
Редактирование клипов видеоподборки	111
Функции Wi-Fi	112
Доступные функции Wi-Fi	112
Импорт изображений в смартфон	113
Отправка изображений в NFC-совместимый смартфон	113
Подключение с помощью NFC, когда камера выключена или находится в режиме съемки	113
Подключение с помощью NFC, когда камера находится в режиме воспроизведения	115
Передача на смартфон, назначенный кнопке	115
Добавление смартфона с помощью меню Wi-Fi	117
Использование другой точки доступа	118
Проверка совместимости точки доступа	118
Использование WPS-совместимых точек доступа	119
Подключение к точкам доступа из списка	120
Предыдущие точки доступа	121
Отправка изображений в зарегистрированную веб-службу	121
Регистрация веб-служб	121
Регистрация портала CANON iMAGE GATEWAY	121
Регистрация других веб-служб	123
Отправка изображений в веб-службы	124
Просмотр изображений с помощью медиа-плеера	125
Беспроводная печать изображений на подключенном принтере	126
Отправка изображений в другую камеру	128
Варианты отправки изображений	129
Отправка нескольких изображений	129
Выбор изображений по одному	129
Выбор диапазона	129
Отправка изображений с оценками	130

Перед использованием
Основные операции
Руководство по расширенным операциям
Основные сведения о камере
Автоматический/гибридный автоматический режим
Другие режимы съемки
Режим P
Режимы Tv, Av и M
Режим воспроизведения
Функции Wi-Fi
Меню настройки
Принадлежности
Приложение
Алфавитный указатель



Примечания по отправке изображений.....	130
Выбор разрешения (размер изображения).....	130
Добавление комментариев.....	131
Автоматическая отправка изображений	
(Синхронизация изображений).....	131
Начальная подготовка.....	131
Подготовка камеры.....	131
Подготовка компьютера.....	132
Отправка изображений.....	132
Просмотр на смартфоне изображений, отправленных	
с помощью функции синхронизации изображений.....	133
Дистанционная съемка.....	134
Изменение или удаление параметров Wi-Fi.....	135
Изменение информации о подключении.....	135
Изменение имени устройства.....	135
Удаление информации о подключении.....	136
Указание изображений, доступных для просмотра	
со смартфонов.....	136
Изменение имени камеры.....	137
Восстановление значений по умолчанию для параметров Wi-Fi.....	137
Меню настройки.....	138
Настройка основных функций камеры.....	138
Сохранение изображений на основе даты.....	138
Нумерация файлов.....	138
Форматирование карт памяти.....	139
Низкоуровневое форматирование.....	139
Изменение видеосистемы.....	139
Использование эко-режима.....	140
Настройка экономии энергии.....	140
Яркость экрана.....	140
Мировое время.....	141

Дата и время.....	141
Язык.....	141
Отключение звуковых сигналов камеры.....	141
Скрытие подсказок.....	142
Отображение в списке режимов съемки только значков.....	142
Настройка сенсорного экрана.....	142
Автоматическая блокировка сенсорного экрана.....	142
Чистка датчика изображения.....	142
Отключение автоматической чистки.....	142
Включение чистки датчика изображения.....	143
Очистка датчика изображения вручную.....	143
Проверка логотипов сертификации.....	144
Задание записи в изображениях сведений об авторских правах.....	144
Удаление всех сведений об авторских правах.....	144
Настройка других параметров.....	145
Восстановление настроек камеры по умолчанию.....	145
Принадлежности.....	146
Состав системы.....	147
Дополнительно приобретаемые принадлежности.....	148
Объективы.....	148
Источники питания.....	148
Прочие принадлежности.....	148
Принтеры.....	149
Хранение фотографий и видеофильмов.....	149
Использование дополнительно приобретаемых принадлежностей.....	150
Воспроизведение на экране телевизора.....	150
Питание камеры от бытовой электросети.....	151
Использование программного обеспечения.....	152
Программное обеспечение.....	152
Инструкция по эксплуатации программного обеспечения.....	152
Проверка компьютерной среды.....	152

Перед использованием
Основные операции
Руководство по расширенным операциям
Основные сведения о камере
Автоматический/гибридный автоматический режим
Другие режимы съемки
Режим P
Режимы Tv, Av и M
Режим воспроизведения
Функции Wi-Fi
Меню настройки
Принадлежности
Приложение
Алфавитный указатель



Установка программного обеспечения	153
Сохранение изображений в компьютере	153
Печать изображений	154
Простая печать	154
Настройка параметров печати	155
Обрезка изображений перед печатью	156
Выбор формата бумаги и компоновки перед печатью	156
Доступные варианты компоновки	157
Печать фотографий для документов	157
Печать эпизодов из видеофильма	157
Параметры печати видеофильмов	157
Добавление изображений в список печати (DPOF)	158
Настройка параметров печати	158
Настройка печати отдельных изображений	159
Настройка печати диапазона изображений	159
Настройка печати всех изображений	159
Удаление всех изображений из списка печати	159
Добавление изображений в фотокнигу	160
Указание способа выбора	160
Добавление изображений по одному	160
Добавление всех изображений в фотокнигу	160
Удаление всех изображений из списка печати	160
Приложение	161
Устранение неполадок	161
Экранные сообщения	165
Информация на экране	167
При съемке	167
Уровень заряда аккумулятора	167
При воспроизведении	168
Информационный дисплей 1	168
Информационный дисплей 2	168

Информационный дисплей 3	168
Информационный дисплей 4	168
Информационный дисплей 5	169
Информационный дисплей 6	169
Сводка для панели управления видеофильмами	169
Таблицы функций и меню	170
Функции, доступные в различных режимах съемки	170
Меню быстрой установки	172
Вкладка съемки	174
Вкладка C.Fn	179
INFO. Быстрое управление	180
Вкладка настройки	180
Вкладка воспроизведения	181
Меню быстрой установки в режиме воспроизведения	181
Правила обращения	182
Технические характеристики	183
Тип	183
Датчик изображения	183
Формат записи	183
Обработка изображения во время съемки	184
Автофокусировка	184
Управление экспозицией	184
Затвор	185
Вспышки	185
Привод, система автоспуска	185
Съемка фотографий	185
Видеосъемка	185
Экран	186
Функции воспроизведения	187
Последующая программная обработка изображений	187
Прямая печать	187
Пользовательские функции	187

Перед использованием
Основные операции
Руководство по расширенным операциям
Основные сведения о камере
Автоматический/гибридный автоматический режим
Другие режимы съемки
Режим P
Режимы Tv, Av и M
Режим воспроизведения
Функции Wi-Fi
Меню настройки
Принадлежности
Приложение
Алфавитный указатель



Интерфейсы	187
Wi-Fi (беспроводная локальная сеть)	188
Функции сети	188
Источники питания	188
Габариты и вес	188
Условия эксплуатации	188
Количество снимков, которые можно записать на карту памяти	189
Время записи на карту памяти	189
Приблизительный радиус действия встроенной вспышки	190
Аккумулятор LP-E12	190
Зарядное устройство LC-E12/LC-E12E	190
Алфавитный указатель	191
Меры предосторожности в отношении Wi-Fi (беспроводной сети)	194
Меры предосторожности в отношении радиопомех	194
Меры предосторожности в отношении безопасности	194
Торговые марки и лицензирование	195
Ограничение ответственности	196

Перед использованием

Основные операции

Руководство по расширенным операциям

Основные сведения о камере

Автоматический/гибридный
автоматический режим

Другие режимы съемки

Режим P

Режимы Tv, Av и M

Режим воспроизведения

Функции Wi-Fi

Меню настройки

Принадлежности











Приложение

Алфавитный указатель









Обычные операции с камерой

Съемка



- Использование настроек, выбираемых камерой (автоматический режим, гибридный автоматический режим)
 -  35,  37
- Съемка с wybranymi пользователем эффектами (Творческий помощник)
 -  48
- Размытие заднего плана или обеспечение резкости заднего плана (режим Av)
 -  84
- Съемка динамичных сюжетов с высокой резкостью или с размытием (режим Tv)
 -  83
- Съемка себя с оптимальными настройками (Автопортрет)
 -  51
- Применение специальных эффектов
 -  53
- Съемка нескольких кадров за один раз (Серийная съемка)
 -  42
- Без использования вспышки (вспышка выключена)
 -  36
- Включение себя в кадр (Автоспуск)
 -  40

Просмотр

- Просмотр изображений (режим воспроизведения)
 -  91
- Автоматическое воспроизведение (Слайд-шоу)
 -  99
- На экране телевизора
 -  150

- На экране компьютера
 -  152
- Быстрый обзор изображений
 -  95
- Удаление изображений
 -  102

Запись/просмотр видеофильмов

- Запись видеофильмов
 -  35,  59
- Просмотр видеофильмов (режим воспроизведения)
 -  91



Печать

- Печать изображений
 -  154

Сохранение

- Сохранение изображений в компьютере
 -  153

Использование функций Wi-Fi

- Отправка изображений в смартфон
 -  113
- Публикация изображений в Интернете
 -  121
- Отправка изображений в компьютер
 -  131

Перед использованием

Основные операции

Руководство по расширенным операциям

Основные сведения о камере

Автоматический/гибридный автоматический режим

Другие режимы съемки

Режим P

Режимы Tv, Av и M

Режим воспроизведения

Функции Wi-Fi

Меню настройки

Принадлежности

Приложение

Алфавитный указатель



Меры предосторожности

- Перед использованием изделия обязательно прочтите приведенные ниже правила техники безопасности. Строго следите за соблюдением правил надлежащего обращения с камерой.
- Приведенные здесь меры предосторожности призваны предотвратить получение травм пользователем или другими лицами, а также повреждение имущества.
- Также обязательно изучите руководства, входящие в комплект поставки всех используемых Вами дополнительных принадлежностей.



Предостережение

Указывает на возможность серьезной травмы, вплоть до смертельного исхода.

- Запрещается применять вспышку в непосредственной близости от глаз людей. Воздействие света повышенной интенсивности, испускаемого вспышкой, может привести к ухудшению зрения. В частности, при съемке детей минимально допустимое расстояние до ребенка составляет 1 м.
- Оборудование следует хранить в местах, недоступных для детей и подростков. Попадание ремня на шею ребенка может привести к удушью. Если в изделии используется кабель питания, при случайном попадании на шею ребенка он может стать причиной удушья.
- Используйте только рекомендованные источники питания.
- Запрещается разбирать, модифицировать или нагревать изделие.
- Запрещается снимать с аккумулятора клейкую оболочку (если она есть).
- Не допускайте падения изделия или сильных ударов по нему.
- Не дотрагивайтесь до внутренних деталей изделия, если оно повреждено, например в результате падения.
- Если из изделия идет дым, ощущается посторонний запах или изделие работает неправильно, немедленно прекратите его использование.
- Запрещается чистить изделие органическими растворителями, такими как спирт, бензин или разбавитель для краски.
- Не допускайте контакта с жидкостями, а также попадания жидкости или посторонних предметов внутрь изделия.

Возможно поражение электрическим током или возгорание. Если изделие намочило или внутрь него попала жидкость либо посторонние предметы, немедленно извлеките аккумулятор/элементы питания или отсоедините вилку питания.

- Если ваша модель камеры оснащена видеоискателем или сменным объективом, не смотрите через видеоискатель или объектив на яркие источники света (например, на солнце в ясный день или на яркий искусственный источник света). Это может привести к повреждению глаз.
- Если ваша модель камеры оснащена сменным объективом, не оставляйте объектив (или камеру с установленным объективом) на солнце без установленной крышки объектива. Это может привести к возгоранию.
- Не дотрагивайтесь до изделия во время грозы, если оно подключено к сетевой розетке. Возможно поражение электрическим током или возгорание. Немедленно прекратите пользоваться изделием и отойдите от него.

- Пользуйтесь только рекомендованными аккумуляторами/элементами питания.
- Не оставляйте аккумуляторы/элементы питания рядом с открытым огнем и не бросайте их в огонь.

В результате возможен взрыв или утечка электролита из аккумулятора или элементов питания и, как следствие, поражение электрическим током, пожар или травмирование. Если электролит, вытекший из аккумуляторов или элементов питания, попал в глаза, рот, на кожу или на одежду, немедленно смойте электролит водой.

- Если с изделием используется зарядное устройство, соблюдайте следующие меры предосторожности.
 - Регулярно отсоединяйте вилку кабеля питания и сухой тканью удаляйте пыль и загрязнения, скапливающиеся на вилке, внутренних поверхностях электрической розетки и на окружающих областях.
 - Запрещается вставлять или извлекать вилку влажными руками.
 - При использовании оборудования следите, чтобы его мощность не превышала номинальной нагрузочной способности электрической розетки или соединительных проводов. Не используйте оборудование, если вилка кабеля питания повреждена или неполностью вставлена в розетку.
 - Не допускайте соприкосновения металлических предметов (например, булавок или ключей) с контактами или вилкой, а также накопления на них пыли.
 - Если используемое изделие оснащается кабелем питания, не допускайте порезов или повреждений кабеля, не вносите изменений в его конструкцию и не ставьте на него тяжелые предметы.

Возможно поражение электрическим током или возгорание.

Перед использованием

Основные операции

Руководство по расширенным операциям

Основные сведения о камере

Автоматический/гибридный автоматический режим

Другие режимы съемки

Режим P

Режимы Tv, Av и M

Режим воспроизведения

Функции Wi-Fi

Меню настройки

Принадлежности

Приложение

Алфавитный указатель



● Выключайте камеру в местах, в которых ее использование запрещено. Излучаемые камерой электромагнитные волны могут мешать работе электронных приборов или других устройств. Соблюдайте необходимую осторожность при использовании изделия в местах, в которых ограничено использование электронных устройств, например в самолетах или в медицинских учреждениях.

● Не допускайте длительного контакта камеры с кожей. Даже если камера не кажется горячей, она может вызывать низкотемпературные ожоги, которые проявляются в виде покраснения кожи или волдырей. В местах с высокой температурой, а также если у вас замедленное кровообращение или чувствительная кожа, пользуйтесь штативом.

 **Предупреждение** Указывает на возможность травмы.

● Переносите изделие за ремень, соблюдайте осторожность, чтобы не допускать ударов по изделию, не подвергать его чрезмерным механическим нагрузкам и тряске, а также не допускать зацепления ремня за другие предметы.

● Будьте осторожны, чтобы не допускать ударов или сильного нажатия на объектив. Это может привести к травме или к поломке камеры.

● Будьте осторожны, чтобы не допускать сильных ударов по экрану. Если экран треснет, осколки могут стать причиной травмы.

● Следите, чтобы в процессе съемки не закрывать вспышку пальцами или одеждой. Это может привести к ожогам или повреждению вспышки.

- Не используйте, не оставляйте и не храните изделие в следующих местах:
- под прямыми солнечными лучами;
 - при температуре выше 40 °C;
 - во влажных или пыльных местах.

В противном случае возможна протечка, перегрев или взрыв аккумулятора или элементов питания и, в результате, поражение электрическим током, возникновение пожара или причинение ожогов и других травм. Перегрев и повреждения могут приводить к поражению электрическим током, возгоранию, ожогам или другим травмам.

● При длительном просмотре эффекты перехода между кадрами слайд-шоу могут вызывать дискомфорт.

● При использовании дополнительно приобретаемых конвертеров, фильтров для объективов или переходников фильтров (если применимо) обязательно следите за надежностью их крепления.

В случае падения принадлежности из-за плохого крепления она может разбиться, и можно порезаться об осколки стекла.

● При использовании изделий, на которых вспышка поднимается и опускается автоматически, соблюдайте осторожность, чтобы опускающаяся вспышка не прищемила пальцы.

Это может привести к травме.

Предупреждение Указывает на возможность повреждения имущества.

● Запрещается направлять камеру на яркие источники света, например на солнце в ясный день или мощный источник искусственного освещения.

В противном случае возможно повреждение датчика изображения или других внутренних компонентов.

● При использовании камеры на песчаном пляже или в ветреных местах не допускайте попадания внутрь камеры пыли или песка.

● На изделиях, в которых вспышка поднимается и убирается автоматически, запрещается принудительно закрывать или открывать вспышку руками.

Это может привести к неполадкам в работе изделия.

● Убирайте со вспышки всю пыль, грязь и другие посторонние вещества с помощью ватной палочки или ткани.

Под воздействием тепла от вспышки посторонние материалы могут начать дымиться или изделие может выйти из строя.

● Если изделие не используется, извлеките из него аккумулятор или элементы питания и уберите их на хранение.

В случае протечки аккумулятора или элементов питания изделие может быть повреждено.

● Перед тем как выбросить аккумулятор или элементы питания, закройте их клеммы лентой или другим изоляционным материалом.

Контакт с другими металлическими предметами может привести к возгоранию или взрыву.

Перед использованием

Основные операции

Руководство по расширенным операциям

Основные сведения о камере

Автоматический/гибридный автоматический режим

Другие режимы съемки

Режим P

Режимы Tv, Av и M

Режим воспроизведения

Функции Wi-Fi

Меню настройки

Принадлежности

Приложение

Алфавитный указатель



- Когда зарядное устройство, прилагаемое к изделию, не используется, отсоединяйте его от сети. Во время использования запрещается закрывать изделие тканью или другими предметами.

Если устройство длительное время остается подключенным к электрической розетке, оно может перегреться и деформироваться, что, в свою очередь, может привести к возгоранию.

- Не оставляйте специальные аккумуляторы рядом с домашними животными. Если животное укусит аккумулятор, возможна протечка, перегрев или взрыв аккумулятора и, как следствие, пожар или повреждение изделия.

- Если в изделии используется несколько элементов питания, не следует одновременно устанавливать элементы с разным уровнем заряда или старые и новые элементы. Не устанавливайте аккумуляторы/элементы питания в обратной полярности (клеммы + и -).

Это может привести к неполадкам в работе изделия.

- Не садитесь, если в кармане брюк лежит камера.

В противном случае возможно возникновение неполадок или повреждение экрана.

- Убирая камеру в сумку, следите, чтобы твердые предметы не касались экрана камеры. Кроме того, закройте экран (чтобы он был обращен к корпусу), если это допускается конструкцией изделия.

- Не закрепляйте на изделии никакие твердые предметы.

В противном случае возможно возникновение неполадок или повреждение экрана.



Перед использованием

Основные операции

Руководство по расширенным операциям

Основные сведения о камере

Автоматический/гибридный автоматический режим

Другие режимы съемки

Режим P

Режимы Tv, Av и M

Режим воспроизведения

Функции Wi-Fi

Меню настройки

Принадлежности

Приложение

Алфавитный указатель



Основные операции

Основные операции

Основные сведения и инструкции, от первоначальной подготовки до съемки и воспроизведения

Начальная подготовка

Выполните указанную ниже подготовку к съемке.

Закрепление ремня

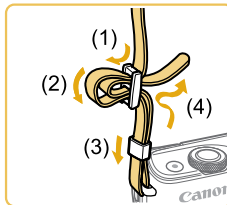

- Закрепите прилагаемый ремень на камере, как показано на рисунке.
- На другой стороне камеры закрепите ремень аналогичным образом.

Как правильно держать камеру

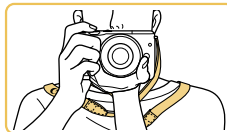

- Наденьте ремень на шею.
- Во время съемки прижмите локти к туловищу и надежно держите камеру, чтобы исключить ее перемещение. Если Вы подняли вспышку, не кладите на нее пальцы.

Перед использованием

Основные операции

Руководство по расширенным операциям

Основные сведения о камере

Автоматический/гибридный автоматический режим

Другие режимы съемки

Режим P

Режимы Tv, Av и M

Режим воспроизведения

Функции Wi-Fi

Меню настройки

Принадлежности

Приложение

Алфавитный указатель



Зарядка аккумулятора

Перед использованием зарядите аккумулятор с помощью прилагаемого зарядного устройства. Обязательно сначала зарядите аккумулятор, так как камера продается с незаряженным аккумулятором.

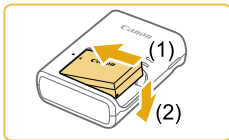

1 Установите аккумулятор.

- Снимите крышку с аккумулятора, совместите метки ▲ на аккумуляторе и зарядном устройстве и установите аккумулятор, нажав на него внутрь (1) и опустив (2).

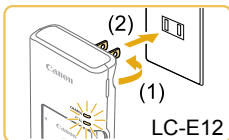

2 Зарядите аккумулятор.

- LC-E12: откройте контакты вилки (1) и подключите зарядное устройство к электрической розетке (2).
- LC-E12E: подключите кабель питания к зарядному устройству, затем подключите другой конец кабеля к электрической розетке.
- Индикатор зарядки загорается оранжевым цветом, и начинается зарядка.
- После завершения зарядки цвет индикатора изменяется на зеленый.

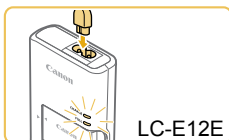

3 Извлеките аккумулятор.

- Отсоединив зарядное устройство от сети, извлеките аккумулятор, нажав на него внутрь (1) и вверх (2).

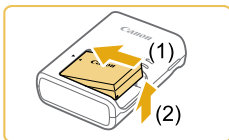

- Для защиты аккумулятора и поддержания его оптимального состояния длительность непрерывной зарядки не должна превышать 24 ч.
- В случае неполадки в зарядном устройстве может сработать защитная цепь, которая останавливает зарядку, при этом индикатор зарядки будет мигать оранжевым цветом. В таком случае отсоедините вилку питания зарядного устройства от электрической розетки и извлеките аккумулятор. Установите аккумулятор обратно в зарядное устройство и немного подождите, затем снова подключите зарядное устройство к электрической розетке.
- В случае зарядных устройств, в которых используется кабель питания, запрещается подключать зарядное устройство или кабель питания к посторонним предметам. Несоблюдение этого требования может привести к неполадкам или повреждению изделия.



- Подробные сведения о времени зарядки см. в разделе «Зарядное устройство LC-E12/LC-E12E» (190); сведения о количестве кадров и времени съемки с полностью заряженным аккумулятором см. в разделе «Источники питания» (188).
- Заряженные аккумуляторы постепенно разряжаются, даже если они не используются. Заряжайте аккумулятор в день использования (или непосредственно накануне).
- Для визуальной индикации состояния аккумулятора устанавливайте крышку таким образом, чтобы у заряженного аккумулятора символ ▲ был виден, а у разряженного – не виден.
- Зарядное устройство можно использовать в местах с напряжением сети переменного тока 100 – 240 В (50/60 Гц). Для электрических розеток другой формы используйте имеющиеся в продаже переходники для вилки. Запрещается пользоваться электрическими трансформаторами, предназначенными для путешествий, так как они могут повредить аккумулятор.

Перед использованием

Основные операции

Руководство по расширенным операциям

Основные сведения о камере

Автоматический/гибридный
автоматический режим

Другие режимы съемки

Режим P

Режимы Tv, Av и M

Режим воспроизведения

Функции Wi-Fi

Меню настройки

Принадлежности

Приложение

Алфавитный указатель



Установка аккумулятора

Установите аккумулятор, входящий в комплект поставки.

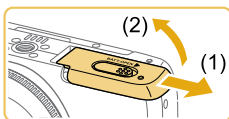

1 Откройте крышку.

- Сдвиньте крышку (1) и откройте ее (2).

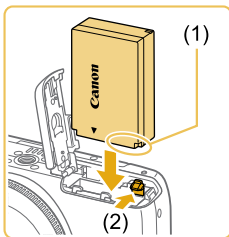

2 Установите аккумулятор.

- Взяв аккумулятор клеммами (1) в показанном положении, нажмите фиксатор аккумулятора (2) в направлении стрелки и установите аккумулятор до защелкивания фиксатора.
- Аккумулятор, вставленный в неправильной ориентации, не фиксируется в правильном положении. При установке аккумулятора обязательно проверьте правильность его ориентации и надежность фиксации.

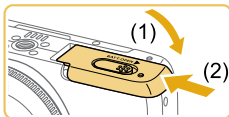

3 Закройте крышку.

- Опустите крышку (1) и, прижимая крышку вниз, сдвиньте ее до фиксации в закрытом положении (2).

Извлечение аккумулятора

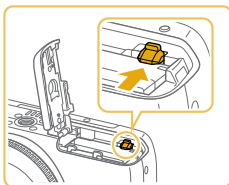

- Откройте крышку и нажмите фиксатор аккумулятора в направлении стрелки.
- Аккумулятор выдвинется вверх.

Установка карты памяти

Установите карту памяти (продается отдельно).

Обратите внимание, что перед использованием новой карты памяти или карты памяти, отформатированной в другом устройстве, необходимо отформатировать эту карту памяти в данной камере (📖 139).



1 Откройте крышку.

- Откройте крышку в показанном направлении.

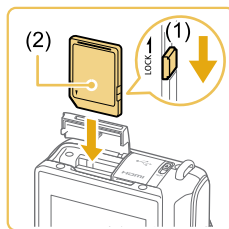

2 Проверьте переключатель защиты от записи на карте и установите карту памяти.

- Запись на карты памяти с переключателем защиты от записи невозможна, если переключатель находится в положении блокировки. Переместите переключатель в разблокированное положение (1).
- Установите карту памяти этикеткой (2) в показанной ориентации до фиксации со щелчком.
- При установке карты памяти проверьте правильность ее ориентации. Установка карт памяти в неправильной ориентации может привести к повреждению камеры.



3 Закройте крышку.

- Закройте крышку в показанном направлении до защелкивания фиксаторов.



- Сведения о количестве кадров, которые можно записать на карту памяти, или о времени видеозаписи на карту памяти см. в разделе «Количество снимков, которые можно записать на карту памяти» (📖 189).

Перед использованием

Основные операции

Руководство по расширенным операциям

Основные сведения о камере

Автоматический/гибридный
автоматический режим

Другие режимы съемки

Режим P

Режимы Tv, Av и M

Режим воспроизведения

Функции Wi-Fi

Меню настройки

Принадлежности

Приложение

Алфавитный указатель



Извлечение карты памяти



- Откройте крышку и нажмите на карту памяти до щелчка, затем медленно отпустите карту памяти.
- Карта памяти выдвинется вверх.

Установка даты и времени

Если при включении камеры отображается экран [Дата/Время], установите правильные дату и время, как указано ниже. Заданная таким образом информация записывается в свойства снимаемых изображений и используется для управления изображениями в соответствии с датой их съемки, а также для печати изображений с указанием даты.

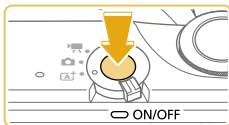

1 Включите камеру.

- Нажмите кнопку ON/OFF.
- Отображается экран [Дата/Время].

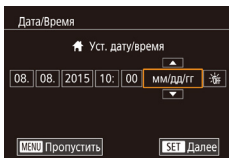

2 Установите дату и время.

- Кнопками [◀][▶] выберите пункт.
- Кнопками [▲][▼] установите дату и время.
- После завершения нажмите кнопку [SET].

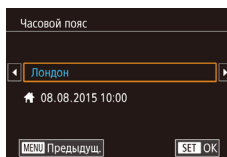

3 Укажите свой местный (домашний) часовой пояс.

- Кнопками [◀][▶] выберите свой домашний часовой пояс.



4 Завершите процесс настройки.

- После завершения нажмите кнопку [SET]. После подтверждающего сообщения экран настройки больше не отображается.
- Чтобы выключить камеру, нажмите кнопку ON/OFF.



- Если дата, время и домашний часовой пояс не установлены, экран [Дата/Время] будет отображаться при каждом включении камеры. Укажите правильную информацию.



- Для установки летнего времени (перевода часов на 1 час вперед) выберите [DST] на шаге 2, затем выберите [ON] с помощью кнопок [▲][▼].



- Дату и время можно также установить, нажав требуемый пункт на экране из шага 2, затем нажимая [▲][▼], а потом нажав [SET]. Аналогично, домашний часовой пояс можно задать, нажимая [◀][▶] на экране из шага 3, затем нажав [SET].

Перед использованием

Основные операции

Руководство по расширенным операциям

Основные сведения о камере

Автоматический/гибридный автоматический режим

Другие режимы съемки

Режим P

Режимы Tv, Av и M

Режим воспроизведения

Функции Wi-Fi

Меню настройки

Принадлежности

Приложение

Алфавитный указатель



Изменение даты и времени

Дата и время настраиваются следующим образом.



1 Откройте экран настройки.

- Нажмите кнопку [MENU].

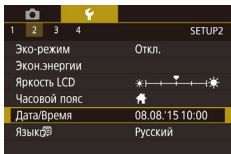

2 Выберите пункт [Дата/Время].

- Кнопками [◀][▶] или диском [☀] выберите вкладку [2].
- Кнопками [▲][▼] выберите пункт [Дата/Время], затем нажмите кнопку [☰].



3 Измените дату и время.

- Выполните настройку в соответствии с инструкциями шага 2 раздела «Установка даты и времени» (📖20).
- Для закрытия экрана меню нажмите кнопку [MENU].



- После извлечения аккумулятора настройки даты и времени сохраняются в течение приблизительно 3 недель за счет встроенного в камеру аккумулятора календаря (аккумулятор резервного питания).
- Аккумулятор календаря заряжается приблизительно за 4 ч после установки заряженного аккумулятора или подключения камеры к адаптеру переменного тока (продается отдельно, 📖148), даже если камера оставлена выключенной.
- Если аккумулятор календаря разряжен, при включении камеры отображается экран [Дата/Время]. Установите правильные дату и время, как описано в разделе «Установка даты и времени» (📖20).

Язык

Установите требуемый язык отображаемого интерфейса.



1 Перейдите в режим воспроизведения.

- Нажмите кнопку [▶].



2 Откройте экран настройки.

- Нажмите кнопку [☰] и, не отпуская ее, нажмите кнопку [MENU].



3 Установите язык.

- Кнопками [▲][▼][◀][▶] выберите язык, затем нажмите кнопку [☰].
- После задания языка экран настройки больше не отображается.



- Язык для отображения текста на экране можно также изменить, нажав кнопку [MENU] и выбрав пункт [Язык] [☰] на вкладке [2].



- Язык для отображения текста на экране можно также изменить, нажав язык на экране из шага 3, затем нажав его еще раз.

Перед использованием

Основные операции

Руководство по расширенным операциям

Основные сведения о камере

Автоматический/гибридный автоматический режим

Другие режимы съемки

Режим P

Режимы Tv, Av и M

Режим воспроизведения

Функции Wi-Fi

Меню настройки

Принадлежности

Приложение

Алфавитный указатель



Установка объектива

Камера совместима с объективами EF-M. При наличии адаптера крепления EF-EOS M можно использовать объективы EF и EF-S (📖23).

1 Убедитесь, что камера выключена.



2 Снимите крышки.

- Снимите крышку объектива и крышку корпуса камеры, повернув их в показанных направлениях.

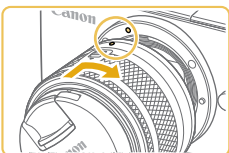

3 Установите объектив.

- Совместите индексные метки крепления (белые точки) на объективе и камере, затем поверните объектив в показанном направлении до фиксации со щелчком.

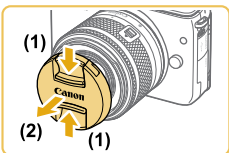

4 Снимите переднюю крышку объектива.

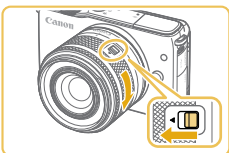

5 Подготовьтесь к съемке.

- Совместив индексную метку закрытия объектива с индексной меткой положения зумирования, сместите переключатель закрытия объектива в направлении [▲] и, удерживая переключатель в этом положении, немного поверните кольцо зумирования в показанном направлении, затем отпустите переключатель.
- Продолжайте поворачивать кольцо зумирования до щелчка, показывающего, что объектив готов к съемке.

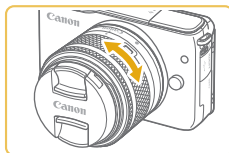

- Когда камера не используется, для защиты объектива устанавливайте на него крышку объектива.

Снятие объектива

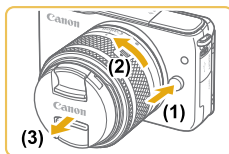

- Чтобы закрыть объектив, поворачивайте кольцо зумирования, удерживая переключатель закрытия объектива в положении [▲]. Совместите индексную метку закрытия объектива с индексной меткой положения зумирования, затем отпустите переключатель.
- Для зумирования поворачивайте пальцами кольцо зумирования на объективе.
- Зумирование следует производить до выполнения фокусировки. При повороте кольца зумирования после наведения на резкость возможно небольшое нарушение фокусировки.

- Убедитесь, что камера выключена.
- Удерживая нажатой кнопку фиксатора объектива (1), поверните объектив в показанном направлении (2).
- Поверните объектив до упора, затем снимите его в показанном направлении (3).
- Наденьте на снятый объектив крышку объектива.



- Сведение к минимуму количества пыли
 - При смене объективов делайте это быстро в местах с минимальной запыленностью.
 - При хранении камеры без объектива обязательно устанавливайте крышку корпуса камеры.
 - Перед установкой крышки корпуса камеры удалите с нее пыль.

Перед использованием

Основные операции

Руководство по расширенным операциям

Основные сведения о камере

Автоматический/гибридный автоматический режим

Другие режимы съемки

Режим P

Режимы Tv, Av и M

Режим воспроизведения

Функции Wi-Fi

Меню настройки

Принадлежности

Приложение

Алфавитный указатель





- Поскольку размер датчика изображения меньше формата 35-миллиметровой пленки, эффективное фокусное расстояние объектива увеличивается приблизительно в 1,6 раза. Например, фокусное расстояние объектива 15–45 мм приблизительно эквивалентно фокусному расстоянию 24–72 мм на 35-миллиметровой камере.

Инструкции по эксплуатации объектива

Инструкции по эксплуатации объектива можно загрузить с указанной ниже страницы.
<http://www.canon.com/icpd/>

Установка объективов EF и EF-S

При наличии адаптера крепления EF-EOS M можно использовать объективы EF и EF-S.

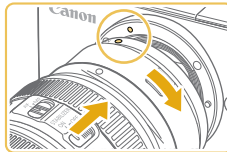

1 Убедитесь, что камера выключена.

2 Снимите крышки.

- Снимите крышки в соответствии с шагом 2 раздела «Установка объектива» (22).

3 Установите объектив на адаптер.

- Чтобы установить объектив EF, совместите красные точки на объективе и адаптере, затем поверните объектив в показанном направлении до фиксации со щелчком.
- Чтобы установить объектив EF-S, совместите белые квадратные метки на объективе и адаптере, затем поверните объектив в показанном направлении до фиксации со щелчком.

4 Установите адаптер на камеру.

- Совместите индексные метки крепления (белые точки) на адаптере и камере, затем поверните объектив в показанном направлении до фиксации со щелчком.

Перед использованием

Основные операции

Руководство по расширенным операциям

Основные сведения о камере

Автоматический/гибридный автоматический режим

Другие режимы съемки

Режим P

Режимы Tv, Av и M

Режим воспроизведения

Функции Wi-Fi

Меню настройки

Принадлежности

Приложение

Алфавитный указатель





- Если вес объектива превышает вес камеры, при работе с камерой или при ее переноске поддерживайте объектив.
- Адаптеры могут увеличивать минимальное расстояние фокусировки или влиять на максимальное увеличение или диапазон съемки объектива.
- Если передняя часть объектива (кольцо фокусировки) вращается во время автофокусировки, не прикасайтесь к вращающейся части.
- Функции фиксированных положений фокусировки и сервопривод зумирования некоторых супертелеобъективов не поддерживаются.

Снятие объектива

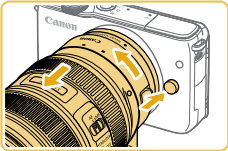

1 Отсоедините адаптер.

- Убедитесь, что камера выключена.
- Удерживая нажатой кнопку фиксации объектива, поверните адаптер (вместе с установленным объективом) в показанном направлении.
- Поверните адаптер до упора, затем снимите его.

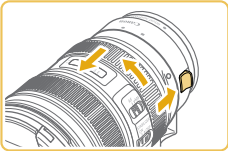

2 Отсоедините объектив.

- Удерживая нажатым рычаг фиксации объектива на адаптере, поверните объектив против часовой стрелки.
- Поверните объектив до упора, затем снимите его.
- Наденьте на снятый объектив крышку объектива.

Использование штатива

При использовании адаптера со штативом пользуйтесь креплением штатива, прилагаемым к адаптеру. Не используйте штативное гнездо камеры.

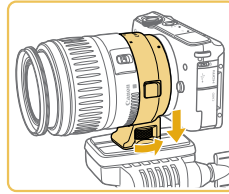

- Установите крепление штатива на адаптер. Поверните рукоятку крепления штатива, чтобы убедиться в надежности установки крепления.
- Закрепите штатив на гнезде крепления штатива.



- В случае объективов EF со встроенным креплением для штатива (например, в случае супертелеобъективов), закрепляйте штатив на креплении для штатива на объективе.

Использование системы стабилизации изображения объектива

Для уменьшения влияния сотрясения камеры используйте объектив со встроенной стабилизацией изображения. В названии объективов со встроенной стабилизацией изображения присутствуют буквы «IS».

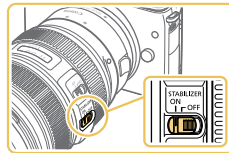

- Переместите переключатель стабилизации изображения на объективе в положение [ON].

Перед использованием

Основные операции

Руководство по расширенным операциям

Основные сведения о камере

Автоматический/гибридный автоматический режим

Другие режимы съемки

Режим P

Режимы Tv, Av и M

Режим воспроизведения

Функции Wi-Fi

Меню настройки

Принадлежности

Приложение

Алфавитный указатель



Опробование камеры

► Фотографии ► Видеофильмы

Следуйте этим инструкциям для включения камеры, съемки фотографий или видеофильмов и последующего их просмотра.

Съемка (Интеллектуальный сценарный режим)

Для полностью автоматического выбора оптимальных настроек для определенных сюжетов просто позвольте камере определять объект и условия съемки.

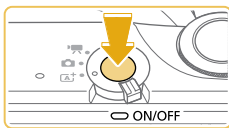

1 Включите камеру.

- Нажмите кнопку ON/OFF.

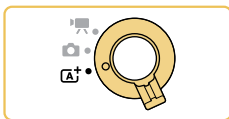

2 Перейдите в режим [A+].

- Установите переключатель режима в положение [A+].
- В правом верхнем углу экрана отображается значок сцены (1).
- Также сверху экрана отображаются количество кадров (2) и длительность видеофильмов (3), которые можно записать на карту.
- Рамки, отображаемые вокруг определенных лиц и объектов, указывают, что эти объекты находятся в фокусе.



3 Выберите композицию кадра.

- Если используется зум-объектив, для зумирования поворачивайте пальцами кольцо зумирования на объективе.

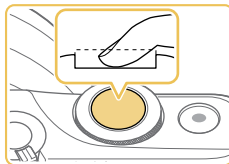
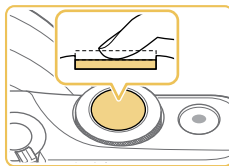

4 Произведите съемку.

Съемка фотографий

1) Сфокусируйтесь.

- Слегка (наполовину) нажмите кнопку спуска затвора. После завершения фокусировки камера подает два звуковых сигнала и отображаются рамки автофокусировки, указывающие области изображения, находящиеся в фокусе.

- Если отображается сообщение [Поднимите вспышку], поднимите вспышку с помощью переключателя [⚡]. При съемке сработает вспышка. Если требуется отключить вспышку, пальцем опустите ее вниз в камеру.

2) Произведите съемку.

- Для съемки полностью нажмите кнопку спуска затвора. (Если вспышка поднята, в условиях низкой освещенности она сработает автоматически.)
- Снятый кадр отображается на экране в течение приблизительно двух секунд.
- Даже когда отображается этот снимок, можно сделать следующий снимок, снова нажав кнопку спуска затвора.

Перед использованием

Основные операции

Руководство по расширенным операциям

Основные сведения о камере

Автоматический/гибридный автоматический режим

Другие режимы съемки

Режим P

Режимы Tv, Av и M

Режим воспроизведения

Функции Wi-Fi

Меню настройки

Принадлежности

Приложение

Алфавитный указатель



Съемка видеофильмов

1) Запустите съемку.

- Нажмите кнопку видеосъемки. Начинается съемка, и отображается индикатор [●ЗАП] с прошедшим временем съемки.
- Черные полосы сверху и снизу экрана указывают, что эта область изображения не записывается.
- Рамки, отображаемые вокруг любых определенных лиц, указывают, что эти лица находятся в фокусе.
- После начала съемки отпустите кнопку видеосъемки.

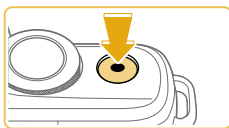
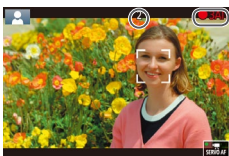
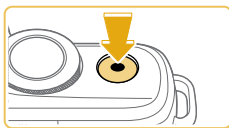

2) Завершите съемку.

- Чтобы остановить съемку видеофильма, снова нажмите кнопку видеосъемки.



- Если камера не может сфокусироваться на объект при слегка нажатой кнопке спуска затвора, отображается оранжевая рамка автофокусировки со значком [!] и при полном нажатии кнопки спуска затвора съемка не производится.
- После начала видеосъемки с объективом, поддерживающим динамическую стабилизацию изображения (i80), отображаемая область становится уже и объекты увеличиваются.

Просмотр

После съемки фотографий или видеофильмов их можно просмотреть на экране в соответствии с приведенными ниже инструкциями.



1) Перейдите в режим воспроизведения.

- Нажмите кнопку [▶].
- Отображается последний снимок.



2) Выберите изображения.

- Для просмотра предыдущего снимка нажмите кнопку [◀]. Для просмотра следующего снимка нажмите кнопку [▶].

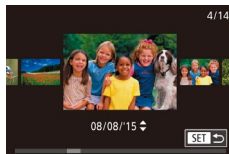

- Для перехода в режим прокрутки экрана нажмите кнопки [◀][▶] и удерживайте их нажатыми не менее 1 с. В этом режиме для перехода между снимками нажимайте кнопки [◀][▶].
- Для возврата в режим отображения одиночного изображения нажмите кнопку [SET].
- Видеофильмы обозначаются значком [SET▶]. Для воспроизведения видеофильмов переходите к шагу 3.

Перед использованием

Основные операции

Руководство по расширенным операциям

Основные сведения о камере

Автоматический/гибридный автоматический режим

Другие режимы съемки

Режим P

Режимы Tv, Av и M

Режим воспроизведения

Функции Wi-Fi

Меню настройки

Принадлежности

Приложение

Алфавитный указатель





3 Запустите воспроизведение видеофильмов.

- Нажмите кнопку [⏏], кнопками [▲][▼] выберите значок [▶], затем снова нажмите кнопку [⏏].
- Начинается воспроизведение, и после завершения видеофильма отображается значок [SET ▶].
- Для регулировки громкости во время воспроизведения используйте кнопки [▲][▼].



- Чтобы переключиться в режим съемки из режима воспроизведения, наполовину нажмите кнопку спуска затвора (129), нажмите кнопку [▶] или переместите переключатель режима.



- Воспроизведение видеофильма можно также запустить, нажав [▶]. Для регулировки громкости во время воспроизведения быстро проведите пальцем по экрану вверх или вниз.

Удаление изображений

Ненужные изображения можно выбирать и удалять по одному. Будьте осторожны при удалении изображений, так как их невозможно восстановить.

1 Выберите изображение для удаления.

- Кнопками [◀][▶] выберите изображение.



2 Удалите изображение.

- Нажмите кнопку [▲].
- После появления запроса [Удалить?] кнопками [◀][▶] выберите пункт [Удалить], затем нажмите кнопку [⏏].
- Текущее изображение удаляется.
- Для отмены удаления кнопками [◀][▶] выберите пункт [Отмена], затем нажмите кнопку [⏏].

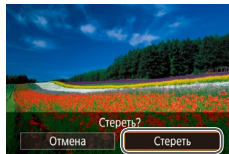

- Можно выбрать несколько изображений и удалить их за одну операцию (102).



- Текущее изображение можно также удалить, нажав пункт [Удалить] на экране из шага 2.

Перед использованием

Основные операции

Руководство по расширенным операциям

Основные сведения о камере

Автоматический/гибридный автоматический режим

Другие режимы съемки

Режим P

Режимы Tv, Av и M

Режим воспроизведения

Функции Wi-Fi

Меню настройки

Принадлежности

Приложение

Алфавитный указатель



Руководство по расширенным операциям

Основные сведения о камере

Прочие основные операции и дополнительные функции камеры, включая варианты съемки и воспроизведения

Включение и выключение

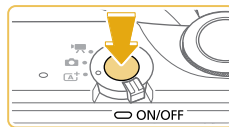

Режим съемки

- Нажмите кнопку ON/OFF, чтобы включить камеру и подготовить ее к съемке.
- Чтобы выключить камеру, еще раз нажмите кнопку ON/OFF.



Режим воспроизведения

- Для включения камеры и просмотра снимков нажмите кнопку [▶].
- Для переключения в режим съемки снова нажмите кнопку [▶].
- Чтобы выключить камеру, нажмите кнопку ON/OFF.



- Если в камере установлен объектив EF-M и питание отключено, диафрагма закрывается для уменьшения количества света, попадающего в камеру, и защиты внутренних компонентов камеры. Поэтому при включении и выключении камеры слышен негромкий звук настройки диафрагмы.
- При включении и выключении камеры выполняется очистка датчика изображения, при этом также может быть слышен негромкий звук. Даже если камера выключена, во время очистки датчика изображения отображается значок [■]. Однако значок [■] может не отображаться, если включить камеру и сразу же выключить ее.
- Чтобы переключиться в режим съемки из режима воспроизведения, наполовину нажмите кнопку спуска затвора (29), нажмите кнопку [▶] или переместите переключатель режима.

Перед использованием

Основные операции

Руководство по расширенным операциям

Основные сведения о камере

Автоматический/гибридный автоматический режим

Другие режимы съемки

Режим P

Режимы Tv, Av и M

Режим воспроизведения

Функции Wi-Fi

Меню настройки

Принадлежности

Приложение

Алфавитный указатель



Функции экономии энергии (Автовыключение)

Для экономии энергии аккумуляторов/элементов питания после определенного периода бездействия камера автоматически выключает экран (дисплей отключен), а затем выключается.

Экономия энергии в режиме съемки

Экран автоматически выключается приблизительно через 1 мин простоя. Еще приблизительно через две минуты камера выключается. Чтобы включить экран и подготовиться к съемке, когда экран выключен и горит индикатор, нажмите наполовину кнопку спуска затвора (📖 29).

Экономия энергии в режиме воспроизведения

Камера автоматически выключается приблизительно через 5 мин простоя.



- Если требуется, можно отключить функцию автовывключения и настроить время выключения дисплея (📖 140).
- Функция экономии энергии не работает, когда камера подключена к другим устройствам по соединению Wi-Fi (📖 112) или подключена к компьютеру (📖 153).

Кнопка спуска затвора

Для обеспечения резкости объекта съемки сначала нажмите кнопку спуска затвора наполовину, а затем, когда объект окажется в фокусе, полностью нажмите кнопку спуска затвора для съемки.

В данном руководстве операции с кнопкой спуска затвора описываются как нажатие кнопки *наполовину* и *полное нажатие* кнопки.

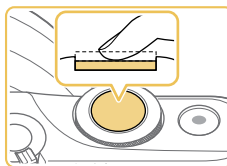

1 Нажмите наполовину. (Слегка нажмите для фокусировки.)

- Нажмите наполовину кнопку спуска затвора. Камера подает два звуковых сигнала, и вокруг областей изображения, находящихся в фокусе, отображаются рамки.

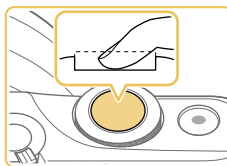

2 Полностью нажмите. (Из наполовину нажатого положения полностью нажмите кнопку, чтобы произвести съемку.)

- Камера производит съемку.



- Если при съемке кнопка спуска затвора не была предварительно нажата наполовину, объекты на снимках могут получаться нерезкими.

Перед использованием

Основные операции

Руководство по расширенным операциям

Основные сведения о камере

Автоматический/гибридный автоматический режим

Другие режимы съемки

Режим P

Режимы Tv, Av и M

Режим воспроизведения

Функции Wi-Fi

Меню настройки

Принадлежности

Приложение

Алфавитный указатель



Регулировка угла наклона экрана

Угол наклона и ориентацию экрана можно настраивать в соответствии с сюжетом или способом съемки.

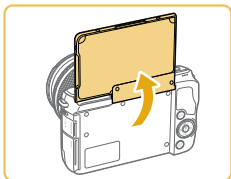

- Экран можно открыть приблизительно на 180°.
- Если требуется включить себя в кадр, можно смотреть на свое зеркальное изображение, развернув экран в направлении передней стороны камеры.



- Когда камера не используется, держите экран закрытым.
- Не пытайтесь силой слишком сильно открыть экран, при этом можно повредить камеру.



- Для отмены зеркального отображения выберите MENU (книжка 32) > вкладку [CAM1] > [Реверс дисплея] > [Откл.].

Варианты индикации при съемке

Нажимая кнопку [▼], можно отображать или скрывать информацию о съемке или гистограмму.

Для настройки состава отображаемой информации откройте вкладку [CAM1] > [Отображение информации о съемке] (книжка 88).



- При съемке в условиях недостаточной освещенности яркость экрана автоматически увеличивается функцией ночного отображения, упрощая проверку композиции кадра. Однако яркость изображения на экране может не соответствовать яркости снимков. Обратите внимание, что любые искажения изображения на экране или прерывистое движение объекта на экране не влияют на записываемое изображение.
- Варианты индикации при воспроизведении см. в разделе «Переключение режимов индикации» (книжка 93).

Перед использованием

Основные операции

Руководство по расширенным операциям

Основные сведения о камере

Автоматический/гибридный автоматический режим

Другие режимы съемки

Режим P

Режимы Tv, Av и M

Режим воспроизведения

Функции Wi-Fi

Меню настройки

Принадлежности

Приложение

Алфавитный указатель



Использование меню быстрой установки

Часто используемые функции можно настроить в меню **Q** (Быстрая установка).

Обратите внимание, что состав меню и значения его пунктов зависят от режима съемки (📖 172) или режима воспроизведения (📖 181).



1 Откройте меню **Q**.

- Нажмите кнопку **[Q]**.



2 Выберите пункт меню.

- Кнопками **[▲]**/**[▼]** выберите пункт меню (1).
- Доступные значения (2) отображаются в нижней части экрана.



3 Выберите вариант.

- Кнопками **[◀]**/**[▶]** или диском **[🔘]** выберите вариант.
- Пункты, помеченные значком **[MENU]**, можно настраивать, нажимая кнопку **[MENU]**.



4 Подтвердите выбор и выйдите из меню.

- Нажмите кнопку **[Q]**.
- Снова отображается экран, который отображался до нажатия кнопки **[Q]** на шаге 1, показывающий настроенное значение.



- Чтобы отменить случайные изменения настроек, можно восстановить настройки камеры по умолчанию (📖 145).
- Для выхода можно также выбрать пункт меню **[↶]** и нажать кнопку **[Q]**.

Настройка параметров с помощью сенсорного экрана



- Нажмите **[Q]** в правом верхнем углу экрана, чтобы открыть меню быстрой установки.
- Для завершения настройки нажмите пункт меню, затем его значение.
- Для возврата на предыдущий экран нажмите пункт меню **[↶]** или снова нажмите выбранный вариант.
- Для доступа к параметрам, помеченным значком **[MENU]**, нажмите **[MENU]**.

Перед использованием

Основные операции

Руководство по расширенным операциям

Основные сведения о камере

Автоматический/гибридный автоматический режим

Другие режимы съемки

Режим P

Режимы Tv, Av и M

Режим воспроизведения

Функции Wi-Fi

Меню настройки

Принадлежности

Приложение

Алфавитный указатель



Использование экрана меню

Различные функции камеры можно настраивать с помощью экрана меню, как показано ниже.



1 Откройте экран настройки.

- Нажмите кнопку [MENU].

(1) (2)

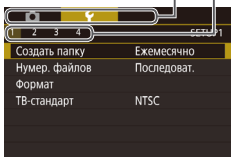

2 Выберите вкладку.

- Кнопками [◀] [▶] или диском [☀] выберите вкладку.
- Вкладки соответствуют функциям (1), таким как съемка ([📷]), воспроизведение ([▶]) или настройка ([⚙]), либо страницам в каждой функции (2). Вкладки в этом руководстве обозначаются сочетанием функции и страницы, например [📷1].



3 Выберите пункт меню.

- Кнопками [▲] [▼] выберите пункт, затем нажмите кнопку [⊙].
- Для пунктов меню, значения которых не отображаются, сначала нажмите кнопку [⊙] для перехода между экранами, затем кнопками [▲] [▼] выберите пункт меню.
- Для возврата к предыдущему экрану нажмите кнопку [MENU].

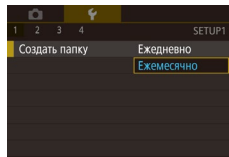

4 Выберите вариант.

- Если значения указаны по вертикали, выберите требуемый вариант кнопками [▲] [▼].
- Если значения указаны по горизонтали, выберите требуемый вариант кнопками [◀] [▶].

5 Подтвердите выбор и выйдите из меню.

- Нажмите кнопку [⊙], чтобы подтвердить сделанный выбор и вернуться на экран выбора пункта меню.
- Нажмите кнопку [MENU] для возврата на экран, который отображался до нажатия кнопки [MENU] на шаге 1.



- Чтобы отменить случайные изменения настроек, можно восстановить настройки камеры по умолчанию ([📖] 145).
- Доступные пункты меню зависят от выбранного режима съемки или воспроизведения ([📖] 174 – [📖] 181).

Перед использованием

Основные операции

Руководство по расширенным операциям

Основные сведения о камере

Автоматический/гибридный автоматический режим

Другие режимы съемки

Режим P

Режимы Tv, Av и M

Режим воспроизведения

Функции Wi-Fi

Меню настройки

Принадлежности

Приложение

Алфавитный указатель



Использование сенсорного экрана

- Для выбора вкладок нажмите кнопку **[MENU]**, чтобы открыть экран меню, затем нажмите требуемые вкладку функции и вкладку страницы.
- Выберите пункт, нажав на него, затем нажмите его еще раз.
- Нажмите значение, чтобы завершить настройку и вернуться на экран выбора пункта меню.
- Для настройки пунктов меню, варианты для которых не отображаются, сначала нажмите пункт, чтобы открыть экран настройки. Для возврата на предыдущий экран нажмите **[MENU]**.
- Можно также выбирать элементы ввода (такие как флажки или текстовые поля), нажимая их, и вводить текст, нажимая кнопки на экранной клавиатуре.
- Нажатие значков **[INFO]**, **[MENU]** и **[SET]** эквивалентно нажатию кнопок **[▼]**, **[MENU]** и **[⊕]** соответственно.
- Чтобы закрыть меню, еще раз нажмите кнопку **[MENU]**.

Экранная клавиатура

С помощью экранной клавиатуры можно вводить настройки Wi-Fi (📖 112) и другие данные. Обратите внимание, что длина и тип вводимой информации зависят от используемой функции.

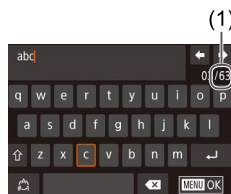

(1) Ввод символов

- Для ввода символов нажимайте их.
- Объем вводимой информации (1) зависит от используемой функции.

Перемещение курсора

- Нажимайте **[←]** и **[→]**.

Ввод символов новой строки

- Нажмите **[↵]**.

Переключение режимов ввода

- Для переключения на цифры или символы нажмите **[123]**.
- Для ввода заглавных букв нажмите **[⇧]**.
- Доступные режимы ввода зависят от используемой функции.

Удаление символов

- Для удаления предыдущего символа нажмите **[⌫]**.
- Если нажать кнопку **[⌫]** и удерживать ее нажатой, символы будут удаляться группами по пять.

Перед использованием

Основные операции

Руководство по расширенным операциям

Основные сведения о камере

Автоматический/гибридный автоматический режим

Другие режимы съемки

Режим P

Режимы Tv, Av и M

Режим воспроизведения

Функции Wi-Fi

Меню настройки

Принадлежности

Приложение

Алфавитный указатель



Подтверждение ввода и возврат к предыдущему экрану

- Нажмите кнопку [MENU].



- Для некоторых функций [↶] не отображается и не может использоваться.



- Клавиатуру можно также использовать, выбирая символы и значки кнопками [▲][▼][◀][▶], а затем нажимая кнопку [Ⓞ]. Курсор можно также перемещать, поворачивая диск [🌀]. Для возврата к предыдущему экрану нажмите кнопку [MENU].

Индикатор

Индикатор на задней панели камеры (📖4) загорается или мигает в зависимости от состояния камеры.

Цвет	Состояние индикатора	Состояние камеры
Зеленый	Горит	Камера подключена к компьютеру (📖153) или дисплей выключен (📖29, 📖140, 📖140)
	Мигает	Начальная загрузка, запись/чтение/передача изображений, съемка с длительной выдержкой (📖83, 📖85) или подключение/передача данных по Wi-Fi



- Когда этот индикатор мигает зеленым цветом, не выключайте камеру, не открывайте крышку гнезда карты памяти или крышку отсека аккумулятора, не встряхивайте камеру и не стучите по ней; несоблюдение этих требований может привести к повреждению изображений, камеры или карты памяти.

Перед использованием

Основные операции

Руководство по расширенным операциям

Основные сведения о камере

Автоматический/гибридный автоматический режим

Другие режимы съемки

Режим P

Режимы Tv, Av и M

Режим воспроизведения

Функции Wi-Fi

Меню настройки

Принадлежности

Приложение

Алфавитный указатель



Автоматический/гибридный автоматический режим

Удобный режим для простой съемки с увеличенными возможностями управления

Съемка с настройками, определенными камерой

Для полностью автоматического выбора оптимальных настроек для определенных сюжетов просто позвольте камере определять объект и условия съемки.

Съемка (Интеллектуальный сценарный режим)

► Фотографии ► Видеофильмы

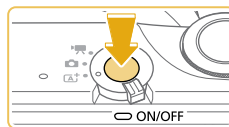

1 Включите камеру.

- Нажмите кнопку ON/OFF.



2 Перейдите в режим [A+].

- Установите переключатель режима в положение [A+].
- В левом верхнем углу экрана отображается значок сюжета (👤 39).
- Рамки, отображаемые вокруг определенных лиц и объектов, указывают, что эти объекты находятся в фокусе.

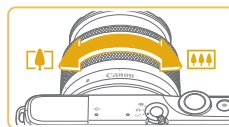

3 Выберите композицию кадра.

- Если используется зум-объектив, для зумирования поворачивайте пальцами кольцо зумирования на объективе.

Перед использованием

Основные операции

Руководство по расширенным операциям

Основные сведения о камере

Автоматический/гибридный автоматический режим

Другие режимы съемки

Режим P

Режимы Tv, Av и M

Режим воспроизведения

Функции Wi-Fi

Меню настройки

Принадлежности

Приложение

Алфавитный указатель



4 Произведите съемку.

Съемка фотографий

1) Сфокусируйтесь.

- Нажмите наполовину кнопку спуска затвора. После завершения фокусировки камера подает два звуковых сигнала и отображаются рамки автофокусировки, указывающие области изображения, находящиеся в фокусе.

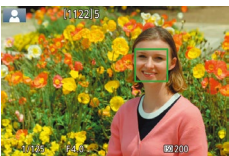
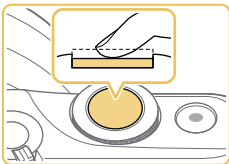

- Если отображается сообщение [Поднимите вспышку], поднимите вспышку с помощью переключателя [4]. При съемке сработает вспышка. Если требуется отключить вспышку, пальцем опустите ее вниз в камеру.

2) Произведите съемку.

- Для съемки полностью нажмите кнопку спуска затвора. (Если вспышка поднята, в условиях низкой освещенности она срабатывает автоматически.)
- Снятый кадр отображается на экране в течение приблизительно двух секунд.
- Даже когда отображается этот снимок, можно сделать следующий снимок, снова нажав кнопку спуска затвора.

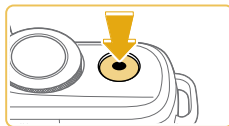
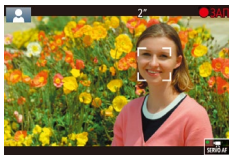
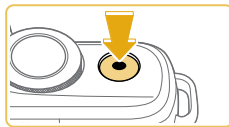
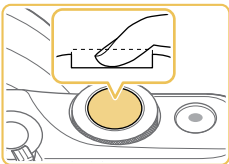

Съемка видеофильмов

1) Запустите съемку.

- Нажмите кнопку видеосъемки. Начинается съемка, и отображается индикатор [● ЗАП] с прошедшим временем съемки.
- Черные полосы сверху и внизу экрана указывают, что эта область изображения не записывается.
- Рамки, отображаемые вокруг любых определенных лиц, указывают, что эти лица находятся в фокусе.
- После начала съемки отпустите кнопку видеосъемки.

2) Требуемым образом измените размер объекта и композицию кадра.

- Чтобы изменить размер объекта, повторите операции из шага 3. Однако помните, что звуки работы камеры записываются.
- При изменении композиции кадров фокусировка, яркость и цвета настраиваются автоматически.

3) Завершите съемку.

- Чтобы остановить съемку видеофильма, снова нажмите кнопку видеосъемки.
- При полном заполнении карты памяти съемка автоматически останавливается.

Перед использованием

Основные операции

Руководство по расширенным операциям

Основные сведения о камере

Автоматический/гибридный автоматический режим

Другие режимы съемки

Режим P

Режимы Tv, Av и M

Режим воспроизведения

Функции Wi-Fi

Меню настройки

Принадлежности

Приложение

Алфавитный указатель



Съемка в гибридном автоматическом режиме

► Фотографии ► Видеофильмы

Можно снять короткий видеофильм о проведенном дне, просто снимая фотографии. Перед каждым кадром камера записывает клипы длительностью 2 – 4 с, которые впоследствии объединяются в видеоподборку.

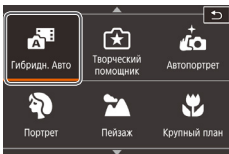
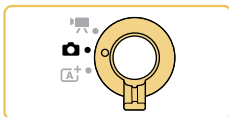

1 Перейдите в режим [A+].

- Установите переключатель режима в положение [A+].
- Нажмите [A+], затем нажмите значок [A+] (для отображения этого значка поворачивайте диск [A+], нажимайте [A+] или проводите пальцем вверх или вниз по экрану).
- Для подтверждения выбора нажмите [OK].

2 Выберите композицию кадра.

- Для компоновки кадра и фокусировки выполните шаги 3 – 4 из раздела «Съемка (Интеллектуальный сценарный режим)» (135).
- Для большей выразительности видеоподборок перед съемкой фотографий держите камеру наведенной на объект около четырех секунд.

3 Произведите съемку.

- Для съемки фотографии выполните шаг 4 из раздела «Съемка (Интеллектуальный сценарный режим)» (136).
- Камера записывает как фотографию, так и видеоклип. Клип, который завершается фотографией и звуком срабатывания затвора, образует одну главу в видеоподборке.



- Время работы от аккумулятора в этом режиме меньше, чем в режиме [A+], так как для каждого кадра снимается клип видеоподборки.
- Клип видеоподборки может не записываться при съемке фотографии сразу же после включения камеры, выбора режима [A+] или управления камерой другими способами.
- Любые звуки и вибрация, вызываемые работой камеры или объектива, записываются в видеоподборках.



- Для видеоподборок используется качество изображения [HD 29.97P] в системе NTSC или [HD 25.00P] в системе PAL. Это зависит от формата вывода видеоизображения (139).
- Не воспроизводятся звуковые сигналы при нажатии наполовину кнопки спуска затвора или при срабатывании таймера автоспуска.
- В указанных ниже случаях клипы видеоподборки записываются как отдельные файлы видеоподборок, даже если они были сняты в один и тот же день в режиме [A+].
 - Размер файла видеоподборки достигает прибл. 4 Гбайт или общее время съемки достигает прибл. 16 мин и 40 с.
 - Видеоподборка защищена от стирания (99).
 - Изменяются настройки летнего времени (20), видеосистемы (139), часового пояса (141) или информации об авторских правах (144).
 - Создается новая папка (138).
- Изменение или удаление записанных звуков срабатывания затвора невозможно.
- Если вы предпочитаете записывать видеоподборки без фотографий, произведите такую настройку заранее. Выберите MENU (32) > вкладку [4] > [Тип подборки] > [Без фото] (32).
- Отдельные главы можно редактировать (111).

Перед использованием

Основные операции

Руководство по расширенным операциям

Основные сведения о камере

Автоматический/гибридный автоматический режим

Другие режимы съемки

Режим P

Режимы Tv, Av и M

Режим воспроизведения

Функции Wi-Fi

Меню настройки

Принадлежности

Приложение

Алфавитный указатель



Запуск воспроизведения видеоподборки

Для воспроизведения видеоподборки за определенный день выведите на экран фотографию, снятую в режиме [S], или укажите дату, для которой требуется воспроизвести видеоподборку ([94]).

Фотографии/видеофильмы



- Если камера не подает звуковые сигналы операций, возможно, что при ее включении удерживалась нажатой кнопка [MENU]. Чтобы включить звуковые сигналы, нажмите кнопку [MENU], выберите пункт [Звук. подтвер.] на вкладке [93], затем кнопками [▲][▼] выберите значение [Вкл.].

Фотографии



- Если камера не может сфокусироваться на объект при наполовину нажатой кнопке спуска затвора, отображается оранжевая рамка автофокусировки со значком [1] и при полном нажатии кнопки спуска затвора съемка не производится.
- Фокусировка может занимать больше времени или выполняться неправильно, если не обнаружены люди или другие объекты, если объекты темные или с низкой контрастностью или при очень высокой освещенности.
- Мигающий значок [9] предупреждает о повышенной вероятности смазывания изображения из-за сотрясения камеры. В таком случае установите камеру на штатив или примите другие меры для обеспечения ее неподвижности.
- Если снимки получаются темными несмотря на срабатывание вспышки, подойдите ближе к объекту. Подробные сведения о радиусе действия вспышки см. в разделе «Приблизительный радиус действия встроенной вспышки» ([190]).
- Для уменьшения эффекта «красных глаз» и для помощи в фокусировке при съемке в местах с недостаточной освещенностью может загораться лампа.
- С некоторыми объективами при срабатывании вспышки возможно виньетирование изображения или появление на нем темных областей.
- Значок [4], мигающий при попытке съемки, означает, что съемка невозможна, пока не завершится зарядка вспышки. Съемка может возобновиться сразу после того, как будет готова вспышка, поэтому либо полностью нажмите кнопку спуска затвора и подождите, либо отпустите кнопку и снова нажмите ее.
- Хотя следующий кадр можно снимать еще до появления экрана съемки, используемая фокусировка, яркость и цвета могут определяться предыдущим кадром.



- Виньетирование видно на предварительных изображениях сразу после съемки, до того как будут показаны окончательные сохраненные изображения.
- Длительность отображения изображений после съемки можно изменить ([147]).

Видеофильмы



- Во время съемки видеофильмов не держите пальцы рядом с микрофоном (1). Перекрытие микрофона может помешать записи звука или привести к приглушенной записи звука.

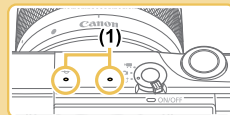

- Во время съемки видеофильмов не касайтесь никаких органов управления камерой, кроме кнопки видеосъемки и сенсорного экрана, так как издаваемые камерой звуки записываются. Для настройки параметров и выполнения других операций во время съемки по возможности пользуйтесь сенсорным экраном.
- Механические звуки, издаваемые объективом и камерой, также записываются.
- После начала видеосъемки с объективом, поддерживающим динамическую стабилизацию изображения ([80]), для обеспечения коррекции значительных сотрясений камеры отображаемая область сужается и объекты увеличиваются. Чтобы снимать объекты с тем же размером, с которым они отображаются до начала съемки, настройте параметр стабилизации изображения ([179]).

Перед использованием

Основные операции

Руководство по расширенным операциям

Основные сведения о камере

Автоматический/гибридный автоматический режим

Другие режимы съемки

Режим P

Режимы Tv, Av и M

Режим воспроизведения

Функции Wi-Fi

Меню настройки

Принадлежности

Приложение

Алфавитный указатель





- Звук записывается в стереорежиме.
- Во время видеосъемки может также записывать звук работы системы автофокусировки объектива. Если записывать звук не требуется, выберите MENU (📖32) > вкладку [📷5] > [Запись звука] > [Откл.].
- Чтобы во время видеосъемки фокусировка оставалась фиксированной, выберите меню MENU (📖32) > вкладку [📷5] > [Видео Servo AF] > [Откл.].
- Отдельные видеофильмы, длина которых превышает 4 Гбайта, разделяются на несколько файлов. Для предупреждения прилб. за 30 с до того как размер видеофильма достигнет 4 Гбайт на экране съемки начинает мигать индикация прошедшего времени. Если съемка продолжена и размер превысил 4 Гбайта, камера автоматически создает новый файл видеофильма и мигание прекращается. Обратите внимание, что последовательное автоматическое воспроизведение файлов разделенных видеофильмов не поддерживается. Просматривайте каждый видеофильм отдельно.

Значки сюжетов

▶ Фотографии ▶ Видеофильмы

В режимах [A+] и [AF] определенные камерой снимаемые сюжеты обозначаются значком, и автоматически выбираются соответствующие настройки для обеспечения оптимальной фокусировки, яркости объекта и цвета.

Фон	При съемке людей		Цвет фона значка
	Люди	В движении	
Яркий			Серый
Яркий в контровом свете			
С синим небом			Светло-голубой
Голубое небо и контровой свет			
Прожекторы		–	Темно-синий
Темный		–	
Темный, со штативом		–	

Фон	При съемке других объектов			Цвет фона значка
	Прочие объекты	В движении	Близкие	
Яркий				Серый
Яркий в контровом свете				
С синим небом				Светло-голубой
Голубое небо и контровой свет				
Закаты		–	–	Оранжевый
Прожекторы		–		Темно-синий
Темный				
Темный, со штативом		–	–	

- Значки «В движении» не отображаются при съемке с таймером автоспуска (📖40), в режиме [AF] или при съемке видеофильма.
- Значки «При съемке людей» и «В движении» не отображаются, если на объективе установлен режим MF или используется объектив без автофокусировки.



- Если значок не соответствует фактическим условиям съемки или если съемка с ожидаемым эффектом, цветом или яркостью невозможна, попробуйте произвести съемку в режиме [P] (📖62).

Перед использованием

Основные операции

Руководство по расширенным операциям

Основные сведения о камере

Автоматический/гибридный автоматический режим

Другие режимы съемки

Режим P

Режимы Tv, Av и M

Режим воспроизведения

Функции Wi-Fi

Меню настройки

Принадлежности

Приложение

Алфавитный указатель



Рамки на экране

► Фотографии ► Видеофильмы

Когда камера обнаруживает объекты, на которые она направлена, на экране отображаются различные рамки.

- Вокруг объекта (или лица человека), определенного камерой как главный объект, отображается белая рамка. Рамки в определенных пределах следуют за движущимися объектами, когда эти объекты отслеживаются для фокусировки.
- Когда камера сфокусируется после нажатия кнопки спуска затвора наполовину, цвет рамок изменяется на зеленый.
- В режиме [AF+] в случае обнаружении перемещения объекта при наполовину нажатой кнопке спуска затвора цвет рамок изменяется на синий. Когда объекты снова будут в фокусе после повторной настройки фокусировки и яркости с помощью функции следящей автофокусировки, цвет рамки изменяется на зеленый.
- Если при наполовину нажатой кнопке спуска затвора камера не может сфокусироваться на объекты, отображается оранжевая рамка со значком [!].



- Если рамки отсутствуют, не отображаются вокруг требуемых объектов или отображаются на заднем плане или аналогичных областях, попробуйте произвести съемку в режиме [P] (62).



- Чтобы выключить следящую автофокусировку, установите для параметра [Автоперекл. AF] на вкладке [4] значение [Откл.]. Обратите внимание, что значки «В движении» (39) больше не отображаются. Для параметра [Автоперекл. AF] автоматически устанавливается значение [Откл.], которое не может быть изменено, если для таймера автоспуска (40) задано любое другое значение, кроме [OFF].



- Чтобы выбрать объект, на который требуется сфокусироваться, нажмите этот объект на экране. Отображается значок [E], и камера переходит в режим сенсорной автофокусировки.

Часто используемые удобные функции

► Фотографии ► Видеофильмы

Использование таймера автоспуска

► Фотографии ► Видеофильмы

С помощью таймера автоспуска фотограф может запечатлеть себя на групповой фотографии или на других снимках с задержкой. Камера производит съемку приблизительно через 10 с после нажатия кнопки спуска затвора.



1 Выполните настройку.

- Нажмите кнопку [MENU], выберите значок [TIMER] в меню, затем выберите [ON] (31).
- После завершения настройки отображается значок [TIMER].

2 Произведите съемку.

- Для фотографий: нажмите наполовину кнопку спуска затвора для фокусировки на объект, затем нажмите эту кнопку полностью.
- Для видеофильмов: нажмите кнопку видеосъемки.

Перед использованием

Основные операции

Руководство по расширенным операциям

Основные сведения о камере

Автоматический/гибридный автоматический режим

Другие режимы съемки

Режим P

Режимы Tv, Av и M

Режим воспроизведения

Функции Wi-Fi

Меню настройки

Принадлежности

Приложение

Алфавитный указатель



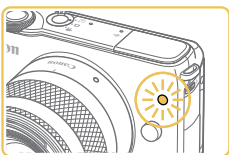

- После запуска таймера автоспуска начинает мигать соответствующая лампа, и камера производит звук таймера автоспуска.
- За 2 с до съемки мигание и звуковая сигнализация ускоряются. (Если должна сработать вспышка, лампа остается гореть, не мигая.)
- Для отмены съемки после запуска таймера автоспуска нажмите кнопку **MENU**.
- Для восстановления исходной настройки выберите на шаге 1 значок [C/].

Использование таймера автоспуска для исключения сотрясения камеры

► Фотографии ► Видеофильмы

В этом варианте спуск затвора производится приблизительно через 2 с после нажатия кнопки спуска затвора. Если при нажатии кнопки спуска затвора возникают сотрясения камеры, они не повлияют на снимок.

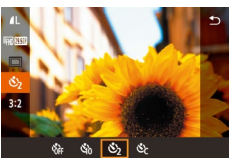

- Выполните шаг 1 из раздела «Использование таймера автоспуска» (40) и выберите значок [C/].
- После завершения настройки отображается значок [C/].
- Для съемки выполните шаг 2 из раздела «Использование таймера автоспуска» (40).

Настройка таймера автоспуска

► Фотографии ► Видеофильмы

Можно задать задержку спуска (0 – 30 с) и количество снимков (1 – 10 снимков).



- 1 Выберите значок [C/].
 - В соответствии с инструкциями шага 1 раздела «Использование таймера автоспуска» (40) выберите значок [C/] и нажмите кнопку **MENU**.

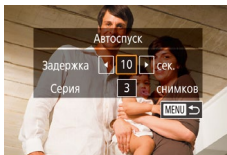

2 Выполните настройку.

- Кнопками [▲][▼] выберите время задержки или количество снимков.
- Кнопками [◀][▶] выберите значение, затем нажмите кнопку **MENU**.
- После завершения настройки отображается значок [C/].
- Для съемки выполните шаг 2 из раздела «Использование таймера автоспуска» (40).



- Для видеофильмов, снимаемых с использованием таймера автоспуска, съемка начинается с указанной задержкой, но заданное количество снимков не учитывается.



- Если задано несколько кадров, яркость изображения и баланс белого определяются для первого кадра. Необходимое время между кадрами увеличивается, если срабатывает вспышка или если задана съемка большого количества кадров. При полном заполнении карты памяти съемка автоматически останавливается.
- Если указана задержка больше 2 с, за 2 с до съемки частота мигания лампы и подачи звуковых сигналов увеличивается. (Если должна сработать вспышка, лампа остается гореть, не мигая.)

Перед использованием

Основные операции

Руководство по расширенным операциям

Основные сведения о камере

Автоматический/гибридный автоматический режим

Другие режимы съемки

Режим P

Режимы Tv, Av и M

Режим воспроизведения

Функции Wi-Fi

Меню настройки

Принадлежности

Приложение

Алфавитный указатель



Съемка путем нажатия на экран (Съемка при касании)

► Фотографии ► Видеофильмы

Эта функция позволяет снимать, не используя кнопку спуска затвора, а просто нажимая на экран и отпуская палец. Камера автоматически фокусируется на объекты и настраивает яркость изображения.



1 Включите функцию съемки при касании.

- Нажмите значок [OFF] и измените его на [ON].

2 Произведите съемку.

- Для съемки коснитесь объекта на экране.
- Чтобы отменить съемку при касании, нажмите значок [ON] и измените его на [OFF].



- Оранжевая рамка автофокусировки означает, что камера не может сфокусироваться на объекты. Съемка не производится.



- Даже когда на экране отображается снимок, можно подготовиться к съемке следующего кадра, нажав [ON].
- Настройки съемки при касании можно также задать, выбрав меню MENU [32] > вкладку [1] > [Съем. при кас.]. Чтобы скрыть значок настройки съемки при касании, задайте для параметра [Знач.съем.при касан.] значение [Откл.].

Серийная съемка

► Фотографии ► Видеофильмы

В режиме [A+] для серийной съемки полностью нажмите кнопку спуска затвора и удерживайте ее нажатой.

Подробные сведения о скорости серийной съемки см. в разделе «Привод, система автоспуска» [185].

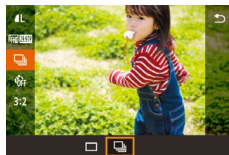

1 Выполните настройку.

- Нажмите кнопку [SE], выберите значок [] в меню, затем выберите [] [31].
- После завершения настройки отображается значок [].

2 Произведите съемку.

- Для серийной съемки полностью нажмите кнопку спуска затвора и удерживайте ее нажатой.

Перед использованием

Основные операции

Руководство по расширенным операциям

Основные сведения о камере

Автоматический/гибридный автоматический режим

Другие режимы съемки

Режим P

Режимы Tv, Av и M

Режим воспроизведения

Функции Wi-Fi

Меню настройки

Принадлежности

Приложение

Алфавитный указатель





- Во время серийной съемки фокусировка, экспозиция и цвета фиксируются в положении/на уровне, определенном при наполовину нажатой кнопке спуска затвора.
- Не может использоваться с таймером автоспуска (40).
- Съемка может на короткое время останавливаться или скорость серийной съемки может снижаться в зависимости от условий съемки, параметров камеры и положения зумирования.
- По мере увеличения количества снятых кадров скорость съемки может уменьшаться.
- Дальнейшая съемка может быть доступна только после некоторой задержки, которая зависит от условий съемки, типа карты памяти и количества кадров, снятых в режиме серийной съемки.
- При срабатывании вспышки скорость съемки может снижаться.
- В режиме съемки при касании (42) камера производит серийную съемку, пока вы касаетесь экрана. Фокусировка, экспозиция и цветовой тон во время серийной съемки определяются для первого кадра и затем остаются постоянными.
- Изображения на экране во время серийной съемки отличаются от фактически записываемых изображений и могут выглядеть нерезкими. С некоторыми объективами изображение на экране во время серийной съемки может выглядеть темным, но записываемые изображения имеют стандартную яркость.



- Если при серийной съемке возможна запись только девяти или менее изображений, доступное число отображается в верхней части экрана справа от общего числа оставшихся кадров (167). Если можно снять 10 или более кадров, их число не отображается.
- В некоторых условиях съемки или при некоторых настройках камеры количество кадров в серии может быть меньше.

Функции настройки изображения

Изменение качества изображения

► Фотографии ► Видеофильмы

Выберите одно из 8 сочетаний размера (количества пикселей) и компрессии (качество изображения). Также укажите, требуется ли записывать изображения в формате RAW (44). Сведения о количестве изображений каждого типа, которые можно записать на карту памяти, см. в разделе «Количество снимков, которые можно записать на карту памяти» (189).



- Нажмите кнопку [Q], выберите в меню значок [L], затем выберите требуемый вариант (31).
- Отображается настроенное значение.
- Чтобы восстановить исходную настройку, повторите эту операцию, но выберите значок [L].



- [L] и [L] указывают различные уровни качества изображения в зависимости от степени компрессии. При одинаковом размере (числе пикселей) вариант [L] обеспечивает более высокое качество изображения. Хотя качество изображений [L] несколько ниже, на карту памяти помещается больше изображений. Обратите внимание, что для размеров [S2] и [S3] используется качество изображения [L].
- Недоступен в режиме [S4].
- Эту настройку можно также задать, выбрав меню MENU (32) > вкладку [1] > [Качество].

Перед использованием

Основные операции

Руководство по расширенным операциям

Основные сведения о камере

Автоматический/гибридный автоматический режим

Другие режимы съемки

Режим P

Режимы Tv, Av и M

Режим воспроизведения

Функции Wi-Fi

Меню настройки

Принадлежности

Приложение

Алфавитный указатель



При выборе количества пикселей на основе печатаемого формата ориентируйтесь на приведенную ниже таблицу для изображений формата 3:2.

L	A2 (420 × 594 мм)
M	A3 (297 × 420 мм)
S1	A4 (210 × 297 мм)
S2	90 × 130 мм, 130 × 180 мм, Открытка
S3	Для отправки по электронной почте и аналогичных целей

Запись в формате RAW

Камера может записывать изображения в виде JPEG и RAW.

Изображения JPEG	Обрабатываются в камере для получения оптимального качества изображения и сжимаются для уменьшения размера файла. Однако процесс сжатия необратим, и восстановление исходного необработанного состояния изображений невозможно. Обработка изображения может также приводить к некоторой потере качества.
Изображения RAW	Необработанные данные, записанные практически без потери качества изображения, связанного с обработкой изображения в камере. Эти данные не могут в необработанном виде использоваться для просмотра на компьютере или печати. Сначала необходимо с помощью программного обеспечения (Digital Photo Professional, 152) преобразовать изображения в обычные файлы JPEG или TIFF. Изображения можно настраивать с минимальной потерей качества.



- Нажмите кнопку [RAW], затем выберите в меню пункт [MENU] (131).
- Чтобы записывать только изображения RAW, выберите вариант [RAW].
- Для одновременной записи изображений JPEG и RAW выберите качество изображений JPEG, затем нажмите кнопку [MENU]. Рядом с пунктом [RAW] отображается флажок [✓]. Для отмены этой настройки выполните те же шаги, чтобы снять флажок [✓] у пункта [RAW].



- Для передачи изображений RAW (или совместно записанных изображений RAW и JPEG) в компьютер обязательно используйте специальное программное обеспечение «EOS Utility» ([152](#)).



- Подробные сведения о связи между разрешением и количеством изображений, которые могут поместиться на карту, см. в разделе «Количество снимков, которые можно записать на карту памяти» ([189](#)).
- Файлы изображений JPEG имеют расширение «.JPG», а файлы изображений RAW – расширение «.CR2». Имена файлов снятых вместе изображений JPEG и RAW имеют одинаковый номер изображения.
- Сведения о приложениях Digital Photo Professional и EOS Utility см. в разделе «Программное обеспечение» ([152](#)).

Перед использованием

Основные операции

Руководство по расширенным операциям

Основные сведения о камере

Автоматический/гибридный автоматический режим

Другие режимы съемки

Режим P

Режимы Tv, Av и M

Режим воспроизведения

Функции Wi-Fi

Меню настройки

Принадлежности

Приложение

Алфавитный указатель



С помощью меню

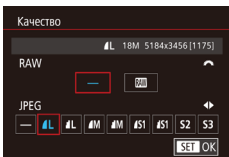

- Нажмите кнопку [MENU], выберите пункт [Качество] на вкладке [1], затем нажмите кнопку [INFO] (32).
- Для одновременной записи изображений RAW диском [SD] выберите вариант [RAW] в пункте [RAW]. Обратите внимание, что если выбрано значение [-], записываются только изображения JPEG.
- Кнопками [◀▶] выберите пункт [JPEG], затем выберите размер и качество изображения. Обратите внимание, что если выбрано значение [-], записываются только изображения RAW.
- После завершения нажмите кнопку [INFO] для возврата на экран меню.



- Невозможно задать значение [-] одновременно для параметров [RAW] и [JPEG].

Изменение формата кадра

► Фотографии ► Видеофильмы

Формат кадра (отношение ширины к высоте) можно изменить в соответствии с приведенными ниже инструкциями.



- Нажмите кнопку [INFO], выберите в меню значок [3:2], затем выберите требуемый вариант (31).
- После завершения настройки будет обновлено соотношение сторон экрана.
- Чтобы восстановить исходную настройку, повторите эту операцию, но выберите значок [3:2].

16:9	Используется для отображения на широкоэкранных телевизорах высокой четкости или аналогичных устройствах отображения.
3:2	Собственный формат экрана камеры, эквивалентный формату 35-миллиметровой пленки. Используется для печати изображений на бумаге формата 130 × 180 мм или формата почтовой открытки.
4:3	Используется для печати изображений на бумаге формата 90 × 130 мм или форматов серии А.
1:1	Квадратный формат кадра.



- Недоступен в режиме [P].
- Эту настройку можно также задать, выбрав меню MENU (32) > вкладку [1] > [Формат кадра фотографий].

Перед использованием

Основные операции

Руководство по расширенным операциям

Основные сведения о камере

Автоматический/гибридный автоматический режим

Другие режимы съемки

Режим P

Режимы Tv, Av и M

Режим воспроизведения

Функции Wi-Fi

Меню настройки

Принадлежности

Приложение

Алфавитный указатель



Изменение качества видеозображения

► Фотографии ► Видеофильмы

Настройте качество видеозображения (размер изображения и частоту кадров). Частота кадров указывает число кадров, записываемых каждую секунду, и определяется автоматически в зависимости от настройки NTSC или PAL (📖 139). Сведения об общей длительности видеозаписей, которые поместятся на карту памяти при каждом уровне качества, см. в разделе «Время записи на карту памяти» (📖 189).



- Нажмите кнопку [INFO], выберите в меню пункт [Размер видеозап.], затем выберите требуемый вариант (📖 31).
- Отображается настроенное значение.



Для видеосистемы NTSC

Качество изображения	Количество записываемых пикселей (разрешение)	Частота кадров	Сведения
📺 Full HD 29.97P	1920 × 1080	29,97 кадра/с	Для съемки с разрешением высокой четкости Full HD.
📺 Full HD 23.98P	1920 × 1080	23,98 кадра/с	Режим [📺 Full HD 23.98P] обеспечивает частоту кадров, принятую в кино.
📺 Full HD 59.94P	1280 × 720	59,94 кадра/с	Для съемки с разрешением высокой четкости.
📺 VGA 29.97P	640 × 480	29,97 кадра/с	Для съемки со стандартным разрешением.

Для видеосистемы PAL

Качество изображения	Количество записываемых пикселей (разрешение)	Частота кадров	Сведения
📺 Full HD 25.00P	1920 × 1080	25,00 кадра/с	Для съемки с разрешением высокой четкости Full HD.
📺 Full HD 50.00P	1280 × 720	50,00 кадра/с	Для съемки с разрешением высокой четкости.
📺 VGA 25.00P	640 × 480	25,00 кадра/с	Для съемки со стандартным разрешением.



- Черные полосы (слева и справа экрана в режимах [📺 VGA 29.97P] и [📺 VGA 25.00P] или сверху и внизу в режимах [📺 Full HD 29.97P], [📺 Full HD 23.98P], [📺 Full HD 59.94P], [📺 Full HD 25.00P] и [📺 Full HD 50.00P]) обозначают незаписываемую область изображения.
- Эту настройку можно также задать, выбрав меню MENU (📖 32) > вкладку [📷 5] > [Размер видеозап.].

Перед использованием

Основные операции

Руководство по расширенным операциям

Основные сведения о камере

Автоматический/гибридный автоматический режим

Другие режимы съемки

Режим P

Режимы Tv, Av и M

Режим воспроизведения

Функции Wi-Fi

Меню настройки

Принадлежности

Приложение

Алфавитный указатель



Настройка работы камеры

Функции съемки можно настраивать на вкладке [CAMERA] меню, как указано ниже.
Инструкции по функциям меню см. в разделе «Использование экрана меню» (📖32).

Отключение лампы уменьшения эффекта «красных глаз»

► Фотографии ► Видеофильмы

Можно отключить лампу уменьшения эффекта «красных глаз», которая загорается для уменьшения этого эффекта при съемке со вспышкой в условиях недостаточной освещенности.

1 Откройте экран [Упр. вспышкой].

- Нажмите кнопку [MENU], выберите пункт [Упр. вспышкой] на вкладке [CAMERA] 3, затем нажмите кнопку [CAMERA] (📖32).

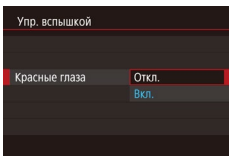

2 Выполните настройку.

- Выберите пункт [Красные глаза], затем выберите значение [Откл.] (📖32).
- Чтобы восстановить исходную настройку, повторите эту операцию, но выберите значение [Вкл.].

Изменение времени отображения изображения после съемки

► Фотографии ► Видеофильмы

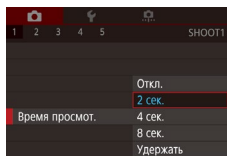

- Нажмите кнопку [MENU], выберите пункт [Время просмотр.] на вкладке [CAMERA] 1, затем выберите требуемый вариант.
- Чтобы восстановить исходную настройку, повторите эту операцию, но выберите значение [2 сек.].

2 сек., 4 сек., 8 сек.	Изображения отображаются в течение указанного времени. Даже когда отображается снимок, можно сделать следующий снимок, снова наполовину нажав кнопку спуска затвора.
Удерживать	Изображение отображается до тех пор, пока пользователь не нажмет наполовину кнопку спуска затвора.
Откл.	Изображения после съемки не отображаются.



- Нажимая кнопку [▼] во время отображения изображения после съемки, можно переключать выводимую информацию.

Перед использованием

Основные операции

Руководство по расширенным операциям

Основные сведения о камере

Автоматический/гибридный
автоматический режим

Другие режимы съемки

Режим P

Режимы Tv, Av и M

Режим воспроизведения

Функции Wi-Fi

Меню настройки

Принадлежности

Приложение

Алфавитный указатель



Другие режимы съемки

Более эффективная съемка различных сюжетов, а также получение снимков, улучшенных с помощью уникальных эффектов изображения или снятых с использованием специальных функций

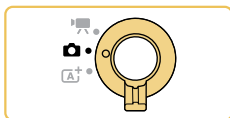

Съемка с любимыми настройками (Творческий помощник)

Снимайте фотографии такими, какими вы их представляете, – для этого необязательно знать фотографические термины. Контролируя изображение на экране, выбирайте понятные пункты для размытия заднего плана, настройки яркости или другой настройки снимков. После задания требуемых настроек их можно легко применить в следующий раз. Можно также применять настройки из предыдущих снимков, снятых в режиме [★].

Этот режим упрощает знакомство с режимами съемки из творческой зоны ([P], [Tv], [Av] и [M]), позволяя проверять соответствующие настройки в этих режимах во время просмотра изображений, снятых в режиме [★].

Снимки можно настраивать указанным ниже образом.

Фон	Настройка размытия фона. Выберите более высокие значения для повышения резкости заднего плана или более низкие значения для увеличения размытия заднего плана.
Яркость	Настройка яркости изображения. Выбирайте более высокие значения для увеличения яркости изображений.
Контрастность	Настройка контрастности. Выбирайте более высокие значения для увеличения контрастности.
Насыщенность	Настройка яркости цветов. Выбирайте более высокие значения для повышения яркости цветов или более низкие значения, чтобы сделать цвета более сдержанными.
Цветовой тон	Настройка цветового тона. Выбирайте более высокие значения, чтобы сделать цвета теплее, или более низкие значения, чтобы сделать цвета холоднее.
Монохромный	Выберите один из пяти вариантов монохромного изображения: [BW Ч/б], [S Сепия], [B Синий], [P Пурпурный] или [G Зеленый]. Для цветной съемки задайте значение [OFF]. Обратите внимание, что настройки [Насыщенность] и [Цветовой тон] доступны только для варианта [OFF].

Перед использованием

Основные операции

Руководство по расширенным операциям

Основные сведения о камере

Автоматический/гибридный
автоматический режим

Другие режимы съемки

Режим P

Режимы Tv, Av и M

Режим воспроизведения

Функции Wi-Fi

Меню настройки

Принадлежности

Приложение

Алфавитный указатель



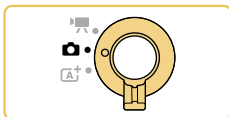

1 Перейдите в режим [★].

- В соответствии с шагом 1 раздела «Съемка в гибридном автоматическом режиме» (📖37) выберите значок [★].



2 Выполните настройки.

- Нажмите кнопку [ⓘ], кнопками [▲][▼] выберите параметр, затем настройте этот параметр кнопками [◀][▶] или диском [🌓] (📖31).
- После завершения настройки всех параметров нажмите кнопку [MENU], чтобы вернуться на экран съемки.

3 Произведите съемку.



- При использовании вспышки пункт [Фон] недоступен.



- Чтобы при выключении камеры настройки не сбрасывались, задайте для параметра [Сохран. парам. ★] на вкладке [4] значение [Вкл.].



- Экран настройки можно также открыть, нажав значок [📷] в правом верхнем углу; можно нажимать параметры на экране настройки, чтобы настраивать их. Для возврата на экран съемки нажмите [↩].

Сохранение и загрузка настроек

Сохраните избранные настройки и используйте их по мере необходимости.

Сохранение настроек



- В соответствии с шагами 1 – 2 из раздела «Съемка с любимыми настройками (Творческий помощник)» (📖49) выберите пункт [★] и настройте нужные параметры.
- Нажмите кнопку [ⓘ], кнопками [▲][▼] выберите значок [★], затем кнопками [◀][▶] или диском [🌓] выберите профиль, в который требуется сохранить настройки.
- Можно сохранить не более шести профилей настроек.
- Если выбранный профиль уже назначен, отображается пункт [MENU Сравнить]. Когда выбран этот профиль, можно нажать кнопку [MENU], чтобы посмотреть предыдущие настройки и сравнить их с новыми настройками.
- Нажмите кнопку [ⓘ], кнопками [◀][▶] выберите [OK] после появления сообщения с запросом подтверждения, затем нажмите кнопку [ⓘ].

Перед использованием

Основные операции

Руководство по расширенным операциям

Основные сведения о камере

Автоматический/гибридный автоматический режим

Другие режимы съемки

Режим P

Режимы Tv, Av и M

Режим воспроизведения

Функции Wi-Fi

Меню настройки

Принадлежности

Приложение

Алфавитный указатель



Загрузка настроек

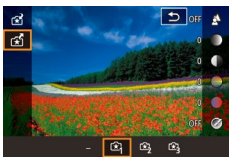

- В соответствии с шагом 1 из раздела «Съемка с любимыми настройками (Творческий помощник)» (📖49) выберите пункт [★].
- Нажмите кнопку [📌], кнопками [▲][▼] выберите значок [★], затем кнопками [◀][▶] или диском [🌀] выберите профиль, который требуется загрузить.
- Для применения сохраненных настроек нажмите кнопку [📌].
- Для возврата без применения настроек выберите вариант [-] и нажмите кнопку [📌].

Использование настроек из изображений

Можно загружать настройки из изображений, снятых в режиме [★], и применять их при съемке.



- В соответствии с шагом 1 из раздела «Съемка с любимыми настройками (Творческий помощник)» (📖49) выберите пункт [★].
- Нажмите кнопку [▶] для перехода в режим воспроизведения, затем выберите изображение, снятое в режиме [★], чтобы вывести его на экран.
- Нажмите кнопку [📌], выберите в меню значок [★] и снова нажмите кнопку [📌].
- Применяются настройки, и камера переходит в режим съемки.



- Настройки могут применяться только в режиме [★]. Если при попытке выполнения этого действия не включен режим [★], отображается сообщение. Чтобы применить настройки, установите режим съемки [★].
- Значок [★] отображается только для снимков, снятых в режиме [★].

Просмотр настроек

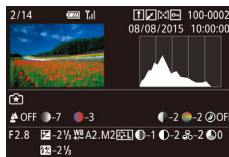

- Чтобы проверить настройки, которые использовались для просматриваемых изображений в режиме [★], нажмите кнопку [▼]. Отображается показанный слева экран.

Соответствие режима [★] настройкам творческой зоны

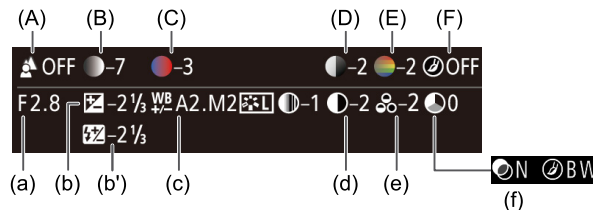

Настройка режима [★]	Настройка творческой зоны
(A) Фон	(a) Значение диафрагмы (📖84)
(B) Яркость	(b) Компенсация экспозиции (📖63) Однако при съемке со вспышкой соответствует компенсации экспозиции при съемке со вспышкой (b') (📖77)
(C) Цветовой тон	(c) Коррекция баланса белого (📖67)
(D) Контрастность	(d) Контрастность стиля изображения (📖70)
(E) Насыщенность	(e) Насыщенность стиля изображения (📖70)
(F) Монохромный	(f) Фильтр [M] и эффект тонирования стиля изображения (📖70)

Перед использованием

Основные операции

Руководство по расширенным операциям

Основные сведения о камере

Автоматический/гибридный автоматический режим

Другие режимы съемки

Режим P

Режимы Tv, Av и M

Режим воспроизведения

Функции Wi-Fi

Меню настройки

Принадлежности

Приложение

Алфавитный указатель



Съемка себя с оптимальными настройками (Автопортрет)

► Фотографии ► Видеофильмы

В случае автопортретов можно настраивать сглаживание кожи, а также яркость и задний план для выделения себя на снимке.

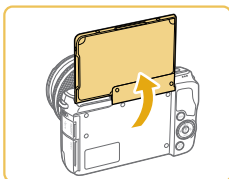

1 Откройте экран.

- Откройте экран, как показано на рисунке.



2 Выберите значок [AUTO].

- Нажмите [AUTO].



3 Выполните настройку.

- На экране нажмите значок параметра, который требуется настроить.



- Выберите требуемый вариант.
- Для возврата на предыдущий экран нажмите [↩].

4 Произведите съемку.

Параметр	Сведения
	Выберите значение [AUTO] или один из пяти уровней размытия заднего плана.
	Выберите один из пяти уровней яркости.
	Выберите один из трех уровней сглаживания кожи. Сглаживание кожи оптимизировано для лица основного объекта.



- Значок [AUTO] не отображается, если переключатель режима находится в положении [TV] (стр. 59) или в режиме [GALLERY] (стр. 51).
- Чтобы вернуться в предыдущий режим после нажатия значка [AUTO] для перехода в режим [AUTO], закройте экран или наклоните его на угол, меньший 180°.
- При некоторых условиях съемки могут быть изменены области, отличные от кожи людей.
- Попробуйте сначала сделать несколько тестовых снимков и проверьте, достигнут ли требуемый результат.



- В режим [AUTO] можно также перейти, выполнив шаг 1 раздела «Съемка в гибридном автоматическом режиме» (стр. 37).
- В режиме вспышки [FLASH] для параметра [AUTO] устанавливается значение [AUTO], которое не может быть изменено.
- Если в режиме [AUTO] включить таймер автоспуска, выбрав значение [ON] или выбрав значение [OFF] и задав время не менее 3 секунд, вверху экрана отображается время, оставшееся до съемки.

Перед использованием

Основные операции

Руководство по расширенным операциям

Основные сведения о камере

Автоматический/гибридный автоматический режим

Другие режимы съемки

Режим P

Режимы Tv, Av и M

Режим воспроизведения

Функции Wi-Fi

Меню настройки

Принадлежности

Приложение

Алфавитный указатель



Определенные сюжеты

Выберите режим, соответствующий снимаемому сюжету, и камера автоматически настроит параметры для получения оптимальных снимков.

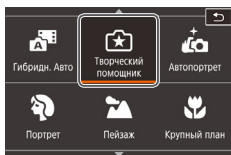

1 Выберите режим съемки.

- В соответствии с шагом 1 раздела «Съемка в гибридном автоматическом режиме» (37) выберите режим съемки.

2 Произведите съемку.

Съемка портретов (Портрет)

► Фотографии ► Видеофильмы

- Съемка людей с эффектом смягчения.



Съемка пейзажей (Пейзаж)

► Фотографии ► Видеофильмы

- Съемка широких пейзажей или аналогичных эпизодов с резкой фокусировкой близких и далеких объектов и ярким воспроизведением голубого неба и зелени.



Съемка крупным планом (Крупный план)

► Фотографии ► Видеофильмы

- Снимайте цветы и другие мелкие объекты крупным планом, чтобы увеличить их на своих фотографиях.
- Чтобы мелкие объекты выглядели намного крупнее, используйте макрообъектив (продается отдельно).
- Проверьте минимальное расстояние фокусировки установленного объектива, чтобы определить, насколько близкие объекты можно снимать. Минимальное расстояние фокусировки для объектива измеряется от отметки [∞] (фокальная плоскость) на верхней части корпуса камеры до объекта.



Движущиеся объекты (Спорт)

► Фотографии ► Видеофильмы

- Объективы, в названии которых имеются буквы «STM», поддерживают непрерывную настройку фокусировки во время серийной съемки. Во время серийной съемки с другими объективами фокусировка и экспозиция определяются перед началом съемки при наполовину нажатой кнопке спуска затвора.

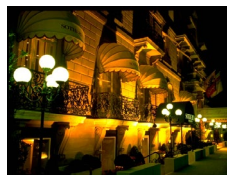

Съемка вечерних сюжетов без штатива (Ночная съемка с рук)

► Фотографии ► Видеофильмы

- Превосходные кадры вечерних сюжетов или портреты на фоне вечерних сюжетов без необходимости обеспечения полной неподвижности камеры, например с помощью штатива.
- Единый кадр получается путем объединения последовательных кадров для снижения сотрясения камеры и уменьшения шумов изображения.

Перед использованием

Основные операции

Руководство по расширенным операциям

Основные сведения о камере

Автоматический/гибридный автоматический режим

Другие режимы съемки

Режим P

Режимы Tv, Av и M

Режим воспроизведения

Функции Wi-Fi

Меню настройки

Принадлежности

Приложение

Алфавитный указатель





- В режиме [P] объекты выглядят более крупными, чем в других режимах.
- В режимах [S] и [P] снимки могут выглядеть зернистыми из-за того, что число ISO (65) увеличивается в соответствии с условиями съемки.
- Так как в режиме [P] камера выполняет серийную съемку, во время съемки держите ее неподвижно.
- В режиме [P] слишком сильное размытие при движении или определенные условия съемки могут привести к тому, что требуемый результат не будет получен.



- Если при съемке вечерних сюжетов используется штатив, съемка в режиме [A+] вместо режима [P] дает лучшие результаты (35).

Применение специальных эффектов

Добавление в изображение различных эффектов при съемке.

Улучшение цветов при кулинарной съемке (Еда)

► Фотографии ► Видеофильмы

Настройка цветового тона, чтобы блюдо выглядело свежим и ярким.



1 Выберите значок [P].

- В соответствии с шагом 1 раздела «Съемка в гибридном автоматическом режиме» (37) выберите значок [P].

2 Изменение цветового тона

- Для настройки цветового тона поворачивайте диск [P].

3 Произведите съемку.



- Эти цветовые тона могут быть непригодны для применения к изображениям людей.
- При съемке со вспышкой для цветовых тонов автоматически задается настройка по умолчанию.

Перед использованием

Основные операции

Руководство по расширенным операциям

Основные сведения о камере

Автоматический/гибридный автоматический режим

Другие режимы съемки

Режим P

Режимы Tv, Av и M

Режим воспроизведения

Функции Wi-Fi

Меню настройки

Принадлежности

Приложение

Алфавитный указатель



Съемка эпизодов с высокой контрастностью (Высокий динамический диапазон)

► Фотографии ► Видеофильмы

При каждой съемке снимаются три последовательных изображения с различными уровнями яркости, затем камера объединяет области изображения с оптимальной яркостью для создания одного изображения. Этот режим может уменьшить выцветание ярких участков и потерю деталей в темных областях, что часто происходит на снимках с высокой контрастностью.

1 Выберите значок [HDR].

- В соответствии с шагом 1 раздела «Съемка в гибридном автоматическом режиме» (137) выберите значок [HDR].

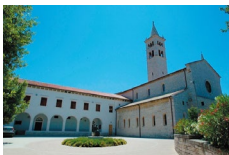

2 Произведите съемку.

- Во время съемки держите камеру неподвижно. При полном нажатии кнопки спуска затвора камера снимает три кадра и объединяет их.



- Слишком сильное размытие движущихся объектов или определенные условия съемки могут привести к тому, что требуемый результат не будет получен.



- Если слишком сильные сотрясения камеры мешают съемке, установите камеру на штатив или примите другие меры к обеспечению неподвижности камеры. В таком случае также оплоключите стабилизацию изображения (179).
- При любых перемещениях объекта снимки будут выглядеть смазанными.
- Последующая съемка будет возможна после некоторой задержки, необходимой для обработки и объединения изображений в камере.

Добавление художественных эффектов



- В соответствии с шагом 1 раздела «Съемка в гибридном автоматическом режиме» (137) выберите значок [HDR].
- Диском [🌞] выберите эффект.
- Отображается предварительное изображение, показывающее вид снимка с примененным эффектом.

Натуральный	Естественные и органичные изображения.
Худож.станд.	Изображения напоминают картины, со смягченной контрастностью.
Худож. ярко	Изображения похожи на яркие иллюстрации.
Худож.масло	Изображения напоминают масляную живопись с подчеркнутыми контурами.
Худож.рельеф	Изображения похожи на старые фотографии, с подчеркнутыми контурами и темным окружением.

Перед использованием

Основные операции

Руководство по расширенным операциям

Основные сведения о камере

Автоматический/гибридный автоматический режим

Другие режимы съемки

Режим P

Режимы Tv, Av и M

Режим воспроизведения

Функции Wi-Fi

Меню настройки

Принадлежности

Приложение

Алфавитный указатель



Съемка с эффектом объектива «Рыбий глаз» (Эффект Рыбий глаз)

► Фотографии ► Видеофильмы

Съемка с эффектом искажения объектива типа «Рыбий глаз».

1 Выберите значок [👁️].

- В соответствии с шагом 1 раздела «Съемка в гибридном автоматическом режиме» (📖37) выберите значок [👁️].



2 Выберите уровень эффекта.

- Диском [🌞] выберите уровень эффекта.
- Отображается предварительное изображение, показывающее вид снимка с примененным эффектом.

3 Произведите съемку.



- Попробуйте сначала сделать несколько тестовых снимков и проверьте, достигнут ли требуемый результат.

Снимки, выглядящие как картины (Эффект «Масляные краски»)

► Фотографии ► Видеофильмы

Объекты выглядят солиднее, как на картинах, написанных масляными красками.

1 Выберите значок [🎨].

- В соответствии с шагом 1 раздела «Съемка в гибридном автоматическом режиме» (📖37) выберите значок [🎨].



2 Выберите уровень эффекта.

- Диском [🌞] выберите уровень эффекта.
- Отображается предварительное изображение, показывающее вид снимка с примененным эффектом.

3 Произведите съемку.

Перед использованием

Основные операции

Руководство по расширенным операциям

Основные сведения о камере

Автоматический/гибридный
автоматический режим

Другие режимы съемки

Режим P

Режимы Tv, Av и M

Режим воспроизведения

Функции Wi-Fi

Меню настройки

Принадлежности

Приложение

Алфавитный указатель



Снимки, выглядящие как акварели (Эффект «Акварель»)

► Фотографии ► Видеофильмы

Краски смягчаются, чтобы фотографии напоминали акварели.

1 Выберите значок [🎨].

- В соответствии с шагом 1 раздела «Съемка в гибридном автоматическом режиме» (📖 37) выберите значок [🎨].



2 Выберите уровень эффекта.

- Диском [🔘] выберите уровень эффекта.
- Отображается предварительное изображение, показывающее вид снимка с примененным эффектом.

3 Произведите съемку.

Снимки, напоминающие миниатюрные модели (Эффект миниатюры)

► Фотографии ► Видеофильмы

Создает эффект миниатюрной модели, размывая области изображения выше и ниже выбранной области.

Можно также снимать видеофильмы, выглядящие как эпизоды в миниатюрных моделях, выбирая скорость воспроизведения перед съемкой видеофильма. Во время воспроизведения люди и объекты в эпизодах будут двигаться быстро. Обратите внимание, что звук не записывается.

1 Выберите значок [🏠].

- В соответствии с шагом 1 раздела «Съемка в гибридном автоматическом режиме» (📖 37) выберите значок [🏠].
- Отображается белая рамка, показывающая область изображения, которая не будет размыта.



2 Выберите область, на которую нужно сфокусироваться.

- Нажмите кнопку [▼].
- Для изменения размера рамки нажимайте кнопку [M], для перемещения рамки нажимайте кнопки [▲][▼].

3 Для видеофильмов выберите скорость воспроизведения видеофильма.

- Для выбора скорости поворачивайте диск [🔘].

4 Вернитесь на экран съемки и произведите съемку.

- Нажмите кнопку [🏠] для возврата на экран съемки, затем произведите съемку.

Перед использованием

Основные операции

Руководство по расширенным операциям

Основные сведения о камере

Автоматический/гибридный автоматический режим

Другие режимы съемки

Режим P

Режимы Tv, Av и M

Режим воспроизведения

Функции Wi-Fi

Меню настройки

Принадлежности

Приложение

Алфавитный указатель



Скорость воспроизведения и приблизительное время воспроизведения (для клипов длительностью 1 мин)

Скорость	Время воспроизведения
5x	Прибл. 12 с
10x	Прибл. 6 с
20x	Прибл. 3 с



- Попробуйте сначала сделать несколько тестовых снимков и проверьте, достигнут ли требуемый результат.



- Для изменения ориентации рамки на вертикальную нажмите на шаге 2 кнопки [◀|▶]. Для перемещения рамки снова нажмите кнопки [◀|▶]. Для возврата к горизонтальной ориентации рамки нажимайте кнопки [▲|▼].
- При повороте камеры в вертикальное положение ориентация рамки изменяется.
- Качество видеофильмов меняется в зависимости от видеоформата (139) и формата кадра фотографий (45).
 - Для системы [NTSC] качество видео будет [HD 29.97P] при формате кадров [16:9] и [VGA 23.97P] при формате кадров [4:3].
 - Для системы [PAL] качество видео будет [HD 25.00P] при формате кадров [16:9] и [VGA 25.00P] при формате кадров [4:3].



- Рамку можно также перемещать, нажимая на экран или перетаскивая рамку по экрану.

Съемка с эффектом игрушечной камеры (Эффект игрушечной камеры)

▶ Фотографии ▶ Видеофильмы

Этот эффект делает изображения похожими на снимки, сделанные игрушечной камерой, за счет виньетирования (более темные и размытые углы изображения) и изменения общего цвета.

1 Выберите значок [📷].

- В соответствии с шагом 1 раздела «Съемка в гибридном автоматическом режиме» (137) выберите значок [📷].



2 Выберите цветовой тон.

- Для выбора цветового тона поворачивайте диск [🌈].
- Отображается предварительное изображение, показывающее вид снимка с примененным эффектом.

3 Произведите съемку.

Стандартный	Снимки похожи на изображения, снятые игрушечной камерой.
Теплый	Тон изображений получается более теплым, чем при настройке [Стандартный].
Холодный	Тон изображений получается более холодным, чем при настройке [Стандартный].



- Попробуйте сначала сделать несколько тестовых снимков и проверьте, достигнут ли требуемый результат.

Перед использованием

Основные операции

Руководство по расширенным операциям

Основные сведения о камере

Автоматический/гибридный автоматический режим

Другие режимы съемки

Режим P

Режимы Tv, Av и M

Режим воспроизведения

Функции Wi-Fi

Меню настройки

Принадлежности

Приложение

Алфавитный указатель



Съемка с эффектом мягкого фокуса

► Фотографии ► Видеофильмы

Эта функция позволяет снимать изображения, аналогичные получаемым при установке на камеру мягкорисующего фильтра. Можно настроить требуемый уровень эффекта.

1 Выберите значок [👤].

- В соответствии с шагом 1 раздела «Съемка в гибридном автоматическом режиме» (📖 37) выберите значок [👤].



2 Выберите уровень эффекта.

- Диском [☀️] выберите уровень эффекта.
- Отображается предварительное изображение, показывающее вид снимка с примененным эффектом.

3 Произведите съемку.



- Попробуйте сначала сделать несколько тестовых снимков и проверьте, достигнут ли требуемый результат.

Монохромная съемка (Зернистый Ч/Б)

► Фотографии ► Видеофильмы

Можно снимать фотографии с эффектом грубого монохромного изображения.

1 Выберите значок [👤].

- В соответствии с шагом 1 раздела «Съемка в гибридном автоматическом режиме» (📖 37) выберите значок [👤].



2 Выберите уровень эффекта.

- Диском [☀️] выберите уровень эффекта.
- Отображается предварительное изображение, показывающее вид снимка с примененным эффектом.

3 Произведите съемку.

Перед использованием

Основные операции

Руководство по расширенным операциям

Основные сведения о камере

Автоматический/гибридный автоматический режим

Другие режимы съемки

Режим P

Режимы Tv, Av и M

Режим воспроизведения

Функции Wi-Fi

Меню настройки

Принадлежности

Приложение

Алфавитный указатель



Съемка видеofilмов в режиме видеосъемки

► Фотографии ► Видеофильмы



1 Перейдите в режим [RECORD].

- Установите переключатель режима в положение [RECORD].
- Черные полосы сверху и внизу экрана указывают, что эта область изображения не записывается.
- Нажмите [RECORD], диском [DISK] выберите [RECORD], затем нажмите [RECORD].
- Для подтверждения выбора нажмите [OK].

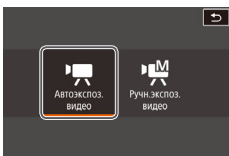

2 Настройте параметры, подходящие для видеofilма (170).

3 Произведите съемку.

- Нажмите кнопку видеосъемки.
- Чтобы остановить съемку видеofilма, снова нажмите кнопку видеосъемки.



В режиме [RECORD] при установленном объективе, поддерживающем динамическую стабилизацию изображения (80), отображаемая область сужается и объекты увеличиваются.



Для переключения между съемкой с автоматической или фиксированной фокусировкой нажимайте значок [SERVO AF] на экране перед или во время съемки. (Автофокусировка обозначается зеленым значком [SERVO AF] в левом верхнем углу значка [SERVO AF].) Обратите внимание, что этот значок не отображается, если для параметра [Видео Servo AF] (38) на вкладке [5] меню задано значение [Откл.].

Съемка фотографий во время съемки видеofilма

► Фотографии ► Видеофильмы

Съемка фотографий во время съемки видеofilмов производится следующим образом.

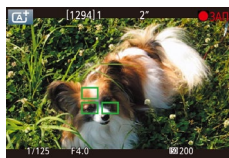

1 Во время съемки видеofilма сфокусируйтесь на объекте.

- Для перенастройки фокусировки и экспозиции наполовину нажмите кнопку спуска затвора. (Камера не подает звуковой сигнал.)
- Съемка видеofilма продолжается.

2 Произведите съемку.

- Полностью нажмите кнопку спуска затвора.
- Снимок записывается.



Съемка фотографий во время съемки видеofilма может быть невозможна при низкой скорости записи на карту памяти или при нехватке свободной внутренней памяти.

- Звук срабатывания затвора записывается в видеofilмах.
- Если камера не может сфокусироваться на объект при наполовину нажатой кнопке спуска затвора, отображается оранжевая рамка автофокусировки со значком [1] и при полном нажатии кнопки спуска затвора съемка не производится.
- Вспышка не срабатывает.
- Если съемка фотографий приводит к полному заполнению внутренней памяти, съемка видеofilма может остановиться.

Перед использованием

Основные операции

Руководство по расширенным операциям

Основные сведения о камере

Автоматический/гибридный автоматический режим

Другие режимы съемки

Режим P

Режимы Tv, Av и M

Режим воспроизведения

Функции Wi-Fi

Меню настройки

Принадлежности

Приложение

Алфавитный указатель





- Чтобы отключить фокусировку во время съемки при наполовину нажатой кнопке спуска затвора, выберите меню MENU (F32) > вкладку [C5] > [AF с кн. спуска в режиме] > [Откл.].
- Во время съемки видеofilмов (F29.97P), (F23.98P), (F59.94P), (F25.00P) или (F50.00P) (с форматом кадров 16:9) фотографии имеют формат кадра [16:9].
- Во время съемки видеofilмов (FVGA 29.97P) или (FVGA 25.00P) (с форматом кадров 4:3) фотографии имеют формат кадра [4:3].

Фиксация или изменение яркости изображения перед съемкой

► Фотографии ► Видеофильмы

Перед съемкой или во время съемки можно зафиксировать экспозицию или изменить ее с шагом 1/3 ступени в диапазоне от -3 до +3.



- Для фиксации экспозиции нажмите кнопку [L]. Чтобы отменить фиксацию экспозиции, снова нажмите кнопку [L].
- Нажмите кнопку [▲]. Контролируя изображение на экране, настройте экспозицию с помощью диска [☀].



- Для фиксации или отмены фиксации экспозиции можно также нажимать значок [X].
- Во время съемки экспозицию можно также настраивать, нажав шкалу компенсации экспозиции внизу экрана, затем нажимая [L/R].

Параметры звука

► Фотографии ► Видеофильмы

Регулировка громкости записи

Хотя уровень записи (громкость) настраивается автоматически, можно задавать уровень вручную в зависимости от снимаемого сюжета.

1 Откройте экран [Запись звука].

- Нажмите кнопку [MENU], выберите пункт [Запись звука] на вкладке [C5], затем нажмите кнопку [F32] (F32).

2 Выполните настройку.

- Выберите пункт [Запись звука], нажмите кнопку [F32], на следующем экране кнопками [▲][▼] выберите вариант [Ручной], затем нажмите кнопку [F32].
- Нажмите кнопку [▼], выберите пункт [Уровень записи], затем нажмите кнопку [F32]. На следующем экране кнопками [L][R] настройте уровень и нажмите кнопку [F32].
- Чтобы восстановить исходную настройку, повторите эту операцию, но выберите значение [Авто].

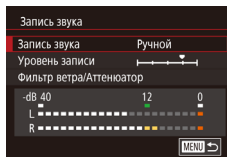

Перед использованием

Основные операции

Руководство по расширенным операциям

Основные сведения о камере

Автоматический/гибридный автоматический режим

Другие режимы съемки

Режим P

Режимы Tv, Av и M

Режим воспроизведения

Функции Wi-Fi

Меню настройки

Принадлежности

Приложение

Алфавитный указатель



Отключение фильтра шумов

Шум от сильного ветра можно уменьшить. Однако в случае использования этой функции при отсутствии ветра записи могут звучать неестественно. В таком случае можно отключить фильтр шумов.

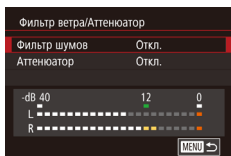

- Откройте экран [Запись звука], как описано в шаге 1 раздела «Настройка громкости записи» (📖60).
- Выберите пункт [Фильтр ветра/Аттенюатор], затем нажмите кнопку [ⓘ].
- Выберите пункт [Фильтр шумов], затем выберите значение [Откл.].

Использование аттенюатора

Аттенюатор может уменьшить искажения звука в местах с высоким уровнем шума. Однако в тихих местах он снижает уровень записи звука.

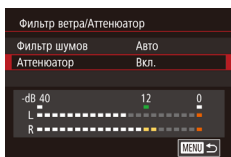

- Откройте экран [Запись звука], как описано в шаге 1 раздела «Настройка громкости записи» (📖60).
- Выберите пункт [Фильтр ветра/Аттенюатор], затем нажмите кнопку [ⓘ].
- Выберите пункт [Аттенюатор], затем выберите значение [Вкл.].

Перед использованием

Основные операции

Руководство по расширенным операциям

Основные сведения о камере

Автоматический/гибридный
автоматический режим

Другие режимы съемки

Режим P

Режимы Tv, Av и M

Режим воспроизведения

Функции Wi-Fi

Меню настройки

Принадлежности

Приложение

Алфавитный указатель



Режим P

Более сложные снимки, снятые в вашем любимом стиле

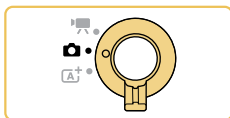

- Инструкции из этой главы относятся к случаю, когда переключатель режима установлен в положение [P] и задан режим [P].
- [P]: программная AE; AE: автоэкспозиция
- Перед использованием функций, рассматриваемых в данной главе, в любых других режимах, кроме [P], убедитесь, что функция доступна в этом режиме (170).

Съемка в режиме программной автоэкспозиции (режим [P])

► Фотографии ► Видеофильмы

Можно настроить различные функции в соответствии с требуемым стилем съемки.



1 Перейдите в режим [P].

- В соответствии с шагом 1 раздела «Съемка в гибридном автоматическом режиме» (37) выберите значок [P].

2 Выполните требуемую настройку параметров (63 – 82), затем произведите съемку.



- В режиме [P] можно также снимать видеофильмы, нажимая кнопку видеосъемки. Однако для видеосъемки некоторые параметры меню (31, 32) могут настраиваться автоматически.

Перед использованием

Основные операции

Руководство по расширенным операциям

Основные сведения о камере

Автоматический/гибридный автоматический режим

Другие режимы съемки

Режим P

Режимы Tv, Av и M

Режим воспроизведения

Функции Wi-Fi

Меню настройки

Принадлежности

Приложение

Алфавитный указатель



Настройка съемки с одного экрана

Экран «INFO. Быстр. управл.» обеспечивает удобный доступ с одного экрана к различным настройкам съемки.



- 1 Откройте экран «INFO. Быстр. управл.».
 - Несколько раз нажмите кнопку [▼] для отображения экрана «INFO. Быстр. управл.».
- 2 Выберите параметр, который требуется настроить.
 - Для просмотра описания нажмите кнопку [ⓘ] и выберите пункт кнопками [▲][▼][◀][▶].
 - Для настройки параметра поворачивайте диск [⚙️].
 - Нажмите [↵] для завершения настройки.

! Отображаемые и доступные для настройки пункты зависят от режима съемки.

✎ Некоторые настройки задаются на другом экране, который открывается после выбора настройки и нажатия кнопки [ⓘ]. Параметры, помеченные значком [INFO] на втором экране, можно настраивать, нажимая кнопку [▼]. Для возврата на экран «INFO. Быстр. управл.» нажмите кнопку [ⓘ].

✎ Экран настройки можно также открыть, нажав настройку на экране «INFO. Быстр. управл.», затем нажав эту настройку еще раз. Для возврата на экран «INFO. Быстр. управл.» нажмите [↵].

- Чтобы закрыть описание настройки, нажмите [⊠] в правом верхнем углу описания.

Яркость изображения (Экспозиция)

Настройка яркости изображения (Компенсация экспозиции)

► Фотографии ► Видеофильмы

Установленную камерой стандартную экспозицию можно изменять с шагом 1/3 ступени в диапазоне от -3 до +3.



- Нажмите кнопку [▲]. Контролируя изображение на экране, настройте яркость с помощью диска [⚙️].

✎ Эту настройку можно также задать, выбрав меню MENU [32] > вкладку [3] > [Компенс. экспоз.].

✎ Эту настройку можно также задать, коснувшись значка компенсации экспозиции в нижней части экрана съемки, затем нажав или перетаскив отображаемую шкалу или нажимая [-][+].

Перед использованием

Основные операции

Руководство по расширенным операциям

Основные сведения о камере

Автоматический/гибридный автоматический режим

Другие режимы съемки

Режим P

Режимы Tv, Av и M

Режим воспроизведения

Функции Wi-Fi

Меню настройки

Принадлежности

Приложение

Алфавитный указатель



Фиксация яркости изображения/экспозиции (Фиксация АЕ)

► Фотографии ► Видеофильмы

Перед съемкой можно зафиксировать экспозицию или можно отдельно задавать фокусировку и экспозицию.



1 Зафиксируйте экспозицию.

- Наведите камеру на объект, который требуется снять с зафиксированной экспозицией, затем нажмите кнопку [AE-L].
- Отображается значок [AE-L], и фиксируется экспозиция.
- Чтобы отменить фиксацию АЕ, снова нажмите кнопку [AE-L]. Значок [AE-L] больше не отображается.

2 Выберите композицию кадра и произведите съемку.



- АЕ: автоэкспозиция
- После фиксации экспозиции можно настраивать сочетание выдержки затвора и значения диафрагмы, поворачивая диск [DISC] (Сдвиг программы).

Изменение способа экспомера

► Фотографии ► Видеофильмы

Настройте способ экспомера (способ измерения яркости) в соответствии с условиями съемки, как указано ниже.



- Нажмите кнопку [MENU], выберите в меню значок [METER], затем выберите требуемый вариант [31].
- Отображается настроенное значение.

Оценочный	Для типичных условий съемки, включая изображения в контровом свете. Поддерживает стандартную экспозицию объектов путем автоматической настройки в соответствии с условиями съемки.
Частичный замер	Удобен, когда фон значительно ярче снимаемого объекта из-за контрового освещения и т. п. Замер ограничивается областью внутри круглой рамки замера в центре экрана.
Точечный	Служит для замера экспозиции в определенной точке объекта или эпизода. Замер ограничивается областью внутри круглой рамки точечного замера в центре экрана.
Усредненный	Определяется средняя яркость света по всей области изображения, при этом яркость центральной части считается более важной.



- В режиме [METER] экспозиция фиксируется на уровне, определенном при наполовину нажатой кнопке спуска затвора. В режимах [METER], [METER] и [METER] экспозиция при этом не фиксируется, а определяется в момент съемки.
- Эту настройку можно также задать, выбрав меню MENU [MENU] > вкладку [METER] > [Режим замера].

Перед использованием

Основные операции

Руководство по расширенным операциям

Основные сведения о камере

Автоматический/гибридный автоматический режим

Другие режимы съемки

Режим P

Режимы Tv, Av и M

Режим воспроизведения

Функции Wi-Fi

Меню настройки

Принадлежности

Приложение

Алфавитный указатель



Изменение чувствительности ISO

► Фотографии ► Видеофильмы

Задайте для числа ISO значение [AUTO], чтобы оно автоматически настраивалось в зависимости от режима и условий съемки. В противном случае для повышения чувствительности выбирайте большее число ISO, для понижения чувствительности выбирайте более низкое значение.



- Нажмите [ISO], выберите чувствительность ISO (кнопками [◀] [▶] или диском [☀]), затем нажмите кнопку [OK].
- Отображается настроенное значение.



- Хотя при выборе более низкой чувствительности ISO может уменьшиться зернистость изображения, в некоторых условиях съемки повышается опасность смазывания объекта и сотрясения камеры.
- При выборе более высокой чувствительности ISO уменьшается выдержка затвора, что может уменьшить смазывание объекта и сотрясение камеры, а также увеличить радиус действия вспышки. Однако снимки могут выглядеть зернистыми.
- Чувствительность ISO можно также задать, открыв меню MENU (☰32) > вкладку [☰3] > [Чувствит. ISO] > [Число ISO].
- Чтобы можно было выбирать значения чувствительности вплоть до [H] (эквивалентно ISO 25600), выберите меню MENU (☰32) > вкладку [☰1] > [С.Fn I: Экспозиция] > [Расширение диапазона ISO] > [1:Вкл.] (☰89).



- Этот параметр можно также настроить, нажимая или перетаскивая шкалу на экране настройки или нажимая [◀] [▶].

Регулировка автоматической настройки ISO

► Фотографии ► Видеофильмы

Можно ограничить значения ISO, когда для чувствительности ISO задано значение [AUTO].

1 Откройте экран настройки.

- Нажмите кнопку [MENU], выберите пункт [Чувствит. ISO] на вкладке [☰3], затем нажмите кнопку [OK] (☰32).

2 Выполните настройку.

- Выберите пункт [ISO авто], затем выберите вариант (☰32).

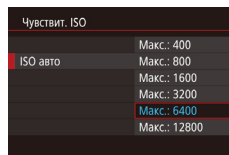

Перед использованием

Основные операции

Руководство по расширенным операциям

Основные сведения о камере

Автоматический/гибридный автоматический режим

Другие режимы съемки

Режим P

Режимы Tv, Av и M

Режим воспроизведения

Функции Wi-Fi

Меню настройки

Принадлежности

Приложение

Алфавитный указатель



Автокоррекция яркости и контрастности (Auto Lighting Optimizer (Автокоррекция яркости))

► Фотографии ► Видеофильмы

Автоматическая коррекция яркости и контрастности позволяет исключить появление слишком темных снимков или снимков с низкой контрастностью.

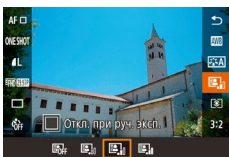

- Нажмите кнопку [MENU], выберите в меню значок [Приоритет светов], затем выберите требуемый вариант [Откл.] (31).



- В некоторых условиях съемки эта функция может увеличивать шумы.
- Если эффект от функции Auto Lighting Optimizer (Автокоррекция яркости) слишком сильный и изображения становятся слишком светлым, установите для этой функции значение [Низкий] или [Откл.].
- При настройках, отличных от [Откл.], изображения могут все равно оставаться яркими или эффект компенсации экспозиции может быть слабым, если используется более темная настройка компенсации экспозиции или компенсации экспозиции при съемке со вспышкой. Для получения снимков с заданной яркостью установите для этой функции значение [Откл.].



- Эту настройку можно также задать, выбрав меню MENU [32] > вкладку [3] > [Автокоррекция яркости].

Съемка ярких объектов (Приоритет светов)

► Фотографии ► Видеофильмы

Можно улучшить градации цветов на ярких участках изображения, чтобы не допустить потерю детализации объекта в светах.

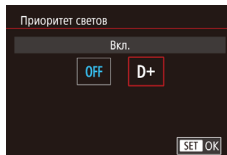

- Нажмите кнопку [MENU], выберите пункт [Приоритет светов] на вкладке [3], затем выберите значение [D+] (32).



- При настройке [D+] чувствительность ISO 100 недоступна. В этом случае функция Auto Lighting Optimizer (Автокоррекция яркости) также отключена.

Перед использованием

Основные операции

Руководство по расширенным операциям

Основные сведения о камере

Автоматический/гибридный
автоматический режим

Другие режимы съемки

Режим P

Режимы Tv, Av и M

Режим воспроизведения

Функции Wi-Fi

Меню настройки

Принадлежности

Приложение

Алфавитный указатель



Цвета изображения

Настройка баланса белого

► Фотографии ► Видеофильмы

Настраивая баланс белого (WB), можно добиться более естественной передачи цветов снимаемой сцены.



- Нажмите кнопку [OK], выберите в меню значок [WB], затем выберите требуемый вариант (рис. 31).
- Отображается настроенное значение.

	Авто	Автоматическая установка оптимального баланса белого для конкретных условий съемки.
	Дневной свет	Для съемки вне помещений в хорошую погоду.
	Тень	Для съемки в тени.
	Облачно	Для съемки в облачную погоду или в сумерках.
	Лампы накаливания	Для съемки с освещением обычными лампами накаливания.
	Флуоресцентные лампы	Для съемки при освещении белыми флуоресцентными лампами.
	Вспышка	Для съемки со вспышкой.
	Ручной	Для задания пользовательского баланса белого вручную.

Ручной баланс белого

Чтобы цвета изображения выглядели естественно при том освещении, при котором производится съемка, настройте баланс белого в соответствии с текущим источником освещения. Задавайте баланс белого при том же источнике освещения, который будет использоваться при съемке.

1 Сфотографируйте объект белого цвета.

- Наведите камеру на лист белой бумаги или другой плоский белый объект, чтобы он заполнял весь экран.
- Сфокусируйтесь вручную и произведите съемку (рис. 75).

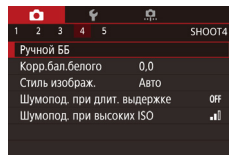

2 Выберите пункт [Ручной ББ].

- Выберите пункт [Ручной ББ] на вкладке [M], затем нажмите кнопку [OK].
- Появляется экран выбора ручного баланса белого.



3 Загрузите данные белого.

- Выберите изображение из шага 1, затем нажмите [OK].
- На экране запроса подтверждения кнопками [Left] [Right] выберите [OK], нажмите кнопку [OK], затем снова нажмите кнопку [OK].
- Для закрытия меню нажмите кнопку [MENU].

4 Выберите значок [WB].

- В соответствии с шагами из раздела «Настройка баланса белого» (рис. 67) выберите значок [WB].



Перед использованием

Основные операции

Руководство по расширенным операциям

Основные сведения о камере

Автоматический/гибридный автоматический режим

Другие режимы съемки

Режим P

Режимы Tv, Av и M

Режим воспроизведения

Функции Wi-Fi

Меню настройки

Принадлежности

Приложение

Алфавитный указатель





- Если яркость снимка, сделанного на шаге 1, слишком велика или мала, правильная настройка баланса белого может оказаться невозможна.
- Если на шаге 3 указано изображение, непригодное для загрузки данных баланса белого, отображается сообщение. Выберите вариант [Отмена], чтобы выбрать другое изображение. Выберите [OK], чтобы использовать это изображение для загрузки данных баланса белого, но учтите, что по нему может быть установлен неправильный баланс белого.
- Если на шаге 3 появляется сообщение [Не удается выбрать снимок], выберите [OK], чтобы закрыть сообщение, и выберите другое изображение.
- Если на шаге 3 появляется сообщение [Переключите ББ в «А»], нажмите кнопку [↺] для возврата на экран меню, затем выберите [↺].



- В отличие от белого объекта, шкала градаций серого или 18-процентная серая карточка (имеется в продаже) может обеспечить более точный баланс белого.
- При съемке на шаге 1 текущий баланс белого и сопутствующие настройки не учитываются.

Ручная коррекция баланса белого

► Фотографии ► Видеофильмы

Можно вручную скорректировать баланс белого. Эта настройка может дать такой же эффект, как использование имеющихся в продаже фильтров преобразования цветовой температуры или фильтров цветокоррекции.



1 Выполните настройку.

- В соответствии с шагами из раздела «Настройка баланса белого» (📖67) выберите вариант баланса белого.
- Поворачивая диск [☀️], настройте величину коррекции для цветов В и А.

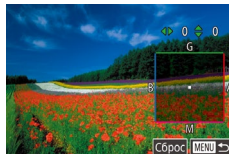

2 Настройте дополнительные параметры.

- Для настройки дополнительных параметров нажмите кнопку [MENU] и настройте уровень коррекции кнопками [▲][▼][◀][▶].
- Чтобы выполнить сброс величины коррекции, нажмите [Сброс].
- Нажмите кнопку [↺] для завершения настройки.



- Любой заданный уровень коррекции сохраняется, даже если изменить настройку баланса белого на шаге 1.



- В: синий; А: янтарный; М: пурпурный; G: зеленый
- Одна ступень коррекции синего/янтарного цвета эквивалентна прибл. 5 Майредам фильтра преобразования цветовой температуры. (Майред: единица измерения цветовой температуры, показывающая плотность фильтра преобразования цветовой температуры.)
- Эту настройку можно также задать, выбрав меню MENU (📖32) > вкладку [📷4] > [Корр.бал.белого].



- Уровень коррекции можно также выбрать, нажав или перетаскив шкалу на шаге 1 или рамку на шаге 2.
- Экран из шага 2 можно также открыть, нажав [MENU] на шаге 1.

Перед использованием

Основные операции

Руководство по расширенным операциям

Основные сведения о камере

Автоматический/гибридный автоматический режим

Другие режимы съемки

Режим P

Режимы Tv, Av и M

Режим воспроизведения

Функции Wi-Fi

Меню настройки

Принадлежности

Приложение

Алфавитный указатель









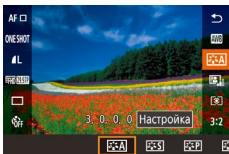



Настройка цветов (Стиль изображения)

► Фотографии ► Видеофильмы

Выберите стиль изображения с цветовыми настройками, которые хорошо подходят под настроение или объект. Предусмотрено семь стилей изображения, каждый из которых допускает дополнительную настройку.



- Нажмите кнопку , выберите в меню значок , затем выберите требуемый вариант  (1).





 Авто	Цветовой тон будет скорректирован в зависимости от сюжета. Цвета станут более насыщенными, особенно при съемке голубого неба, зелени, закатов на природе и сцен на открытом воздухе.
 Стандартный	Изображение выглядит ярким, резким и четким. Подходит для большинства эпизодов.
 Портрет	Для сглаживания оттенков кожи. Изображение выглядит смягченным. Подходит для съемки портретов крупным планом. Чтобы изменить телесные тона, настройте [Цветовой тон] (170).
 Пейзаж	Обеспечивает яркие синие и зеленые цвета, а также очень резкие и четкие изображения. Эффективен для съемки впечатляющих пейзажей.
 Нейтральный	Для последующего ретуширования на компьютере. Естественные цвета и приглушенные оттенки.
 Точное	Для последующего ретуширования на компьютере. Точно передаются фактические цвета объектов при измерении с естественным освещением при цветовой температуре 5200K. Яркие цвета подавляются для получения приглушенных оттенков.
 Монохромный	Создание черно-белых изображений.



Пользов.

Добавьте новый стиль на основе стандартных настроек, таких как [Портрет] или [Пейзаж], или файла стиля изображения, затем выполните требуемые настройки (169).



- Пока не будет добавлен стиль изображения, по умолчанию для пунктов ,  и  используются настройки [Авто].
- Эту настройку можно также задать, выбрав меню MENU (132) > вкладку  4 > [Стиль изображ.].

Перед использованием

Основные операции

Руководство по расширенным операциям

Основные сведения о камере

Автоматический/гибридный автоматический режим

Другие режимы съемки

Режим P

Режимы Tv, Av и M

Режим воспроизведения

Функции Wi-Fi

Меню настройки

Принадлежности

Приложение

Алфавитный указатель



Настройка стилей изображения

Выполните требуемые настройки указанных параметров стиля изображения.

	Резкость	Настройка резкости объектов. Выбирайте более низкие значения для смягчения (размытия) объектов или более высокие значения для повышения резкости объектов.
	Контрастность	Настройка контрастности. Выбирайте более низкие значения для уменьшения контрастности или более высокие значения для повышения контрастности.
	Насыщенность*1	Настройка яркости цветов. Выбирайте более низкие значения, чтобы уменьшить насыщенность цветов, или более высокие значения, чтобы увеличить насыщенность цветов.
	Цветовой тон*1	Настройка цветового тона кожи. Выбирайте более низкие значения для получения красноватых оттенков или более высокие значения для получения желтоватых оттенков.
	Эффект фильтра*2	Выделение белых облаков на монохромных изображениях, зеленой листвы деревьев или других цветов. N: Обычное черно-белое изображение без эффекта фильтра. Ye: Голубое небо выглядит более естественным, а белые облака – более воздушными. Og: Синее небо выглядит немного более темным. Закат выглядит более ярким. R: Синее небо выглядит темным. Осенние листья выглядят более четкими и яркими. G: Цвет кожи и губ будет приглушенным. Зеленая листва выглядит более четкой и яркой.
	Эффект тонирования*2	Выберите один из указанных ниже оттенков монохромного изображения: [N:Нет], [S:Сепия], [B:Голубое], [P:Пурпурное] или [G:Зелёное].

*1 Недоступно с

*2 Доступно только с

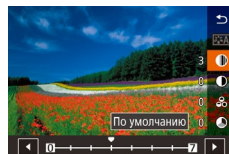

1 Откройте экран настройки.

- Выберите стиль изображения, как описано в разделе «Настройка цветов (Стиль изображения)» (69).
- Нажмите [Настройка].

2 Выполните настройку.

- Кнопками [▲][▼] выберите требуемый пункт, затем выберите значение кнопками [◀][▶] или диском
- Для отмены всех изменений нажмите [По умолчанию].
- После завершения нажмите кнопку



- Результаты настройки [Эффект фильтра] более заметны при высоких значениях параметра [Контрастность].

Перед использованием

Основные операции

Руководство по расширенным операциям

Основные сведения о камере

Автоматический/гибридный автоматический режим

Другие режимы съемки

Режим P

Режимы Tv, Av и M

Режим воспроизведения

Функции Wi-Fi

Меню настройки

Принадлежности

Приложение

Алфавитный указатель



Сохранение настроенных стилей изображения

Сохраните настроенные параметры (такие как [AF-ON] или [AF-ON]) в качестве новых стилей. Можно создать несколько стилей изображения с разными значениями таких параметров, как резкость или контрастность.

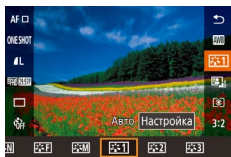

1 Выберите номер пользовательского стиля.

- Выберите [1], [2] или [3], как описано в разделе «Настройка цветов (Стиль изображения)» (169).

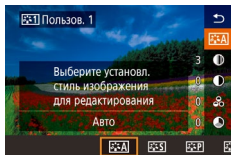

2 Выберите стиль, который требуется изменить.

- Нажмите [Настройка].
- Кнопками [Left] [Right] или диском [Wheel] выберите стиль изображения для использования в качестве базового.

3 Настройте стиль.

- Кнопками [Up] [Down] выберите изменяемый параметр, затем настройте его кнопками [Left] [Right] или диском [Wheel].
- После завершения нажмите кнопку [OK].



- На шаге 2 можно также выбирать стили, добавленные в камеру с помощью программы EOS Utility (152).

Фокусировка

Выбор метода автофокусировки

► Фотографии ► Видеофильмы

Выберите метод автофокусировки (AF) для снимаемого объекта и эпизода.



- Нажмите кнопку [OK], выберите в меню значок [AF-ON], затем выберите требуемый вариант (32).



- Для очень темных или неконтрастных объектов, при очень ярком освещении или с некоторыми объективами EF или EF-S фокусировка может занимать больше времени или выполняться неправильно. Сведения об объективах см. на веб-сайте Сапоп.



- Эту настройку можно также задать, открыв меню MENU (32) > вкладку [2] > [Метод AF].

AF по одной точке

- Камера фокусируется по одной рамке AF. Эффективно для надежной фокусировки.
- Когда камера сфокусируется после нажатия кнопки спуска затвора наполовину, цвет рамок изменяется на зеленый.

Перед использованием

Основные операции

Руководство по расширенным операциям

Основные сведения о камере

Автоматический/гибридный автоматический режим

Другие режимы съемки

Режим P

Режимы Tv, Av и M

Режим воспроизведения

Функции Wi-Fi

Меню настройки

Принадлежности

Приложение

Алфавитный указатель





- Переместите рамку в требуемое положение (📖72). Для получения кадров с объектами на краю или в углу кадра без перемещения рамки сначала направьте камеру так, чтобы захватить объект в рамку автофокусировки, затем нажмите кнопку спуска затвора наполовину и удерживайте ее нажатой. Удерживая кнопку спуска затвора наполовину нажатой, измените композицию кадра и полностью нажмите кнопку спуска затвора (фиксация фокусировки).
- Для увеличения области рамки автофокусировки выполните шаги 2 – 4 раздела «Съемка в режиме ручной фокусировки» (📖75). Обратите внимание, что при этом съемка при касании невозможна.

📍+Слежение

- После наведения камеры на объект вокруг лица выбранного камерой главного объекта отображается белая рамка. Можно также выбрать объекты самостоятельно (📖72).
- Когда камера обнаруживает перемещения, рамки в определенных пределах следуют за перемещением объектов.
- Когда камера сфокусируется после нажатия кнопки спуска затвора наполовину, цвет рамок изменяется на зеленый.
- Если лица не обнаружены, при наполовину нажатой кнопке спуска затвора зеленые рамки отображаются на других областях, находящихся в фокусе.



- Примеры лиц, определение которых невозможно:
 - = объекты, расположенные слишком далеко или очень близко;
 - = темные или светлые объекты;
 - = лица, повернутые в профиль, под углом или частично скрытые.
- Камера может неправильно интерпретировать некоторые объекты как лица.
- Если при наполовину нажатой кнопке спуска затвора камера не может сфокусироваться на объекты, отображается оранжевая рамка со значком (!).
- Фокусировка не лица, определенные у края экрана (которые отображаются с серыми рамками) невозможна, даже если наполовину нажать кнопку спуска затвора.



- Максимальное число рамок зависит от формата кадра (📖45).

Выбор объектов для фокусировки (Тактильный АФ)

► Фотографии ► Видеофильмы

Можно производить съемку после фокусировки камеры на отображаемый на экране выбранный объект, лицо человека или точку.



1 Выберите объект, лицо человека или точку для фокусировки.

- Прикоснитесь к объекту или человеку на экране.
- Если задан метод автофокусировки [AF□], рамка автофокусировки отображается в месте касания.

- Если задан метод автофокусировки [AF📍], после обнаружения лица отображается рамка (📍) и фокусировка сохраняется даже при движении объекта. Для отмены тактильной автофокусировки нажмите (↩).

2 Произведите съемку.

- Нажмите наполовину кнопку спуска затвора. После завершения фокусировки рамка (□) отображается зеленым цветом.
- Для съемки полностью нажмите кнопку спуска затвора.



- Если камера производит съемку при касании экрана, либо нажмите (📍) для изменения значения на (📍), либо выберите меню MENU (📖32) > вкладку [📍1] > [Съем. при кас.] > [Откл.].
- Слежение может оказаться невозможным, если объект слишком маленький или движется слишком быстро либо если недостаточна контрастность объекта на фоне заднего плана.

Перед использованием

Основные операции

Руководство по расширенным операциям

Основные сведения о камере

Автоматический/гибридный автоматический режим

Другие режимы съемки

Режим P

Режимы Tv, Av и M

Режим воспроизведения

Функции Wi-Fi

Меню настройки

Принадлежности

Приложение

Алфавитный указатель





- Чтобы в режиме [AF] вернуть рамку автофокусировки в центр, нажмите [LBS].
- Рамку автофокусировки в режиме [AF] можно также перемещать, перетаскивая ее.

Съемка в режиме следящей автофокусировки

► Фотографии ► Видеофильмы

Этот режим позволяет не пропустить удобный момент при съемке движущихся объектов, так как при наполовину нажатой кнопке спуска затвора камера непрерывно фокусируется на объект и настраивает экспозицию.

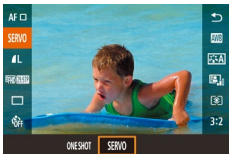

1 Выполните настройку.

- Нажмите кнопку [MENU], выберите в меню значок [ONE SHOT], затем выберите значение [SERVO] (кнопка 31).



2 Сфокусируйтесь.

- Нажмите наполовину кнопку спуска затвора. Когда камера сфокусируется, отображается зеленая рамка автофокусировки.
- Цвет рамки автофокусировки меняется на синий во время перенастройки фокусировки при изменении композиции кадра или при перемещении объекта. Когда объект будет в фокусе, цвет снова меняется на зеленый.



- Камера может не производить съемку во время фокусировки даже при полном нажатии кнопки спуска затвора. Съемка будет возможна сразу же после завершения фокусировки на объект, поэтому сопровождайте объект, удерживая кнопку спуска затвора нажатой.
- Если камера не может сфокусироваться на объекте, отображается оранжевая рамка автофокусировки.
- При использовании таймера автоспуска (кнопка 40) доступен только режим автофокусировки [ONE SHOT].



- Если в режиме следящей автофокусировки при наполовину нажатой кнопке спуска затвора не были обнаружены никакие лица, фокус остается в центре экрана, даже если включен режим [L+Слежение] (кнопка 72).
- В режиме следящей автофокусировки экспозиция не фиксируется при наполовину нажатой кнопке спуска затвора, а определяется в момент съемки, независимо от настройки режима экспозамера (кнопка 64).
- Серийная съемка (кнопка 42) с автофокусировкой возможна в режиме следящей автофокусировки при использовании объективов, в названии которых имеются буквы «STM». Обратите внимание, что при этом скорость серийной съемки уменьшается. Также обратите внимание, что при зумировании во время серийной съемки возможна потеря фокусировки.
- С другими объективами фокусировка фиксируется после второго кадра серии (даже в режиме следящей автофокусировки), и скорость серийной съемки снижается.
- В зависимости от используемого объектива, расстояния до объекта и его скорости правильная фокусировка может оказаться невозможной.
- Эту настройку можно также задать, открыв меню MENU (кнопка 32) > вкладку [AF] > [Функция AF].

Перед использованием

Основные операции

Руководство по расширенным операциям

Основные сведения о камере

Автоматический/гибридный автоматический режим

Другие режимы съемки

Режим P

Режимы Tv, Av и M

Режим воспроизведения

Функции Wi-Fi

Меню настройки

Принадлежности

Приложение

Алфавитный указатель



Изменение настройки фокусировки

► Фотографии ► Видеофильмы

Можно изменить настройку камеры по умолчанию в отношении непрерывной фокусировки на объекты, на которые она направлена, даже если кнопка спуска затвора не нажата. Вместо этого можно задать, чтобы камера производила фокусировку только в момент, когда наполовину нажимается кнопка спуска затвора.

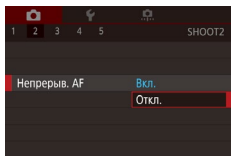

- Нажмите кнопку [MENU], выберите пункт [Непрерыв. AF] на вкладке [2], затем выберите значение [Откл.] (32).

Вкл.	Позволяет не пропустить неожиданно возникшую возможность снять удачный кадр, так как камера постоянно фокусируется на объекты, пока не будет наполовину нажата кнопка спуска затвора.
Откл.	Экономит заряд аккумулятора, так как камера не производит непрерывную фокусировку. Однако при этом фокусировка может выполняться с задержкой.

Точная настройка фокусировки

► Фотографии ► Видеофильмы

Если установлен объектив EF-M, точную настройку фокусировки можно производить, поворачивая кольцо фокусировки.

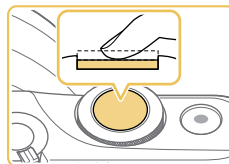
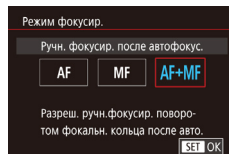

1 Выполните настройку.

- Нажмите кнопку [MENU], выберите пункт [Режим фокусир.] на вкладке [2], затем выберите значение [AF+MF] (32).

2 Сфокусируйтесь.

- Нажмите наполовину кнопку спуска затвора для фокусировки на объект, затем продолжайте удерживать эту кнопку наполовину нажатой.

3 Выполните точную настройку фокусировки.

- Для настройки фокусировки поворачивайте кольцо фокусировки на объективе.
- На экране мигает значок [MF].
- Для отмены фокусировки отпустите кнопку спуска затвора.

4 Произведите съемку.

- Для съемки полностью нажмите кнопку спуска затвора.



- Не может использоваться со следящей автофокусировкой (73).
- Доступно только с объективами EF-M.

Перед использованием

Основные операции

Руководство по расширенным операциям

Основные сведения о камере

Автоматический/гибридный автоматический режим

Другие режимы съемки

Режим P

Режимы Tv, Av и M

Режим воспроизведения

Функции Wi-Fi

Меню настройки

Принадлежности

Приложение

Алфавитный указатель



Съемка в режиме ручной фокусировки

► Фотографии ► Видеофильмы

Если фокусировка в режиме автофокусировки невозможна, используйте ручную фокусировку. Для упрощения фокусировки увеличьте изображение на экране.

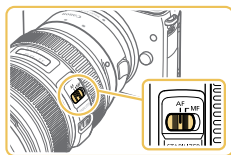

1 Выберите значок [MF].

- Объективы EF-M: нажмите кнопку [MENU] и выберите вкладку [2] > [Режим фокусир.] > [MF] (32).
- Другие объективы: выключите камеру, установите переключатель на объективе в положение [MF], затем снова включите камеру.
- Отображается значок [MF].

2 Выведите на экран рамку увеличения.

- Нажмите значок [Q] в правом нижнем углу.
- В центре экрана отображается рамка увеличения. В правом нижнем углу отображаются коэффициент увеличения и увеличенная область.



3 Выберите область для увеличения.

- Перетащите рамку на область, которую требуется увеличить.
- Чтобы снова переместить рамку в центр экрана, нажмите кнопку [▼].



4 Включите увеличение.

- Нажимайте [Q] для переключения между коэффициентами увеличения 1x (нет увеличения), 5x и 10x.

5 Сфокусируйтесь.

- Для фокусировки смотрите на увеличенное изображение и поворачивайте кольцо фокусировки на объективе.

6 Произведите съемку.



- Рамку можно также вернуть в центр экрана, нажав [INFO] на экране из шага 3.

Перед использованием

Основные операции

Руководство по расширенным операциям

Основные сведения о камере

Автоматический/гибридный автоматический режим

Другие режимы съемки

Режим P

Режимы Tv, Av и M

Режим воспроизведения

Функции Wi-Fi

Меню настройки

Принадлежности

Приложение

Алфавитный указатель



Простое определение области фокусировки (Выделение цветом MF)

► Фотографии ► Видеофильмы

Для упрощения ручной фокусировки края объектов, находящихся в фокусе, выделяются цветом. Можно настроить требуемые цвета и чувствительность (уровень) обнаружения контуров.

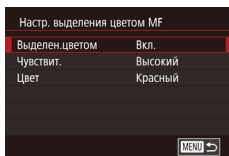

1 Откройте экран настройки.

- Нажмите кнопку [MENU], выберите пункт [Настр. выделения цветом MF] на вкладке [CAMERA], затем выберите для параметра [Выделен.цветом] значение [Вкл.] (📖32).

2 Выполните настройку.

- Выберите настраиваемый пункт меню, затем выберите требуемое значение (📖32).



- Цвета, используемые для выделения цветом MF, не записываются на изображениях.

Вспышка

Изменение режима вспышки

► Фотографии ► Видеофильмы

Режим вспышки можно изменить в соответствии со снимаемым эпизодом. Подробные сведения о радиусе действия вспышки см. в разделе «Приблизительный радиус действия встроенной вспышки» (📖190).

1 Поднимите вспышку.

- Переместите переключатель [🔆].

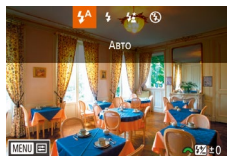

2 Выполните настройку.

- Нажмите кнопку [▶], кнопками [◀] [▶] выберите режим вспышки, затем нажмите кнопку [OK].
- Отображается настроенное значение.



- Экран настройки невозможно открыть нажатием кнопки [▶], если вспышка убрана. Переместите переключатель [🔆], чтобы поднять вспышку, затем настройте параметр.
- При срабатывании вспышки возможно виньетирование. С некоторыми объективами при срабатывании вспышки возможно также виньетирование или появление на изображении темных областей.

Перед использованием

Основные операции

Руководство по расширенным операциям

Основные сведения о камере

Автоматический/гибридный
автоматический режим

Другие режимы съемки

Режим P

Режимы Tv, Av и M

Режим воспроизведения

Функции Wi-Fi

Меню настройки

Принадлежности

Приложение

Алфавитный указатель





- В случае опасности передержки камера при съемке со вспышкой автоматически настраивает выдержку затвора или чувствительность ISO, чтобы уменьшить выцветание ярких участков и обеспечить оптимальную экспозицию кадра. Поэтому при съемке со вспышкой значения выдержки затвора или чувствительности ISO, отображаемые при наполовину нажатой кнопке спуска затвора, могут не соответствовать фактическим настройкам.
- Эту настройку можно также задать, выбрав меню MENU (📖32) > вкладку [📷3] > [Упр. вспышкой] > [Вспышка].

Авто

Срабатывает автоматически при недостаточной освещенности.

Вкл.

Срабатывает для каждого кадра.

Замедл. синхр.

Срабатывает для освещения основного объекта (например, людей), при этом устанавливается длительная выдержка затвора для съемки заднего плана, находящегося вне зоны действия вспышки.



- В режиме [📷] установите камеру на штатив или примите другие меры для сохранения неподвижности камеры и исключения ее сотрясения. В таком случае также отключите стабилизацию изображения (📖79).
- В режиме [📷] даже после срабатывания вспышки главный объект не должен двигаться до тех пор, пока не прекратится подача звукового сигнала срабатывания затвора.

Откл.

Для съемки без вспышки.

Настройка компенсации экспозиции при съемке со вспышкой

► Фотографии ► Видеофильмы

Как и в случае обычной компенсации экспозиции (📖63), при съемке со вспышкой можно настраивать экспозицию в диапазоне от -2 до +2 ступеней с шагом 1/3 ступени.

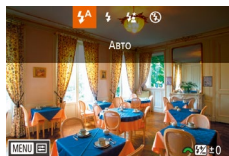

- Поднимите вспышку, нажмите кнопку [▶] и сразу же поверните диск [🌞] для выбора уровня компенсации, затем нажмите кнопку [📷].
- Отображается заданный уровень коррекции.



- Компенсацию экспозиции при съемке со вспышкой можно также настроить, открыв меню MENU (📖32) и выбрав вкладку [📷3] > [Упр. вспышкой] > [Настройки встр. вспышки] > [комп. вспыш.].
- При поднятой вспышке экран [Упр. вспышкой] (📖32) можно также открыть, нажав кнопку [▶], затем сразу же нажав кнопку [MENU].



- Экран [Упр. вспышкой] (📖32) можно также открыть, нажав кнопку [▶], затем нажав [MENU].

Перед использованием

Основные операции

Руководство по расширенным операциям

Основные сведения о камере

Автоматический/гибридный автоматический режим

Другие режимы съемки

Режим P

Режимы Tv, Av и M

Режим воспроизведения

Функции Wi-Fi

Меню настройки

Принадлежности

Приложение

Алфавитный указатель



Съемка с фиксатором FE

► Фотографии ► Видеофильмы

Так же как и в случае фиксации автоэкспозиции (📖64), можно зафиксировать экспозицию при съемке со вспышкой.

1 Поднимите вспышку и установите для нее режим [📷] (📖76).

2 Зафиксируйте экспозицию при съемке со вспышкой.

- Наведите камеру на объект, который требуется снять с зафиксированной экспозицией, затем нажмите кнопку [📷].
- Срабатывает вспышка, и после появления значка [📷*] мощность вспышки будет сохранена.
- Чтобы отменить фиксацию FE, снова нажмите кнопку [📷]. Значок [📷*] больше не отображается.

3 Выберите композицию кадра и произведите съемку.



- FE: экспозиция при съемке со вспышкой
- Когда экспозиция при съемке со вспышкой зафиксирована, диапазон замера отображается кругом в центре экрана.
- Если невозможно получить стандартную экспозицию (даже при срабатывании вспышки на шаге 2), мигает значок [📷*]. Выполните шаг 2, когда объекты находятся в пределах радиуса действия вспышки.

Изменение момента срабатывания вспышки

► Фотографии ► Видеофильмы

Изменение синхронизации срабатывания вспышки и затвора производится следующим образом.

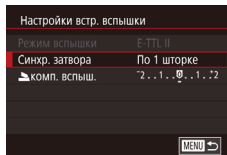

- Нажмите кнопку [MENU], выберите пункт [Упр. вспышкой] на вкладке [📷3], затем выберите пункт [Настройки встр. вспышки].
- Выберите пункт [Синхр. затвора], затем выберите требуемое значение (📖32).

По 1 шторке	Вспышка срабатывает сразу после открытия затвора.
По 2 шторке	Вспышка срабатывает непосредственно перед закрытием затвора.



- При значениях выдержки затвора менее 1/100 используется настройка [По 1 шторке], даже если выбрана настройка [По 2 шторке].

Изменение режима замера экспозиции при съемке со вспышкой

► Фотографии ► Видеофильмы

[Оценочный] замер при съемке со вспышкой, который обеспечивает стандартную экспозицию со вспышкой, можно изменить на средне-взвешенный замер по области замера, как при использовании внешней вспышки.

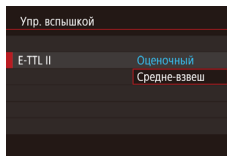

- Нажмите кнопку [MENU] и выберите пункт [Упр. вспышкой] на вкладке [📷3]. Выберите [E-TTL II], затем [Средне-взвеш].

Перед использованием

Основные операции

Руководство по расширенным операциям

Основные сведения о камере

Автоматический/гибридный автоматический режим

Другие режимы съемки

Режим P

Режимы Tv, Av и M

Режим воспроизведения

Функции Wi-Fi

Меню настройки

Принадлежности

Приложение

Алфавитный указатель





- Если используется настройка [Средне-взвеш], настройте компенсацию экспозиции вспышки в соответствии с условиями съемки.

Сброс настройки вспышки

► Фотографии ► Видеофильмы

Можно восстановить значения по умолчанию для параметров Настройки встр. вспышки.

- Нажмите кнопку [MENU], выберите пункт [Упр. вспышкой] на вкладке [3], затем выберите пункт [Сбросить настройки].
- Кнопками [◀▶] выберите [OK], затем нажмите кнопку [Ⓜ].

Прочие настройки

Изменение настроек режима IS

► Фотографии ► Видеофильмы

При использовании объектива EF-M с системой стабилизации изображения настройте стабилизацию изображения с помощью меню камеры.

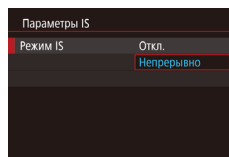

1 Откройте экран настройки.

- Нажмите кнопку [MENU], выберите пункт [Параметры IS] на вкладке [2], затем нажмите кнопку [Ⓜ] (32).

2 Выполните настройку.

- Выберите пункт [Режим IS], затем выберите требуемое значение (32).

Непрерывно	Корректировка перемещения или сотрясения камеры с помощью встроенной стабилизации изображения, выполняемой объективом.
Откл.	Стабилизация изображения отключена.



- Если функция стабилизации изображения не может устранить сотрясения камеры, установите камеру на штатив или примите другие меры к обеспечению неподвижности камеры. В таком случае задайте для параметра [Режим IS] значение [Откл.].
- Пункт [Режим IS] отображается только для объективов EF-M. Вместо него используйте переключатель стабилизации изображения, расположенный на объективе (24).



- В названии объективов со встроенной стабилизацией изображения присутствуют буквы «IS». IS означает Image Stabilizer (Стабилизатор изображения).

Перед использованием

Основные операции

Руководство по расширенным операциям

Основные сведения о камере

Автоматический/гибридный автоматический режим

Другие режимы съемки

Режим P

Режимы Tv, Av и M

Режим воспроизведения

Функции Wi-Fi

Меню настройки

Принадлежности

Приложение

Алфавитный указатель



Съемка видеофильмов с объектами того же размера, с которым они отображаются до начала съемки

► Фотографии ► Видеофильмы

Обычно после начала видеосъемки область изображения изменяется и объекты увеличиваются для обеспечения возможности коррекции значительных сотрясений камеры. Чтобы снимать объекты с тем же размером, с которым они отображаются до начала съемки, можно отключить уменьшения значительных сотрясений камеры.

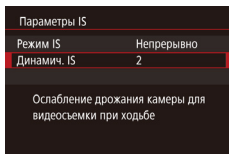

- В соответствии с шагами из раздела «Изменение настроек режима IS» (📖79) откройте экран [Параметры IS].
- Выберите пункт [Динамич. IS], затем выберите значение [2] (📖32).



- Пункт [Динамич. IS] отображается только для объективов, поддерживающих эту функцию.



- Можно также задать для параметра [Режим IS] значение [Откл.], чтобы объекты записывались с тем же размером, с каким они отображались перед съемкой.

Коррекция виньетирования и хроматической aberrации объектива

► Фотографии ► Видеофильмы

Возможна коррекция виньетирования и цветной окантовки вокруг объектов, связанных с характеристиками объектива.

Значения коррекции для 30 объективов уже записаны в камеру; с помощью программы EOS Utility можно проверять эти значения и добавлять данные для других объективов по мере необходимости. Подробные сведения см. в документе «EOS Utility Инструкция по эксплуатации» (📖152).

* Обратите внимание, что добавлять объективы EF-M не требуется.

1

Выберите [Коррекция aberr. объектива].

- Нажмите кнопку [MENU], выберите пункт [Данные коррекц. объектива] на вкладке [C/2], затем выберите пункт (📖32).

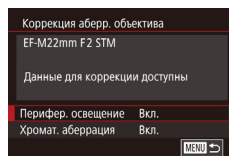

2

Убедитесь в наличии данных для коррекции.

- Убедитесь, что под названием объектива отображается сообщение [Данные для коррекции доступны].

3

Примените коррекцию.

- Выберите значение, затем нажмите кнопку [C/3], чтобы применить настройку (📖31).

Перед использованием

Основные операции

Руководство по расширенным операциям

Основные сведения о камере

Автоматический/гибридный автоматический режим

Другие режимы съемки

Режим P

Режимы Tv, Av и M

Режим воспроизведения

Функции Wi-Fi

Меню настройки

Принадлежности

Приложение

Алфавитный указатель





- Коррекцию периферийной освещенности и хроматической аберрации невозможно применить к уже снятым изображениям JPEG.
- В случае использования объектива другого производителя (не Canon) для коррекции рекомендуется задать настройку [Откл.], даже если отображается сообщение [Данные для коррекции доступны].
- Для коррекции изображений RAW используйте программу Digital Photo Professional (📖 152).
- Если для параметра [Перифер. освещение] задано значение [Вкл.], в некоторых условиях съемки вокруг краев изображения возможно появление шумов.
- С помощью камеры невозможно проверить эффект коррекции хроматической аберрации на изображениях RAW. Выполняйте проверку с помощью программы Digital Photo Professional (📖 152).



- Ваши настройки сохраняются даже после смены объектива, но коррекция изображений производится только в случае, если в камере имеются данные коррекции для нового объектива. Если на шаге 2 отображается сообщение [Данные для коррекции недоступны], добавьте данные для коррекции в камеру с помощью программы EOS Utility (📖 152).
- Если эффект коррекции недостаточно заметен, увеличьте изображение и проверьте снова.
- Коррекция также применяется в том случае, если установлен экстендер или конвертер для съемки в натуральную величину.
- Если для данного объектива нет информации о расстоянии съемки, величина коррекции уменьшается.
- Величина коррекции периферийной освещенности несколько ниже, чем максимальная коррекция в программе Digital Photo Professional.
- Чем выше чувствительность ISO, тем меньше величина коррекции периферийной освещенности.

Изменение уровня шумоподавления

► Фотографии ► Видеофильмы

Можно выбрать один из 3 уровней шумоподавления: [Стандартная], [Сильное], [Слабое]. Эта функция особенно эффективна при съемке с высокими значениями числа ISO.

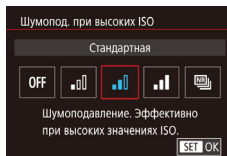

- Нажмите кнопку [MENU], выберите пункт [Шумопод. при высоких ISO] на вкладке [📷4], затем выберите требуемый вариант (📖 32).

Использование шумоподавления по нескольким кадрам

Автоматическое объединения четырех снятых за один раз изображений для более эффективного шумоподавления, чем при настройке [Сильное] в параметре [Шумопод. при высоких ISO].

- 1 Выберите значок [📷].
 - Выберите пункт [📷] в соответствии с шагами из раздела «Изменение уровня шумоподавления».
- 2 Произведите съемку.
 - Во время съемки держите камеру неподвижно. При полном нажатии кнопки спуска затвора камера снимает четыре кадра и объединяет их.

Перед использованием

Основные операции

Руководство по расширенным операциям

Основные сведения о камере

Автоматический/гибридный автоматический режим

Другие режимы съемки

Режим P

Режимы Tv, Av и M

Режим воспроизведения

Функции Wi-Fi

Меню настройки

Принадлежности

Приложение

Алфавитный указатель





- При значительном нарушении совмещения изображений (например, из-за сотрясения камеры) результаты могут отличаться от ожидаемых. По возможности установите камеру на штатив или примите другие меры для сохранения неподвижности камеры.
- При съемке движущегося объекта его перемещения могут создавать остаточное изображение, либо область вокруг объекта может оказаться затемнена.
- В зависимости от условий съемки на периферии изображения могут появляться шумы.
- Недоступно с функцией [Шумопод. при длит. выдержке] или при съемке изображений RAW. Если настроены эти функции, функция [Шумопод. при серийн.съемке] недоступна.
- Съемка со вспышкой невозможна.
- Запись изображения на карту занимает больше времени, чем при обычной съемке. Съемка следующего кадра до завершения обработки невозможна.

Шумоподавление при длительной выдержке

► Фотографии ► Видеофильмы

Служит для уменьшения шума при длительных выдержках затвора (одна секунда и более).

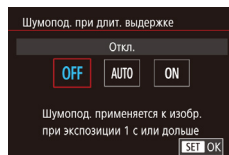

- Нажмите кнопку **MENU**, выберите пункт [Шумопод. при длит. выдержке] на вкладке [CAMERA], затем выберите вариант (132).

OFF	Отключение шумоподавления при длительной выдержке.
AUTO	Применение шумоподавления при обнаружении шума, характерного для выдержек затвора длительностью 1 с и более.
ON	Шумоподавление при выдержках длительностью 1 с и более производится всегда.



- Последующая съемка может быть возможна только после некоторой задержки, необходимой камере для уменьшения шума на изображении.
- Если эта функция включена ([ON]), изображения, снятые с чувствительностью ISO 1600 или выше, могут содержать более заметное зерно, чем когда для этой функции задано значение [OFF] (Откл.) или [AUTO] (Авто).

Перед использованием

Основные операции

Руководство по расширенным операциям

Основные сведения о камере

Автоматический/гибридный автоматический режим

Другие режимы съемки

Режим P

Режимы Tv, Av и M

Режим воспроизведения

Функции Wi-Fi

Меню настройки

Принадлежности

Приложение

Алфавитный указатель



Режимы Tv, Av и M

Более сложная творческая съемка

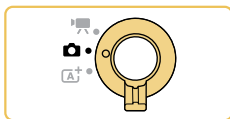

- Инструкции этой главы относятся к соответствующим режимам съемки, когда переключатель режима находится в положении [📷].

Конкретные значения выдержки затвора (режим [Tv])

► Фотографии ► Видеофильмы

Перед съемкой установите требуемую выдержку затвора, как указано ниже. Камера автоматически настраивает значение диафрагмы в соответствии с заданной выдержкой затвора.

Подробные сведения о доступных значениях выдержки затвора см. в разделе «Затвор» (📖185).



1 Перейдите в режим [Tv].

- В соответствии с шагом 1 раздела «Съемка в гибридном автоматическом режиме» (📖37) выберите значок [Tv].

2 Установите выдержку затвора.

- Дискон [🌞] установите выдержку затвора.



- Если для функции [Шумопод. при длит. выдержке] задано значение [ON] или [AUTO] и установлена выдержка затвора 1 с или более, перед съемкой следующего кадра возможна некоторая задержка, связанная с обработкой изображений для уменьшения шумов.
- При съемке с длительной выдержкой на штативе рекомендуется отключать стабилизацию изображения (📖79).
- Минимальная выдержка затвора при съемке со вспышкой составляет 1/200 с. Если задана меньшая выдержка, перед съемкой камера автоматически устанавливает выдержку затвора 1/200 с.
- Оранжевый цвет индикации значения диафрагмы при наполовину нажатой кнопке спуска затвора означает, что стандартная экспозиция не получена. Настраивайте выдержку затвора, пока значение диафрагмы не будет отображаться белым цветом, или воспользуйтесь безопасным сдвигом (📖88).

Перед использованием

Основные операции

Руководство по расширенным операциям

Основные сведения о камере

Автоматический/гибридный автоматический режим

Другие режимы съемки

Режим P

Режимы Tv, Av и M

Режим воспроизведения

Функции Wi-Fi

Меню настройки

Принадлежности

Приложение

Алфавитный указатель





- [Tv]: значение времени

Конкретные значения диафрагмы (режим [Av])

► Фотографии ► Видеофильмы

Перед съемкой установите требуемое значение диафрагмы, как указано ниже. Камера автоматически настраивает выдержку затвора в соответствии с заданным значением диафрагмы.

Доступные значения диафрагмы зависят от объектива.



1 Перейдите в режим [Av].

- В соответствии с шагом 1 раздела «Съемка в гибридном автоматическом режиме» (88) выберите значок [Av].

2 Установите значение диафрагмы.

- Диск [☀] установите значение диафрагмы.



- Оранжевый цвет индикации выдержки затвора при наполовину нажатой кнопке спуска затвора означает, что стандартная экспозиция не получена. Настраивайте значение диафрагмы, пока выдержка затвора не будет отображаться белым цветом, или воспользуйтесь безопасным сдвигом (88).
- Минимальная выдержка затвора при съемке со вспышкой составляет 1/200 с. Чтобы при съемке со вспышкой выдержка была не менее 1/200 с, камера может изменять значение диафрагмы.



- [Av]: значение диафрагмы (размер отверстия, образуемого диафрагмой в объективе)

Перед использованием

Основные операции

Руководство по расширенным операциям

Основные сведения о камере

Автоматический/гибридный автоматический режим

Другие режимы съемки

Режим P

Режимы Tv, Av и M

Режим воспроизведения

Функции Wi-Fi

Меню настройки

Принадлежности

Приложение

Алфавитный указатель



Просмотр глубины резкости

Диафрагма изменяется только в момент съемки, все остальное время она открыта. Поэтому изображение на экране имеет малую глубину резкости. Для проверки фактической глубины резкости назначьте функцию [Просмотр глубины резкости] кнопке видеосъемки (📹90) и нажимайте эту кнопку.

Конкретные значения выдержки затвора и диафрагмы (режим [M])

▶ Фотографии ▶ Видеофильмы

Выполните перед съемкой приведенные ниже шаги, чтобы задать требуемые значения выдержки затвора и диафрагмы для получения необходимой экспозиции.

Подробные сведения о доступных значениях выдержки затвора см. в разделе «Затвор» (📖185). Доступные значения диафрагмы зависят от объектива.

1 Перейдите в режим [M].

- В соответствии с шагом 1 раздела «Съемка в гибридном автоматическом режиме» (📖37) выберите значок [M].



(1) (2) (3)
(4) (5)

2 Выполните настройку.

- Нажмите кнопку [▲], выберите настройку выдержки затвора (1) или значения диафрагмы (2), затем, когда появится значок [☀️], диском [☀️] задайте значение.
- Нажмите [ISO AUTO], затем задайте чувствительность ISO (3), нажимая или перетаскивая шкалу либо нажимая [◀] [▶].
- Когда чувствительность ISO фиксирована, на индикаторе величины экспозиции на основе заданных значений отображается метка величины экспозиции (5) для сравнения со стандартной величиной экспозиции (4). Если отличие от стандартной величины экспозиции превышает 3 ступени, метка величины экспозиции отображается в виде значка [◀] или [▶].

Перед использованием

Основные операции

Руководство по расширенным операциям

Основные сведения о камере

Автоматический/гибридный автоматический режим

Другие режимы съемки

Режим P

Режимы Tv, Av и M

Режим воспроизведения

Функции Wi-Fi

Меню настройки

Принадлежности

Приложение

Алфавитный указатель



- Если для чувствительности ISO задано значение [AUTO], определение чувствительности ISO и изменение яркости экрана производится при наполовину нажатой кнопке спуска затвора. Если не удается получить стандартную экспозицию с заданными значениями выдержки затвора и диафрагмы, чувствительность ISO отображается оранжевым цветом.



- При изменении зумирования или композиции кадра после задания выдержки затвора и значения диафрагмы величина экспозиции может измениться.
- Если чувствительность ISO зафиксирована, яркость экрана может изменяться в зависимости от заданных выдержки затвора и значения диафрагмы. Однако если поднята вспышка и установлен режим [M], яркость экрана остается неизменной.
- На яркость изображения может влиять функция Auto Lighting Optimizer (Автокоррекция яркости) (📖66). Чтобы отключить функцию Auto Lighting Optimizer (Автокоррекция яркости) в режиме [M], нажмите [] на экране настройки Auto Lighting Optimizer (Автокоррекция яркости), чтобы установить флажок [✓] у пункта [Откл. при руч. эксп.].



- [M]: Ручной
- Стандартная экспозиция рассчитывается на основе заданного метода экспозамера (📖64).
- Если для чувствительности ISO задано значение [AUTO], доступны указанные ниже операции.
 - Для настройки экспозиции поворачивайте диск [☀️], когда на шкале компенсации экспозиции на шаге 2 отображается значок [☀️].
 - Для фиксации чувствительности ISO нажимайте кнопку [◀️]. Соответствующим образом изменяется яркость экрана.



- Можно также изменять значения параметров внизу экрана, нажимая параметр, затем нажимая или перетаскивая шкалу либо нажимая [◀️] [▶️].

Настройка мощности вспышки

► Фотографии ► Видеофильмы

В режимах [Tv][Av][M] можно выбрать один из трех уровней мощности вспышки.

1 Установите для вспышки [Ручной режим].

- Нажмите кнопку [MENU] и выберите пункт [Упр. вспышкой] на вкладке [📷3]. В пункте [Настройки вст. вспышки] задайте для параметра [Режим вспышки] значение [Ручной режим] (📖32).

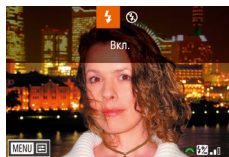

2 Выполните настройку.

- Поднимите вспышку, нажмите кнопку [▶️] и сразу же поверните диск [☀️] для выбора мощности вспышки, затем нажмите кнопку [📷].
- После завершения настройки отображается мощность вспышки.
 - [📷]: минимальная, [📷]: средняя, [📷]: максимальная.



- Мощность вспышки можно также задать, открыв меню MENU (📖32) и выбрав вкладку [📷3] > [Упр. вспышкой] > [Настройки вст. вспышки] > [мощн. вспыш.].
- При поднятой вспышке экран [Упр. вспышкой] (📖32) можно также открыть, нажав кнопку [▶️], затем сразу же нажав кнопку [MENU].



- Экран [Упр. вспышкой] (📖32) можно также открыть, нажав кнопку [▶️], затем нажав [MENU].

Перед использованием

Основные операции

Руководство по расширенным операциям

Основные сведения о камере

Автоматический/гибридный автоматический режим

Другие режимы съемки

Режим P

Режимы Tv, Av и M

Режим воспроизведения

Функции Wi-Fi

Меню настройки

Принадлежности

Приложение

Алфавитный указатель



Съемка видеофильмов с определенными значениями выдержки затвора и диафрагмы

► Фотографии ► Видеофильмы

Установите требуемую выдержку затвора, значение диафрагмы, экспозицию и число ISO. Подробные сведения о доступных значениях выдержки затвора см. в разделе «Затвор» (📖 185). Доступные значения диафрагмы зависят от объектива.

1 Перейдите в режим [📹].

- В соответствии с шагом 1 раздела «Съемка видеофильмов в видеорежиме» (📖 59) выберите значок [📹].



2 Выполните настройку.

- Кнопкой [▲] выберите настраиваемый пункт, затем диском [🔘] задайте значение.



- При съемке с флюоресцентным или светодиодным освещением некоторые значения выдержки затвора могут вызывать мерцание экрана, которое может записываться.
- При больших значениях диафрагмы фокусировка может быть неточной или занимать больше времени.



- Когда число ISO фиксировано, на индикаторе величины экспозиции на основе заданного значения отображается метка величины экспозиции для сравнения со стандартной величиной экспозиции. Если отличие от стандартной величины экспозиции превышает 3 ступени, метка величины экспозиции отображается в виде значка [◀] или [▶].
- Если для чувствительности ISO задано значение [AUTO], определение чувствительности ISO и изменение яркости экрана производится при наполовину нажатой кнопке спуска затвора. Если не удается получить стандартную экспозицию с заданными значениями выдержки затвора и диафрагмы, чувствительность ISO отображается оранжевым цветом.



- Можно также изменять значения параметров внизу экрана, нажимая параметр, затем нажимая или перетаскивая шкалу либо нажимая [◀|▶].

Перед использованием

Основные операции

Руководство по расширенным операциям

Основные сведения о камере

Автоматический/гибридный автоматический режим

Другие режимы съемки

Режим P

Режимы Tv, Av и M

Режим воспроизведения

Функции Wi-Fi

Меню настройки

Принадлежности

Приложение

Алфавитный указатель



Настройка органов управления и индикации

Настройка отображаемой информации

► Фотографии ► Видеофильмы

Можно задать экран, отображаемый при нажатии кнопки [▼] на экране съемки.

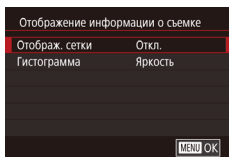

1 Откройте экран настройки.

- Выберите пункт [Отображение информации о съемке] на вкладке [1] меню [1], затем нажмите кнопку [1] (32).

2 Выполните настройку.

- Кнопками [▲][▼] выберите элемент индикации, затем нажмите кнопку [1]. Кнопками [▲][▼] выберите вариант, затем нажмите кнопку [1].



- Чтобы уменьшить шаг сетки, выберите [Отображение информации о съемке] > [Отображ. сетки].
- Для переключения с гистограммы яркости на гистограмму RGB выберите [Отображение информации о съемке] > [Гистограмма].

Настройка пользовательских функций

► Фотографии ► Видеофильмы

Задайте пользовательские функции на вкладке [1] меню [1] (32), чтобы настроить работу камеру в соответствии со своими требованиями. Можно также назначить часто используемые функции определенным кнопкам.

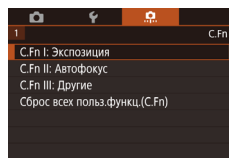

1 Выберите тип настраиваемой функции.

- Нажмите кнопку [MENU] и выберите вкладку [1] (32).
- Кнопками [▲][▼] выберите тип функции ([Экспозиция], [Автофокус] или [Другие]), затем нажмите кнопку [1].

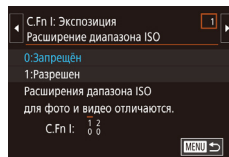

2 Выберите функцию.

- [Экспозиция] или [Другие]: выберите функцию (кнопками [◀][▶] или диском [1]), затем нажмите кнопку [1].

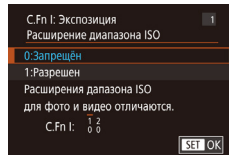

3 Выберите вариант.

- Кнопками [▲][▼] выберите вариант.
- После завершения нажмите кнопку [1] для возврата на предыдущий экран.

Перед использованием

Основные операции

Руководство по расширенным операциям

Основные сведения о камере

Автоматический/гибридный автоматический режим

Другие режимы съемки

Режим P

Режимы Tv, Av и M

Режим воспроизведения

Функции Wi-Fi

Меню настройки

Принадлежности

Приложение

Алфавитный указатель



Тип функции	Функция	Описание
Экспозиция	Расширение диапазона ISO	Задайте для этого параметра значение [1:Разрешен], чтобы можно было задавать для чувствительности ISO значение [H]. [H] соответствует ISO 25600 или, в режиме [P], ISO 12800.
	Безопасный сдвиг	Задайте значение [1:Включить] для автоматической настройки выдержки затвора и значения диафрагмы с целью приближения величины экспозиции к стандартной величине, если она не может быть достигнута при заданных выдержке затвора и значении диафрагмы в режиме [Tv] или [Av].
Автофокус	Вкл. лампы помощи AF (LED)	Задайте значение [1:Запрещено] для отключения лампы помощи AF.
Другие	Назначение элементов управл.	Назначьте часто используемые функции определенным кнопкам (90).
	Спуск затвора без объектива	Задайте значение [1:Разрешен], чтобы разрешить съемку без установленного объектива при нажатии кнопки спуска затвора или кнопки видеосъемки.
	Сложить объектив при выключ.	Укажите, требуется ли автоматически складывать объектив при выключении камеры.



- Чтобы отменить все изменения на вкладке [1] и восстановить значения по умолчанию, выберите пункт [Сброс всех польз.функц.(C.Fn)] на экране из шага 1 и нажмите кнопку [C].
- Значение [H] недоступно, если для параметра [Приоритет светов] задано значение [D+] (66), даже если для параметра [Расширение диапазона ISO] задано значение [1:Разрешен].
- В случае срабатывания вспышки безопасный сдвиг отключается.
- Подсветка AF: свет от передней лампы при наполовину нажатой кнопке спуска затвора в условиях низкой освещенности, который помогает выполнить фокусировку.
- Автоматическое убирание объектива при выключении питания доступно для объективов, поддерживающих эту функцию.

Перед использованием

Основные операции

Руководство по расширенным операциям

Основные сведения о камере

Автоматический/гибридный автоматический режим

Другие режимы съемки

Режим P

Режимы Tv, Av и M

Режим воспроизведения

Функции Wi-Fi

Меню настройки

Принадлежности

Приложение

Алфавитный указатель



Назначение функций кнопкам

Назначьте часто используемые функции кнопке спуска затвора, кнопке [◀] (ⓧ) или кнопке видеосъемки.

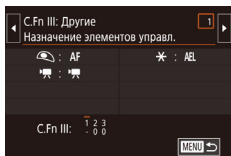

1 Откройте экран для назначения функций.

- В соответствии с шагом 1 раздела «Настройка пользовательских функций» (88) выберите пункт [Назначение элементов управл.] в группе [Другие].

2 Назначьте функцию.

- Кнопками [▲][▼] выберите назначаемую кнопку, затем нажмите кнопку [ⓧ].
- Кнопками [▲][▼] выберите функцию.
- После завершения нажмите кнопку [ⓧ] для возврата на предыдущий экран.

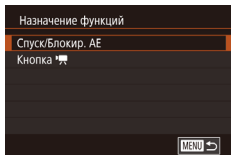

Кнопка спуска затвора	Задайте значение [AE/AF, нет фикс. AE], чтобы включить фокусировку нажатием кнопки [◀]. Обратите внимание, что при этом обычная функция фиксации автофокусировки кнопкой [◀] отключается. Также обратите внимание, что в режиме съемки при касании камера не будет настраивать фокусировку перед съемкой.
Кнопка [◀] (ⓧ)	
Кнопка видеосъемки	Для активизации назначенной функции нажмите кнопку.



- Чтобы восстановить для кнопки видеосъемки настройку по умолчанию, выберите пункт [Видеозаписи].
- Если кнопке видеосъемки не требуется назначать какую-либо функцию, выберите [Не назначено].
- Чтобы при нажатой кнопке просматривать глубину резкости с указанным значением диафрагмы, назначьте этой кнопке функцию [Просмотр глубины резкости].

Перед использованием

Основные операции

Руководство по расширенным операциям

Основные сведения о камере

Автоматический/гибридный автоматический режим

Другие режимы съемки

Режим P

Режимы Tv, Av и M

Режим воспроизведения

Функции Wi-Fi

Меню настройки

Принадлежности

Приложение

Алфавитный указатель



Режим воспроизведения

Просматривайте свои снимки, а также различными способами производите поиск или редактирование снимков

- Для подготовки камеры к этим операциям нажмите кнопку [▶], чтобы перейти в режим воспроизведения.



- Воспроизведение или редактирование переименованных изображений, изображений, уже отредактированных в компьютере, или изображений из других камер может оказаться невозможным.

Просмотр

▶ Фотографии ▶ Видеофильмы

После съемки фотографий или видеофильмов их можно просмотреть на экране в соответствии с приведенными ниже инструкциями.



1 Перейдите в режим воспроизведения.

- Нажмите кнопку [▶].
- Отображается последний снимок.



2 Выберите изображения.

- Для просмотра предыдущего снимка нажмите кнопку [◀]. Для просмотра следующего снимка нажмите кнопку [▶].
- Для быстрого перехода между снимками нажимайте и удерживайте нажатыми кнопки [◀][▶].

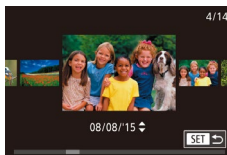

- Для перехода в режим прокрутки экрана нажмите кнопки [◀][▶] и удерживайте их нажатыми не менее 1 с. В этом режиме для перехода между снимками нажимайте кнопки [◀][▶].
- Для возврата в режим отображения одиночного изображения нажмите кнопку [⏪].
- Для перехода между изображениями, сгруппированными по дате съемки, нажимайте кнопки [▲][▼] в режиме прокрутки экрана.

Перед использованием

Основные операции

Руководство по расширенным операциям

Основные сведения о камере

Автоматический/гибридный
автоматический режим

Другие режимы съемки

Режим P

Режимы Tv, Av и M

Режим воспроизведения

Функции Wi-Fi

Меню настройки

Принадлежности

Приложение

Алфавитный указатель





- Видеофильмы обозначаются значком [SET ►]. Для воспроизведения видеофильмов перейдите к шагу 3.



3 Запустите воспроизведение видеофильмов.

- Чтобы запустить воспроизведение, нажмите кнопку [▶], кнопками [▲][▼] выберите значок [▶], затем снова нажмите кнопку [▶].

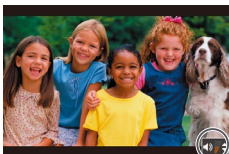

4 Отрегулируйте громкость.

- Для регулировки громкости используйте кнопки [▲][▼].
- Когда индикатор громкости (1) не отображается, для регулировки громкости используйте кнопки [▲][▼].

(1)

5 Приостановите воспроизведение.

- Для приостановки или возобновления воспроизведения нажимайте кнопку [⏸].
- После завершения видеофильма отображается значок [SET ►].



- Для переключения из режима воспроизведения в режим съемки наполовину нажмите кнопку спуска затвора.
- Для отключения прокрутки экрана выберите MENU (📖32) > вкладку [▶]3 > [Прокр. экрана] > [Откл.].
- Чтобы при переключении в режим воспроизведения отображался самый последний снимок, выберите MENU (📖32) > вкладку [▶]3 > [Отображать] > [Посл. снятый].
- Для изменения эффекта перехода между изображениями откройте меню MENU (📖32) и выберите требуемый эффект на вкладке [▶]3 > [Эффект перех.].

Использование сенсорного экрана

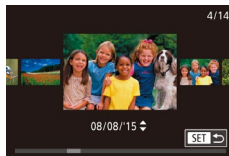

- Для просмотра следующего снимка проведите пальцем по экрану налево, для просмотре предыдущего снимка проведите пальцем направо.

- Для перехода в режим прокрутки экрана быстро несколько раз проведите пальцем по экрану влево или вправо.

- В режиме прокрутки экрана снимки можно также просматривать, перетаскивая их влево или вправо.

- При нажатии центрального изображения восстанавливается режим отображения одиночного изображения.

- Для просмотра в режиме прокрутки экрана изображений, сгруппированных по дате съемки, быстро проводите пальцем вверх или вниз.

- Для запуска воспроизведения видео нажмите [▶] на шаге 2 раздела «Просмотр» (📖91).

- Для регулировки громкости во время воспроизведения видеофильма быстро проведите пальцем по экрану вверх или вниз.

Перед использованием

Основные операции

Руководство по расширенным операциям

Основные сведения о камере

Автоматический/гибридный автоматический режим

Другие режимы съемки

Режим P

Режимы Tv, Av и M

Режим воспроизведения

Функции Wi-Fi

Меню настройки

Принадлежности

Приложение

Алфавитный указатель



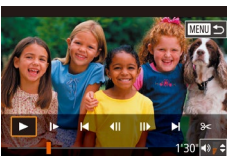

- Чтобы остановить воспроизведение видеофильма, нажмите на экран. Отображается показанный здесь экран, и камера готова к выполнению следующей операции.
 - Нажмите [🔊] для отображения панели громкости, затем настройте громкость, нажимая [▲][▼].
 - Для перехода между кадрами нажмите полосу прокрутки или проведите пальцем влево или вправо.
 - Чтобы возобновить воспроизведение, нажмите [▶].
 - Нажмите [↶] для возврата на экран из шага 2 раздела «Просмотр» (📖91).

Переключение режимов индикации

Нажимайте кнопку [▼] в режиме воспроизведения для переключения между режимами «Инф.не отображается», «Инф. дисплей 1» (базовые сведения) и «Инф. дисплей 2» (подробные сведения).



- Переключение режимов отображения невозможно, если камера подключена по сети Wi-Fi к любым другим устройствам, кроме принтеров.

Настройка отображаемой информации о съемке

Настройте информацию, отображаемую на каждом из экранов. Подробные сведения о доступной информации см. в разделе «При воспроизведении» (📖168).

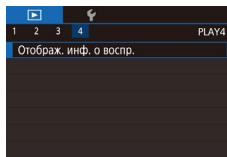

1 Откройте экран настройки.

- Выберите пункт [Отображ. инф. о воспр.] на вкладке [▶]4, затем нажмите кнопку [🔍].

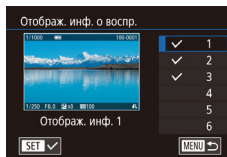

2 Выберите информацию для отображения.

- Кнопками [▲][▼] выберите информацию для отображения, затем нажмите кнопку [🔍], чтобы установить флажок [✓].
- Для возврата на экран меню нажмите кнопку **MENU**.



- Слева для справки приводится пример отображения с параметрами, выбранными на шаге 2.
- Для отображения сведений о настройках режима [📷] установите флажок [✓] у пункта [Инф. дисплей 2]. Информация об этой настройке, за которой следует [Инф. дисплей 2], будет отображаться при нажатии кнопки [▼].

Перед использованием

Основные операции

Руководство по расширенным операциям

Основные сведения о камере

Автоматический/гибридный автоматический режим

Другие режимы съемки

Режим P

Режимы Tv, Av и M

Режим воспроизведения

Функции Wi-Fi

Меню настройки

Принадлежности

Приложение

Алфавитный указатель



Предупреждение о передержке (для ярких участков изображения)

► Фотографии ► Видеофильмы

Информационные экраны 2 – 6 (📖93) могут помочь избежать потери детализации в светах, для предупреждения эти области мигают.

Гистограмма яркости

► Фотографии ► Видеофильмы

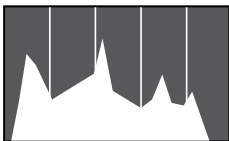

- Информационные экраны 2 – 6 включают в себя график в верхней части, который называется гистограммой яркости и показывает распределение яркости на изображениях. По горизонтальной оси откладывается степень яркости, а по вертикальной оси – количество пикселей изображения, имеющих соответствующий уровень яркости. Просмотр гистограммы позволяет проверить экспозицию.

Гистограмма RGB

► Фотографии ► Видеофильмы

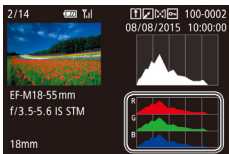

- Информационный экран 3 включает в себя гистограмму RGB, которая показывает распределение красного, зеленого и синего цветов на изображениях. По горизонтальной оси откладывается яркость R (красный), G (зеленый) или B (синий), а по вертикальной оси – количество пикселей изображения, имеющих соответствующий уровень яркости. Эта гистограмма позволяет проверить цветовые характеристики изображения.



- Гистограмму можно также посмотреть во время съемки (📖167).

Просмотр коротких видеофильмов, созданных при съемке фотографий (видеоподборка)

► Фотографии ► Видеофильмы

Просмотр клипов видеоподборки, автоматически записанных в режиме [📷] (📖37) в день съемки фотографии, производится следующим образом.

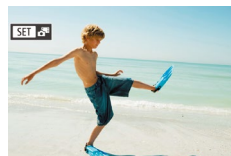

1 Выберите изображение.

- Выберите фотографию со значком [SET] [📷] и нажмите кнопку [🔍].

2 Запустите воспроизведение видеофильма.

- Нажмите кнопку [🔍], затем выберите в меню пункт [📷] (📖31).
- Воспроизводится видеофильм, автоматически записанный в день съемки фотографии, начиная с начала.



- Если в камере выключено отображение информации (📖93), через короткое время значок [SET] [📷] исчезает.



- Видеоподборки можно также воспроизводить, нажав [SET] [📷] на экране из шага 1 и нажав [SET] на экране из шага 2.

Перед использованием

Основные операции

Руководство по расширенным операциям

Основные сведения о камере

Автоматический/гибридный автоматический режим

Другие режимы съемки

Режим P

Режимы Tv, Av и M

Режим воспроизведения

Функции Wi-Fi

Меню настройки

Принадлежности

Приложение

Алфавитный указатель



Просмотр по дате

Видеоподборки можно просматривать по датам.

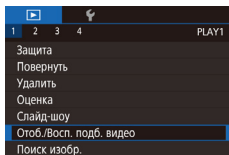

1 Выберите видеофильм.

- Нажмите кнопку [MENU], выберите пункт [Отоб./Восп. подб. видео] на вкладке [▶] 1], затем выберите дату (📅32).

2 Запустите воспроизведение видеофильма.

- Нажмите кнопку [▶], чтобы начать воспроизведение.

Обзор и фильтрация изображений

Переход между изображениями в индексе

▶ Фотографии ▶ Видеофильмы

Отображая несколько изображений в виде индекса, можно быстро найти требуемое изображение.

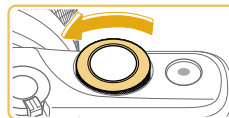

1 Изображения отображаются в виде индекса.

- Для отображения изображений в виде индекса поверните диск [🔧] против часовой стрелки. Для одновременного просмотра большего числа изображений поверните этот диск еще раз.
- Для одновременного просмотра меньшего числа изображений поверните диск [🔧] по часовой стрелке. При каждом повороте диска число отображаемых изображений уменьшается.



2 Выберите изображение.

- Для прокрутки изображений и выбора одного из них нажимайте кнопки [▲][▼][◀][▶].
- Вокруг выбранного изображения отображается оранжевая рамка.
- Для просмотра выбранного изображения в режиме отображения одиночного изображения нажмите кнопку [▶].



- Чтобы отключить эффект трехмерного отображения (применяется, если удерживать нажатой кнопки [▲][▼]), выберите меню MENU (📅32) > вкладку [▶] 3 > [Эффект отобр.] > [Откл.].

Перед использованием

Основные операции

Руководство по расширенным операциям

Основные сведения о камере

Автоматический/гибридный автоматический режим

Другие режимы съемки

Режим P

Режимы Tv, Av и M

Режим воспроизведения

Функции Wi-Fi

Меню настройки

Принадлежности

Приложение

Алфавитный указатель



Использование сенсорного экрана



- Сведите пальцы для перехода из режима одиночного изображения в индексный режим.
- Для увеличения количества эскизов на экране снова сведите пальцы.
- Для прокрутки отображаемых изображений проводите пальцем по экрану вверх или вниз.
- Для уменьшения количества эскизов на экране разведите пальцы.
- Выберите изображение, нажав на него, затем снова нажмите это изображение для просмотра в режиме отображения одиночного изображения.



Увеличение при двойном нажатии



- Быстро дважды нажмите экран, чтобы увеличить изображение приблизительно в 3 раза.
- Для возврата из режима увеличения в режим отображения одного изображения быстро дважды нажмите экран.

Поиск изображений, удовлетворяющих определенным условиям

► Фотографии ► Видеофильмы

Чтобы быстро найти требуемые изображения на карте памяти с большим количеством изображений, используйте режим фильтрации изображений в соответствии с заданными условиями. Можно также одновременно защитить (🔒99) или удалить (🗑️102) все эти изображения.

★ Оценка	Отображение изображений с оценкой (📖105).
📅 Перех. по дате	Отображаются изображения, снятые в определенный день.
👤 Люди	Отображаются изображения с обнаруженными лицами.
📷 Фото/видео	Отображаются фотографии, видеофильмы или видеофильмы, снятые в режиме [📷] (📖37).



1 Выберите первое условие.

- Нажмите кнопку [📷], выберите в меню значок [👤], затем нажмите кнопку [📷]. Кнопками [▲] [▼] выберите условие.
- Если выбран вариант [👤], можно просматривать только изображения, удовлетворяющие этому условию, нажимая кнопки [◀] [▶]. Чтобы выполнить операцию сразу для всех этих изображений, нажмите кнопку [📷] и переходите к шагу 3.

2 Выберите второе условие.

- Если в качестве первого условия выбран вариант [★], [📅] или [📷], выберите второе условие кнопками [◀] [▶].

Перед использованием

Основные операции

Руководство по расширенным операциям

Основные сведения о камере

Автоматический/гибридный автоматический режим

Другие режимы съемки

Режим P

Режимы Tv, Av и M

Режим воспроизведения

Функции Wi-Fi

Меню настройки

Принадлежности

Приложение

Алфавитный указатель





3 Просмотрите отфильтрованные изображения.

- Изображения, удовлетворяющие заданным условиям, отображаются в желтых рамках. Для просмотра только таких изображений нажимайте кнопки [◀] [▶].
- Чтобы отменить воспроизведение с фильтром, нажмите кнопку [⊞], выберите в меню значок [🗑️], затем нажмите кнопку [⊞].



- Если камера не нашла изображений, удовлетворяющих каким-то условиям, эти условия будут недоступны.



- Варианты просмотра найденных изображений (на шаге 3) включают в себя «Переход между изображениями в индексе» (📖95), «Увеличение изображений» (📖98) и «Просмотр слайд-шоу» (📖99). Операции можно также применять ко всем найденным изображениям, выбрав пункт [Защита всех найд. избобр.] в разделе «Защита изображений» (📖99) или пункт [Выбр. все найд. избобр.] в разделе «Стирание сразу нескольких изображений» (📖102), «Добавление изображений в список печати (DPOF)» (📖158) или «Добавление изображений в фотокнигу» (📖160).
- Если отредактировать изображения и сохранить их в виде новых изображений (📖106 – 📖108), выводится сообщение и найденные изображения больше не отображаются.
- Эти же операции можно выполнить, нажав кнопку [MENU] и выбрав вкладку [🔍] > [Поиск избобр.].



- Условия можно также выбрать, нажимая экраны на шагах 1 и 2.

Переход между изображениями с помощью переднего диска

► Фотографии ► Видеофильмы

С помощью переднего диска можно быстро находить требуемые изображения и переходить между ними с использованием фильтрации изображений в соответствии с указанными условиями.

	Отображение изображений с оценкой (📖105).
	Переход к первому изображению в каждой группе изображений, снятых в определенный день.
	Переход сразу через 10 изображений.
	Переход сразу через 100 изображений.

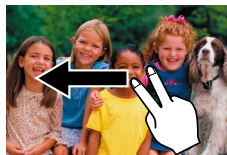

1 Выберите условие.

- В режиме одного изображения проведите двумя пальцами по экрану влево или вправо.
- Нажимая кнопки [▲][▼] на показанном слева экране, выберите условие (или способ перехода).

2 Просматривайте изображения, удовлетворяющие заданному условию, или переходите через заданное число изображений.

- Поворачивайте диск [🌞] для просмотра только изображений, удовлетворяющих условию, или перехода через заданное количество изображений вперед или назад.



- Условия [🔍], [🔍], [🔍], [🔍] и [🔍] отображаются только при наличии изображений с соответствующими оценками. Аналогично условия [🌞] и [🌞] отображаются только при наличии изображений с соответствующими оценками.
- Для перехода между изображениями с любыми оценками используйте вариант [🌞].

Перед использованием

Основные операции

Руководство по расширенным операциям

Основные сведения о камере

Автоматический/гибридный автоматический режим

Другие режимы съемки

Режим P

Режимы Tv, Av и M

Режим воспроизведения

Функции Wi-Fi

Меню настройки

Принадлежности

Приложение

Алфавитный указатель



Варианты просмотра изображений

Увеличение изображений

► Фотографии ► Видеопленки

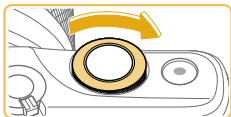











(1)

1 Увеличьте изображение.

- Поворачивайте диск [] по часовой стрелке, чтобы увеличить изображения. Продолжая поворачивать диск, можно увеличивать изображения макс. приблизительно в 10 раз.
- Для справки отображается приблизительное положение области, видимой на экране (1).
- Для уменьшения изображения поворачивайте диск [] против часовой стрелки, для восстановления режима одного изображения нажмите кнопку **MENU**.

2 Перемещайте отображаемую область и переходите между изображениями, как требуется.

- Для перемещения отображаемой области нажимайте кнопки [] [] [] [].
- Когда отображается значок [], в режим [] можно переключиться, нажав кнопку []. Для перехода на другие изображения в режиме увеличения нажимайте кнопки [] []. Для восстановления исходной настройки еще раз нажмите кнопку [].



- В режим отображения одиночного изображения из режима увеличения можно вернуться, нажав кнопку **MENU**.

Использование сенсорного экрана



- Для увеличения разведите пальцы.
- Повторяя это действие, можно увеличить изображения приблизительно в 10 раз.
- Для перемещения отображаемого положения перетаскивайте изображение на экране.
- Для уменьшения сведите пальцы.
- Нажмите **MENU** для восстановления режима отображения одиночного изображения.

Перед использованием

Основные операции

Руководство по расширенным операциям

Основные сведения о камере

Автоматический/гибридный автоматический режим

Другие режимы съемки

Режим P

Режимы Tv, Av и M

Режим воспроизведения

Функции Wi-Fi

Меню настройки

Принадлежности

Приложение

Алфавитный указатель



Просмотр слайд-шоу

► Фотографии ► Видеофильмы

Автоматическое воспроизведение изображений с карты памяти производится следующим образом.

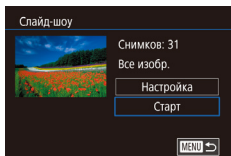

- Нажмите кнопку **[MENU]** и выберите пункт [Слайд-шоу] на вкладке **[▶ 1]** (132).
- Кнопками **[▲]**/**[▼]** выберите пункт [Старт], затем нажмите кнопку **[Q]**.
- В течение нескольких секунд отображается сообщение [Загрузка снимка], затем запускается слайд-шоу.
- Для прекращения слайд-шоу нажмите кнопку **[MENU]**.



- Во время слайд-шоу функции энергосбережения камеры (129) отключаются.



- Для приостановки или возобновления слайд-шоу нажмите кнопку **[Q]**.
- Во время воспроизведения можно переключаться на другие изображения, нажимая кнопки **[◀]**/**[▶]**. Для быстрого перехода вперед или назад удерживайте кнопки **[◀]**/**[▶]** нажатыми.
- Повтор слайд-шоу, время отображения каждого изображения и эффект перехода между изображениями можно настроить на экране, для открытия которого следует выбрать пункт [Настройка] и нажать кнопку **[Q]** (132).



- Слайд-шоу можно также остановить, нажав на экран.

Защита изображений

► Фотографии ► Видеофильмы

Защищайте важные изображения для предотвращения случайного стирания (102).



- Нажмите кнопку **[Q]**, выберите значок **[OFF]** в меню, затем выберите вариант **[ON]** (кнопками **[◀]**/**[▶]** или диском **[W]**). Отображается значок **[ON]**.
- Чтобы отменить защиту, выберите вариант **[OFF]**. Значок **[ON]** больше не отображается.



- При форматировании карты памяти защищенные изображения с этой карты будут стерты (139).



- Защищенные изображения невозможно удалить с помощью предусмотренной в камере функции удаления. Чтобы удалить их таким способом, сначала отмените защиту.

Перед использованием

Основные операции

Руководство по расширенным операциям

Основные сведения о камере

Автоматический/гибридный автоматический режим

Другие режимы съемки

Режим P

Режимы Tv, Av и M

Режим воспроизведения

Функции Wi-Fi

Меню настройки

Принадлежности

Приложение

Алфавитный указатель



С помощью меню

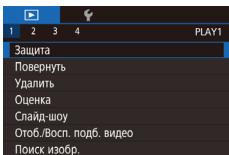

1 Откройте экран настройки.

- Нажмите кнопку [MENU] и выберите пункт [Защита] на вкладке [▶] 1 (📖32).

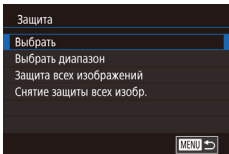

2 Укажите способ выбора

- Выберите требуемый вариант (📖32).
- Для возврата на экран меню нажмите кнопку [MENU].

Выбор изображений по одному

1 Выберите пункт [Выбрать].

- В соответствии с инструкциями шага 2 пункта «С помощью меню» (📖100) выберите пункт [Выбрать] и нажмите кнопку [🔍].

2 Выберите изображение.

- Кнопками [◀] [▶] выберите изображение, затем нажмите кнопку [🔍]. Отображается значок [🔍].
- Чтобы отменить выбор, снова нажмите кнопку [🔍]. Значок [🔍] больше не отображается.
- Повторите эту операцию для задания других изображений.

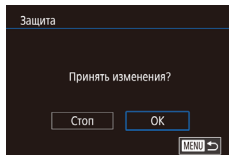

3 Установите защиту изображения.

- Нажмите кнопку [MENU]. Отображается сообщение с запросом подтверждения.
- Кнопками [◀] [▶] выберите [OK], затем нажмите кнопку [🔍].



- Если переключиться в режим съемки или выключить камеру до завершения процесса настройки на шаге 3, изображения не будут защищены.



- Изображения можно также выбирать или очищать, нажимая экран на шаге 2, а экран запроса подтверждения можно открыть, нажав [MENU].
- Изображения можно также защитить, нажав [OK] на экране из шага 3.

Выбор диапазона

1 Выберите пункт [Выбрать диапазон].

- В соответствии с инструкциями шага 2 пункта «С помощью меню» (📖100) выберите пункт [Выбрать диапазон] и нажмите кнопку [🔍].

2 Выберите начальное изображение.

- Нажмите кнопку [🔍].

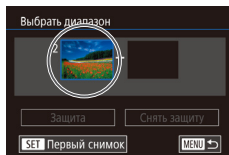

Перед использованием

Основные операции

Руководство по расширенным операциям

Основные сведения о камере

Автоматический/гибридный автоматический режим

Другие режимы съемки

Режим P

Режимы Tv, Av и M

Режим воспроизведения

Функции Wi-Fi

Меню настройки

Принадлежности

Приложение

Алфавитный указатель



- Кнопками [◀] [▶] выберите изображение, затем нажмите кнопку [⊕].

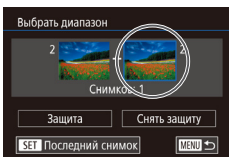

3 Выберите конечное изображение.

- Нажмите кнопку [▶], выберите пункт [Последний снимок], затем нажмите кнопку [⊕].



- Кнопками [◀] [▶] выберите изображение, затем нажмите кнопку [⊕].
- В качестве последнего изображения не могут быть выбраны изображения, расположенные раньше первого изображения.

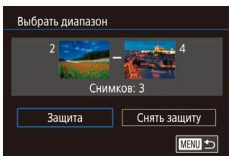

4 Установите защиту изображений.

- Кнопкой [▼] выберите пункт [Защита], затем нажмите кнопку [⊕].



- Чтобы отменить защиту для групп изображений, выберите пункт [Снять защиту] на шаге 4.



- Этот экран можно также открыть, выбрав первое или последнее изображение, нажав его на верхнем экране из шага 2 или 3.
- Изображения можно также защитить, нажав [Защита] на экране из шага 4.

Защита сразу всех изображений

1 Выберите пункт [Защита всех изображений].

- В соответствии с инструкциями шага 2 пункта «С помощью меню» (☰ 100) выберите пункт [Защита всех изображений] и нажмите кнопку [⊕].

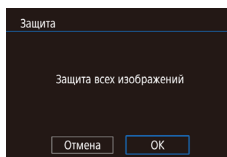

2 Установите защиту изображений.

- Кнопками [◀] [▶] выберите [OK], затем нажмите кнопку [⊕].

Снятие защиты сразу со всех изображений

Можно снять защиту сразу со всех изображений.

Чтобы снять защиту, на шаге 1 пункта «Защита сразу всех изображений» выберите [Снятие защиты всех изображ.], затем выполните шаг 2.

Перед использованием

Основные операции

Руководство по расширенным операциям

Основные сведения о камере

Автоматический/гибридный автоматический режим

Другие режимы съемки

Режим P

Режимы Tv, Av и M

Режим воспроизведения

Функции Wi-Fi

Меню настройки

Принадлежности

Приложение

Алфавитный указатель



Удаление изображений

► Фотографии ► Видеофильмы

Ненужные изображения можно выбирать и удалять по одному. Будьте осторожны при удалении изображений, так как их невозможно восстановить. Однако защищенные изображения (🔒99) удалить невозможно.

1 Выберите изображение для удаления.

- Кнопками [◀][▶] выберите изображение.

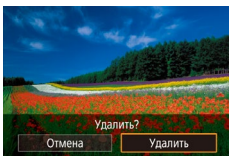

2 Удалите изображение.

- Нажмите кнопку [▲].
- После появления запроса [Удалить?] кнопками [◀][▶] выберите пункт [Удалить], затем нажмите кнопку [🔍].
- Текущее изображение удаляется.
- Для отмены удаления кнопками [◀][▶] выберите пункт [Отмена], затем нажмите кнопку [🔍].



- Для изображений, записанных в обоих форматах RAW и JPEG, при нажатии кнопки [▲] во время отображения изображения доступны варианты [Удалить RAW], [Удалить JPEG] и [Удалить RAW+JPEG].



- Текущее изображение можно также удалить, нажав пункт [Удалить] на экране из шага 2.

Стирание сразу нескольких изображений

Можно выбрать несколько изображений и удалить их за одну операцию. Будьте осторожны при удалении изображений, так как их невозможно восстановить. Однако защищенные изображения (🔒99) удалить невозможно.

Указание способа выбора

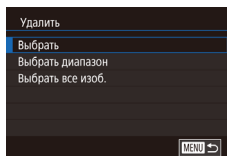
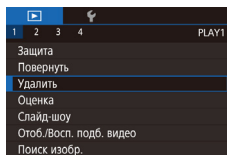

1 Откройте экран настройки.

- Нажмите кнопку [MENU], затем выберите пункт [Удалить] на вкладке [▶] 1 (📖32).

2 Укажите способ выбора

- Кнопками [▲][▼] задайте способ выбора, затем нажмите кнопку [🔍].
- Для возврата на экран меню нажмите кнопку [MENU].

Перед использованием

Основные операции

Руководство по расширенным операциям

Основные сведения о камере

Автоматический/гибридный автоматический режим

Другие режимы съемки

Режим P

Режимы Tv, Av и M

Режим воспроизведения

Функции Wi-Fi

Меню настройки

Принадлежности

Приложение

Алфавитный указатель



Выбор изображений по одному

1 Выберите пункт [Выбрать].

- В соответствии с шагом 2 раздела «Указание способа выбора» (📖102) выберите пункт [Выбрать] и нажмите кнопку [ⓘ].



2 Выберите изображение.

- После выбора изображения в соответствии с шагом 2 раздела «Выбор изображений по одному» (📖100) отображается значок [✓].
- Чтобы отменить выбор, снова нажмите кнопку [ⓘ]. Значок [✓] больше не отображается.
- Повторите эту операцию для задания других изображений.

3 Удалите изображения.

- Нажмите кнопку [MENU]. Отображается сообщение с запросом подтверждения.
- Кнопками [◀] [▶] выберите [OK], затем нажмите кнопку [ⓘ].

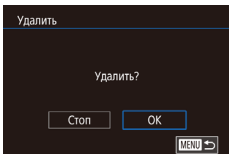

- При выборе изображения, записанного в обоих форматах RAW и JPEG, удаляются обе версии.

Выбор диапазона

1 Выберите пункт [Выбрать диапазон].

- В соответствии с шагом 2 раздела «Указание способа выбора» (📖102) выберите пункт [Выбрать диапазон] и нажмите кнопку [ⓘ].

2 Выберите изображения.

- Для задания изображений выполните шаги 2 – 3 раздела «Выбор диапазона» (📖100).

3 Удалите изображения.

- Кнопкой [▼] выберите пункт [Удалить], затем нажмите кнопку [ⓘ].

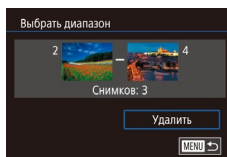

Задание сразу всех изображений

1 Выберите пункт [Выбрать все изоб.].

- В соответствии с шагом 2 раздела «Указание способа выбора» (📖102) выберите пункт [Выбрать все изоб.] и нажмите кнопку [ⓘ].

2 Удалите изображения.

- Кнопками [◀] [▶] выберите [OK], затем нажмите кнопку [ⓘ].

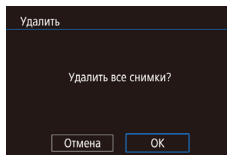

Перед использованием

Основные операции

Руководство по расширенным операциям

Основные сведения о камере

Автоматический/гибридный автоматический режим

Другие режимы съемки

Режим P

Режимы Tv, Av и M

Режим воспроизведения

Функции Wi-Fi

Меню настройки

Принадлежности

Приложение

Алфавитный указатель



Поворот изображений

► Фотографии ► Видеофильмы

Измените ориентацию изображений и сохраните их, как указано ниже.

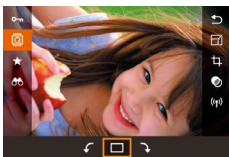

1 Выберите значок [Повернуть].

- Нажмите кнопку [Повернуть], затем выберите в меню пункт [Повернуть] (📖31).

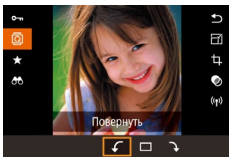

2 Поверните изображение.

- Кнопками [◀||▶] или диском [🔘] выберите значок [↶] или [↷], который поворачивает изображение на 90° в указанном направлении. Нажмите кнопку [Повернуть] для завершения настройки.



- Если для параметра [Авт. поворот] задано значение [Откл.], поворот изображений невозможен (📖104).

С помощью меню

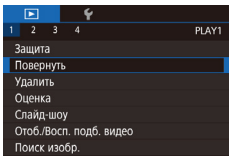

1 Выберите пункт [Повернуть].

- Нажмите кнопку [MENU] и выберите пункт [Повернуть] на вкладке [1] (📖32).

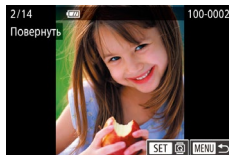

2 Поверните изображение.

- Кнопками [◀||▶] выберите изображение.
- Нажмите кнопку [Повернуть], чтобы повернуть изображение на 90° по часовой стрелке. Нажмите ее еще раз, чтобы повернуть изображение на 90° против часовой стрелки, и в третий раз, чтобы восстановить исходную ориентацию изображения.
- Для возврата на экран меню нажмите кнопку [MENU].



- На экране из шага 2 можно также нажать [SET], чтобы повернуть изображения, или нажать [MENU], чтобы вернуться на экран меню.

Отключение автоматического поворота

Для отключения автоматического поворота изображений в зависимости от текущей ориентации камеры выполните приведенные ниже шаги.

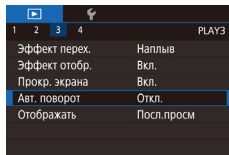

- Нажмите кнопку [MENU], выберите пункт [Авт. поворот] на вкладке [3], затем выберите значение [Откл.] (📖32).



- Если для параметра [Авт. поворот] задано значение [Откл.], поворот изображений невозможен (📖104). Кроме того, уже повернутые изображения будут отображаться в исходной ориентации.

Перед использованием

Основные операции

Руководство по расширенным операциям

Основные сведения о камере

Автоматический/гибридный автоматический режим

Другие режимы съемки

Режим P

Режимы Tv, Av и M

Режим воспроизведения

Функции Wi-Fi

Меню настройки

Принадлежности

Приложение

Алфавитный указатель



Оценка изображений (Оценка)

► Фотографии ► Видеофильмы

Изображения можно систематизировать, назначая им оценки в диапазоне 1 – 5 ([OFF], [★], [★ ★], [★ ★ ★], [★ ★ ★ ★] или [★ ★ ★ ★ ★]). Просматривая изображения только с указанной оценкой, можно ограничить перечисленные ниже операции всеми изображениями с такой оценкой.

- «Просмотр» (📖 91), «Просмотр слайд-шоу» (📖 99), «Защита изображений» (📖 99), «Удаление изображений» (📖 102), «Добавление изображений в список печати (DPOF)» (📖 158), «Добавление изображений в фотокнигу» (📖 160)



- Нажмите кнопку [📖], выберите в меню значок [★], затем задайте оценку изображения (📖 31).
- Для удаления оценок повторите эту операцию, но выберите значок [OFF] и нажмите кнопку [📖].

С помощью меню

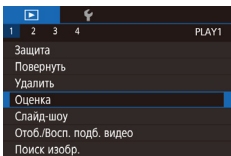

1 Выберите пункт [Оценка].

- Нажмите кнопку [MENU] и выберите пункт [Оценка] на вкладке [▶] 1 (📖 32).



2 Выберите изображение и оцените его.

- Кнопками [◀] [▶] выберите изображение, затем кнопками [▲] [▼] выберите оценку.

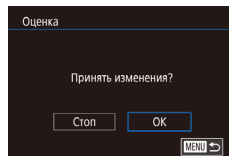

3 Завершите настройку.

- Нажмите кнопку [MENU]. Отображается сообщение с запросом подтверждения.
- Кнопками [◀] [▶] выберите [OK], затем нажмите кнопку [📖].



- Если переключиться в режим съемки или выключить камеру до завершения процесса настройки на шаге 3, оценки не применяются.



- Изображения можно также оценивать, нажимая [▲] [▼] внизу экрана из шага 2.

Перед использованием

Основные операции

Руководство по расширенным операциям

Основные сведения о камере

Автоматический/гибридный автоматический режим

Другие режимы съемки

Режим P

Режимы Tv, Av и M

Режим воспроизведения

Функции Wi-Fi

Меню настройки

Принадлежности

Приложение

Алфавитный указатель



Редактирование фотографий



- Редактирование изображений (📖 106 – 📖 108) возможно только при наличии достаточного места на карте памяти.



- Когда на экране отображается значок [SET], при желании вместо кнопки [🔍] можно нажимать значок [SET].
- Когда на экране отображается значок [MENU], при желании вместо кнопки [MENU] можно нажимать значок [MENU].

Изменение размера изображений

▶ Фотографии ▶ Видеофильмы

Сохраните копию изображений с меньшим разрешением.



1 Выберите размер изображения.

- Нажмите кнопку [🔍], выберите в меню значок [📏], затем выберите размер изображения (📖 31).
- Нажмите кнопку [🔍].

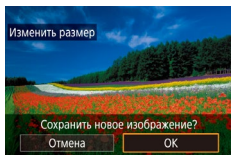

2 Сохраните новое изображение.

- После появления запроса [Сохранить новое изображение?] кнопками [◀▶] выберите [OK], затем нажмите кнопку [🔍].

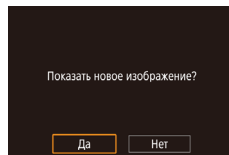

3 Просмотрите новое изображение.

- Кнопками [◀▶] выберите [Да], затем нажмите кнопку [🔍].
- Отображается сохраненное изображение.



- Редактирование изображений, снятых с разрешением [S3] (📖 43), невозможно.
- Редактирование изображений RAW невозможно.



- Изменение размера изображений на более высокие разрешения невозможно.

С помощью меню

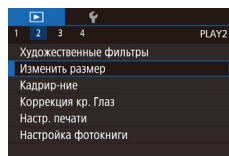

1 Выберите пункт [Изменить размер].

- Нажмите кнопку [MENU] и выберите пункт [Изменить размер] на вкладке [▶2] (📖 32).

2 Выберите изображение.

- Кнопками [◀▶] выберите изображение, затем нажмите кнопку [🔍].

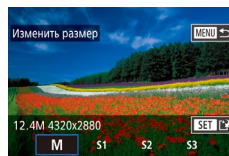

3 Выберите размер изображения.

- Кнопками [◀▶] выберите размер, затем нажмите кнопку [🔍].

Перед использованием

Основные операции

Руководство по расширенным операциям

Основные сведения о камере

Автоматический/гибридный автоматический режим

Другие режимы съемки

Режим P

Режимы Tv, Av и M

Режим воспроизведения

Функции Wi-Fi

Меню настройки

Принадлежности

Приложение

Алфавитный указатель



Кадрирование

► Фотографии ► Видеофильмы

Можно указать часть изображения для сохранения в виде отдельного файла изображения.

4 Сохраните изображение в новый файл и просмотрите его.

- Выполните шаг 2 раздела «Изменение размера изображений» (106).
- Нажмите кнопку **MENU**, затем выполните шаг 3 раздела «Изменение размера изображений» (106).

1 Откройте экран настройки.

- Нажмите кнопку **[Q]**, выберите в меню значок **[T]**, затем нажмите кнопку **[Q]** (31).



2 Измените размер, положение и формат кадра рамки кадрирования.

- Для изменения размера рамки сведите или разведите пальцы (98) на экране.
- Для перемещения рамки перетащите ее или нажимайте кнопки **[▲]** **[▼]** **[◀]** **[▶]**.
- Чтобы изменить ориентацию рамки, диском **[S]** выберите значок **[L]**, затем нажмите кнопку **[Q]**.
- Чтобы изменить формат кадра рамки, диском **[S]** выберите значок **[R]**. Для изменения формата кадра (**3:2**, **16:9**, **4:3** и **1:1**) несколько раз нажмите кнопку **[Q]**.



3 Просмотрите кадрированное изображение.

- Диском **[S]** выберите значок **[L]**.
- Для переключения экрана между кадрированным изображением и рамкой кадрирования нажимайте кнопку **[Q]**.

4 Сохраните изображение в новый файл и просмотрите его.

- Диском **[S]** выберите значок **[L]**, затем нажмите кнопку **[Q]**.
- Выполните шаги 2 – 3 раздела «Изменение размера изображений» (106).



- Редактирование изображений, снятых с разрешением **[S]**, невозможно.
- Редактирование изображений RAW невозможно.
- Повторное кадрирование кадрированных изображений невозможно.
- Для кадрированных изображений невозможно изменение размера или применение художественных фильтров.



- Количество пикселей (разрешение) у кадрированных изображений ниже, чем у исходных изображений.
- При просмотре кадрированного изображения на шаге 3 можно изменять размеры, положение и формат кадра рамки кадрирования.
- Операции из шага 2 можно также выполнять, нажав кнопку **[MENU]**, выбрав вкладку **[2]** > **[Кадрирование]**, нажав кнопку **[Q]**, выбрав изображение и снова нажав кнопку **[Q]**.



- Операции можно также выполнять, нажимая **[Q]**, **[L]**, **[R]** и **[L]** в верхней части экрана из шага 2.

Перед использованием

Основные операции

Руководство по расширенным операциям

Основные сведения о камере

Автоматический/гибридный автоматический режим

Другие режимы съемки

Режим P

Режимы Tv, Av и M

Режим воспроизведения

Функции Wi-Fi

Меню настройки

Принадлежности

Приложение

Алфавитный указатель



Применение эффекта фильтра

Примените к снимкам эффекты, эквивалентные съемке в режимах [L], [A], [S], [V], [C], [O] и [F], и сохраните эти снимки в виде отдельных изображений.

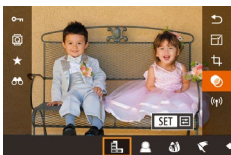

1 Выберите эффект.

- Нажмите кнопку [F], выберите в меню значок [C], затем выберите эффект [31].
- Нажмите кнопку [F].

2 Выполните требуемую настройку эффекта.

- [L]: кнопками [L] настройте контрастность.
- [A]: кнопками [A] настройте размытие.
- [S] или [V]: кнопками [S] настройте уровень эффекта.
- [C]: кнопками [C] настройте насыщенность цветов.
- [O]: кнопками [O] настройте цветовой тон.
- [F]: для изменения размера рамки поворачивайте диск [F], для перемещения рамки нажимайте кнопки [A][V].

3 Сохраните изображение в новый файл и просмотрите его.

- Нажмите кнопку [F].
- Выполните шаги 2 – 3 раздела «Изменение размера изображений» (106).

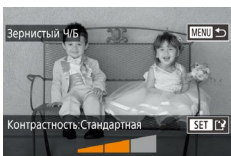

- [F]: для изменения ориентации рамки на вертикальную нажмите кнопки [L] на экране из шага 2. Для перемещения рамки снова нажмите кнопки [A]. Для возврата к горизонтальной ориентации рамки нажимайте кнопки [A][V].
- Эти же операции можно выполнить, нажав кнопку [MENU], выбрав вкладку [2] > [Художеств. фильтры], выбрав изображение и нажав кнопку [F].
- Чтобы отменить применение эффектов на экране из шага 1, выберите [OFF].



- Эффект можно также настраивать, нажимая или перетаскивая шкалу внизу экрана из шага 2. Для эффекта [F] рамку можно также перемещать, нажимая на экран или перетаскивая рамку по экрану.

Коррекция «красных глаз»

► Фотографии ► Видеофильмы

Служит для автоматической коррекции изображений с эффектом «красных глаз». Исправленное изображение можно сохранить в отдельный файл.

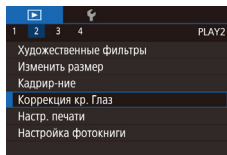

1 Выберите пункт [Коррекция кр. Глаз].

- Нажмите кнопку [MENU], затем выберите пункт [Коррекция кр. Глаз] на вкладке [2] (32).

2 Выберите изображение.

- Кнопками [L] выберите изображение.

Перед использованием

Основные операции

Руководство по расширенным операциям

Основные сведения о камере

Автоматический/гибридный автоматический режим

Другие режимы съемки

Режим P

Режимы Tv, Av и M

Режим воспроизведения

Функции Wi-Fi

Меню настройки

Принадлежности

Приложение

Алфавитный указатель



3 Выполните коррекцию изображения.

- Нажмите кнопку [⊕].
- Выполняется коррекция «красных глаз», обнаруженных камерой, и вокруг исправленных областей изображения отображаются рамки.
- Увеличьте или уменьшите изображения, как требуется. Выполните шаги из раздела «Увеличение изображений» (📖98).

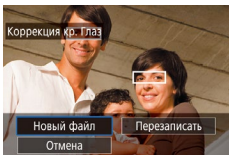

4 Сохраните изображение в новый файл и просмотрите его.

- Кнопками [▲][▼][◀][▶] выберите пункт [Новый файл], затем нажмите кнопку [⊕].
- Изображение сохраняется в виде нового файла.
- Нажмите кнопку [MENU], затем выполните шаг 3 раздела «Изменение размера изображений» (📖106).



- Некоторые изображения могут корректироваться неправильно.
- Чтобы записать исправленное изображение вместо исходного, выберите на шаге 4 вариант [Перезаписать]. В таком случае исходное изображение будет стерто.
- Перезапись защищенных изображений невозможна.
- Редактирование таким образом изображений RAW невозможно.
- К изображениям JPEG, записанным также в формате RAW, можно применить коррекцию «красных глаз», но перезаписать исходное изображение невозможно.



- Изображения также можно сохранить, нажав [Новый файл] или [Перезаписать] на экране из шага 4.

Редактирование видеofilмов

▶ Фотографии ▶ Видеofilмы

Можно удалить ненужные фрагменты с начала или конца видеofilма (кроме подборок видео, 📖37).

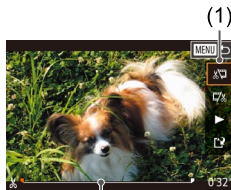
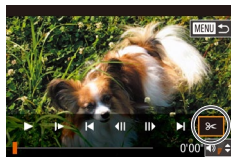

1 Выберите значок [⊗].

- В соответствии с инструкциями шагов 1 – 5 раздела «Просмотр» (📖91) выберите значок [⊗] и нажмите кнопку [⊕].
- Отображаются панель редактирования видеofilма и шкала редактирования.

2 Укажите обрезаемые части.

- (1) – панель редактирования видеofilмов, (2) – шкала редактирования.
- Кнопками [▲][▼] выберите значок [⊗] или [⊗].
- Чтобы задать отрезаемую часть (обозначается меткой [⊗]), кнопками [◀][▶] перемещайте оранжевый значок [⊗] или [⊗]. Для обрезки начала видеofilма (от метки [⊗]) выберите значок [⊗], для обрезки конца видеofilма выберите значок [⊗].
- Если переместить метку [⊗] или [⊗] в положение, не совпадающее с меткой [⊗], в режиме [⊗] обрезается часть до ближайшей метки [⊗] слева, а в режиме [⊗] обрезается часть после ближайшей метки [⊗] справа.

3 Просмотрите отредактированный видеofilм.

- Кнопками [▲][▼] выберите значок [▶], затем нажмите кнопку [⊕]. Начинается воспроизведение отредактированного видеofilма.

Перед использованием

Основные операции

Руководство по расширенным операциям

Основные сведения о камере

Автоматический/гибридный автоматический режим

Другие режимы съемки

Режим P

Режимы Tv, Av и M

Режим воспроизведения

Функции Wi-Fi

Меню настройки

Принадлежности

Приложение

Алфавитный указатель



- Для повторного редактирования видеофильма повторите шаг 2.
- Чтобы отменить редактирование, нажмите кнопку [MENU], кнопками [◀][▶] выберите [OK], затем нажмите кнопку [Ⓜ].

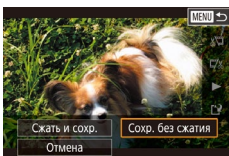
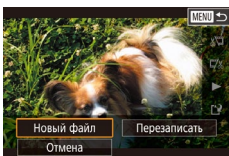

4 Сохраните отредактированный видеофильм.

- Кнопками [▲][▼] выберите значок [Ⓜ], затем нажмите кнопку [Ⓜ].
- Кнопками [▲][▼][◀][▶] выберите пункт [Новый файл], затем нажмите кнопку [Ⓜ].
- Выберите пункт [Сохр. без сжатия], затем нажмите кнопку [Ⓜ].
- Видеофильм сохраняется в виде нового файла.



- Чтобы перезаписать исходный видеофильм обрезанным видеофильмом, выберите на шаге 4 вариант [Перезаписать]. В таком случае исходный видеофильм будет стерт.
- Если на карте памяти недостаточно свободного места, доступен только вариант [Перезаписать].
- Если во время записи закончится заряд аккумулятора, видеофильмы могут не записаться.
- При редактировании видеофильмов следует использовать полностью заряженный аккумулятор или адаптер переменного тока (продается отдельно, 148).

Уменьшение размера файлов

Размеры файлов видеофильмов можно уменьшать, сжимая их следующим образом.

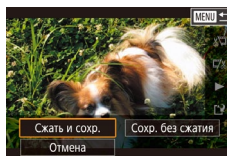

- На экране из шага 2 раздела «Редактирование видеофильмов» выберите значок [Ⓜ]. Выберите пункт [Новый файл], затем нажмите кнопку [Ⓜ].
- Выберите пункт [Сжать и сохр.], затем нажмите кнопку [Ⓜ].

Качество изображения сжатых видеозаписей

До сжатия	После сжатия
ⓂHD 29.97P	ⓂHD 29.97P
ⓂHD 23.98P	ⓂHD 23.98P
ⓂHD 59.94P	ⓂHD 29.97P
ⓂHD 25.00P	ⓂHD 25.00P
ⓂHD 50.00P	ⓂHD 25.00P



- Сжатие видеофильмов [ⓂVGA 29.97P][ⓂVGA 25.00P] невозможно.
- Отредактированные видеофильмы невозможно сохранить в сжатом формате, если выбран вариант [Перезаписать].

Перед использованием

Основные операции

Руководство по расширенным операциям

Основные сведения о камере

Автоматический/гибридный автоматический режим

Другие режимы съемки

Режим P

Режимы Tv, Av и M

Режим воспроизведения

Функции Wi-Fi

Меню настройки

Принадлежности

Приложение

Алфавитный указатель



Редактирование клипов видеоподборки

► Фотографии ► Видеофильмы

Отдельные главы (клипы) (📖37), записанные в режиме [📷], можно по мере необходимости удалять. Будьте осторожны при удалении клипов, так как их невозможно восстановить.



1 Выберите клип, который требуется удалить.

- В соответствии с шагами 1 – 2 раздела «Просмотр коротких видеофильмов, созданных при съемке фотографий (видеоподборка)» (📖94) запустите воспроизведение видеофильма, созданного в режиме [📷], затем нажмите кнопку [⏏], чтобы открыть панель управления видеофильмом.
- Кнопками [◀] [▶] выберите значок [⏏] или [▶], затем нажмите кнопку [⏏].

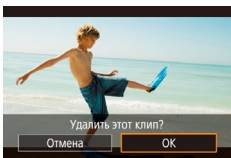

2 Выберите значок [🗑️].

- Кнопками [◀] [▶] выберите значок [🗑️], затем нажмите кнопку [⏏].
- Выбранный клип циклически воспроизводится.

3 Подтвердите удаление.

- Кнопками [◀] [▶] выберите [ОК], затем нажмите кнопку [⏏].
- Клип удаляется, и короткий видеофильм перезаписывается.



- Если при выборе клипа камера подключена к принтеру, значок [🖨️] не отображается.

Перед использованием

Основные операции

Руководство по расширенным операциям

Основные сведения о камере

Автоматический/гибридный
автоматический режим

Другие режимы съемки

Режим P

Режимы Tv, Av и M

Режим воспроизведения

Функции Wi-Fi

Меню настройки

Принадлежности

Приложение

Алфавитный указатель



Функции Wi-Fi

Возможны беспроводная передача изображений с камеры на различные совместимые устройства и использование камеры с интернет-службами



- Перед использованием сети Wi-Fi обязательно ознакомьтесь с разделом «Меры предосторожности в отношении Wi-Fi (беспроводной сети)» (194).

Доступные функции Wi-Fi

Можно отправлять и получать изображения, а также дистанционно управлять камерой, подключаясь к следующим устройствам по Wi-Fi.

- **Смартфоны и планшетные компьютеры**
Передавайте изображения на смартфоны и планшетные компьютеры, оснащенные функциями Wi-Fi. Со смартфона или планшетного компьютера можно производить дистанционную съемку. Для удобства в настоящем Руководстве для смартфонов, планшетов и других совместимых устройств используется общий термин «смартфоны».
- **Веб-службы**
Добавьте в камеру сведения об учетной записи фотографической веб-службы CANON iMAGE GATEWAY или другой веб-службы, чтобы отправлять туда изображения. Еще не отправлявшиеся изображения можно также отправлять из камеры в компьютер или веб-службу через портал CANON iMAGE GATEWAY.
- **Медиа-плеер**
Просмотр изображений на телевизорах или других устройствах с поддержкой DLNA*.
* Digital Living Network Alliance (технология DLNA)
- **Принтеры**
Используйте беспроводную передачу изображений на PictBridge-совместимый принтер (поддерживающий стандарт DPS over IP) для их печати.
- **Другая камера**
Используйте беспроводную передачу изображений между камерами Canon, поддерживающими Wi-Fi.

Перед использованием

Основные операции

Руководство по расширенным операциям

Основные сведения о камере

Автоматический/гибридный автоматический режим

Другие режимы съемки

Режим P

Режимы Tv, Av и M

Режим воспроизведения

Функции Wi-Fi

Меню настройки

Принадлежности

Приложение

Алфавитный указатель



Импорт изображений в смартфон

Импорт изображений в смартфон производится следующим образом.

- Подключение с помощью NFC (📖 113)
Просто прикоснитесь NFC-совместимым смартфоном Android (ОС версии 4.0 или старше) к камере, чтобы установить соединение между этими устройствами.
- Подключение к устройству, назначенному кнопке (📖 115)
Просто нажмите кнопку (📖), чтобы подключиться к устройству. Это упрощает отправку изображений на смартфон (📖 115). Обратите внимание, что кнопке (📖) можно назначить только один смартфон.
- Подключение через меню Wi-Fi (📖 117)
Перед подключением к камере необходимо установить на смартфон специальное бесплатное приложение Camera Connect. Подробные сведения об этом приложении (поддерживаемые смартфоны и предусмотренные функции) см. на веб-сайте Canon.



- Владельцам камер Canon с поддержкой Wi-Fi, которые для подключения камеры к смартфонам по Wi-Fi используют программу EOS Remote, следует перейти на мобильное приложение Camera Connect.

Отправка изображений в NFC-совместимый смартфон

Используйте функцию NFC смартфона Android (версия ОС 4.0 или старше) для упрощения процесса установки приложения Camera Connect и подключения к камере.

Операция, выполняемая, когда устройства первоначально были соединены с помощью NFC, зависит от режима, в котором находилась камера при соприкосновении устройств.

- Если при соприкосновении устройств камера была выключена или находилась в режиме съемки, можно импортировать изображения из камеры с помощью смартфона. После соединения устройств возможна также дистанционная съемка (📖 134). Можно легко подключаться к последним использовавшимся устройствам, которые отображаются в меню Wi-Fi.
- Если при соприкосновении устройств камера находилась в режиме воспроизведения, можно выбирать и отправлять изображения с индексного экрана, отображаемого для выбора изображений.

Подключение с помощью NFC, когда камера выключена или находится в режиме съемки

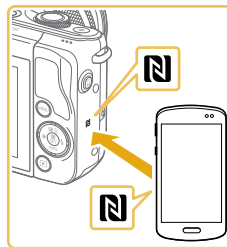

1 Установите приложение Camera Connect.

- Включите NFC в смартфоне и прикоснитесь N-меткой на смартфоне к N-метке на камере (N), чтобы автоматически открыть магазин Google Play на смартфоне. После открытия страницы загрузки приложения Camera Connect загрузите и установите это приложение.

Перед использованием

Основные операции

Руководство по расширенным операциям

Основные сведения о камере

Автоматический/гибридный автоматический режим

Другие режимы съемки

Режим P

Режимы Tv, Av и M

Режим воспроизведения

Функции Wi-Fi

Меню настройки

Принадлежности

Приложение

Алфавитный указатель



2 Установите соединение.

- Прикоснитесь N-меткой (N) на смартфоне с установленным приложением Camera Connect к N-метке на камере.
- Камера автоматически включается.
- Если отображается экран [Имя устройства], кнопками [▲][▼] выберите [OK], затем нажмите кнопку [🔗].
- Запускается приложение Camera Connect, и производится автоматическое соединение устройств.

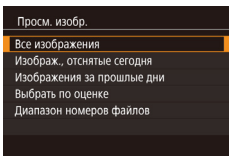
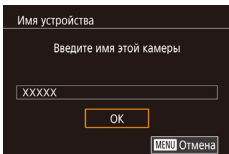

3 Настройте параметры конфиденциальности.

- Когда откроется этот экран, кнопками [▲][▼] выберите пункт [Все изображения], затем нажмите кнопку [🔗].
- Этот экран закрывается приблизительно через минуту после соединения устройств.

4 Импортируйте изображения.

- С помощью смартфона импортируйте изображения из камеры в смартфон.



- При использовании функции NFC помните следующее.
 - Не допускайте сильного соударения камеры и смартфона. Это может привести к повреждению устройств.
 - В зависимости от смартфона для взаимного распознавания устройств может понадобиться некоторое время. В таком случае попробуйте немного изменить положение, в котором вы держите устройства. Если соединение не установлено, держите устройства вместе, пока не обновится экран камеры.
 - Если попытаться подключиться к выключенной камере, на экране смартфона может появиться сообщение с напоминанием о необходимости выключить камеру. В таком случае включите камеру и снова соприкоснитесь устройствами.
 - Не помещайте никакие предметы между камерой и смартфоном. Также учтите, что чехлы камеры или смартфона либо аналогичные аксессуары могут блокировать связь.
- При дистанционной съемке выберите на шаге 3 пункт [Все изображения].
- Если на шаге 3 выбран вариант [Все изображения], с подключенного смартфона можно просматривать все изображения, имеющиеся в камере. Чтобы ограничить просмотр изображений со смартфона, выберите на шаге 3 другой вариант (📖 136). После того как смартфон зарегистрирован, в камере можно изменить параметры конфиденциальности смартфона (📖 136).



- Для установления соединения необходимо, чтобы в камеру была установлена карта памяти.
- Можно также изменить имя камеры на экране из шага 2 (📖 137).
- На некоторых NFC-совместимых смартфонах N-метка (N) отсутствует. Подробные сведения см. в руководстве пользователя смартфона.
- Чтобы отключить подключения NFC, выберите меню MENU (📖 32) > вкладку [🔗4] > [Параметры Wi-Fi] > [NFC] > [Откл.].

Перед использованием

Основные операции

Руководство по расширенным операциям

Основные сведения о камере

Автоматический/гибридный автоматический режим

Другие режимы съемки

Режим P

Режимы Tv, Av и M

Режим воспроизведения

Функции Wi-Fi

Меню настройки

Принадлежности

Приложение

Алфавитный указатель



Подключение с помощью NFC, когда камера находится в режиме воспроизведения

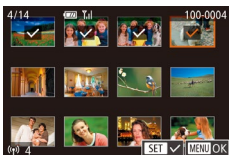

- Для включения камеры нажмите кнопку [▶].
- Прикоснитесь N-меткой (N) на смартфоне с установленным приложением Camera Connect (📖 113) к N-метке на камере (N).
- Кнопками [▲][▼][◀][▶] выберите изображение для передачи, затем нажмите кнопку [OK]. Отображается значок [✓].
- Чтобы отменить выбор, снова нажмите кнопку [OK]. Значок [✓] больше не отображается.
- Повторите эту операцию для выбора дополнительных изображений.
- Завершив выбор изображений, нажмите кнопку **MENU**.
- Кнопками [◀][▶] выберите [OK], затем нажмите кнопку [OK].
- Кнопками [◀][▶] выберите пункт [Отправить], затем нажмите кнопку [OK].
- Производится отправка изображений.
- Для завершения соединения снимите метку [✓] у всех изображений, нажмите кнопку **MENU**, затем кнопками [◀][▶] выберите пункт [OK].



- Если во время соединения на камере или смартфоне отображается сообщение с запросом ввода имени, введите его в соответствии с инструкциями шага 2 раздела «Подключение с помощью NFC, когда камера выключена или находится в режиме съемки» (📖 113).
- Камера не сохраняет данные о смартфонах, NFC-подключение к которым выполнялось в режиме воспроизведения.

Передача на смартфон, назначенный кнопке

После первоначального подключения к смартфону с помощью кнопки [N] в дальнейшем можно просто нажимать кнопку [N], чтобы снова подключиться для просмотра и сохранения изображений из камеры в подключенном устройстве.

В приведенной ниже процедуре в качестве точки доступа используется камера, но можно использовать другую имеющуюся точку доступа (📖 118).



1 Установите приложение Camera Connect.

- В случае iPhone или iPad найдите приложение Camera Connect в магазине App Store, затем загрузите и установите это приложение.
- В случае смартфонов Android найдите приложение Camera Connect в магазине Google Play, затем загрузите и установите это приложение.

2 Нажмите кнопку [N].

- Нажмите кнопку [N].
- Если отображается экран [Имя устройства], кнопками [▲][▼] выберите [OK], затем нажмите кнопку [OK].

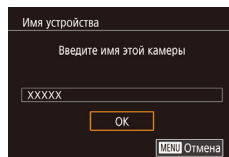
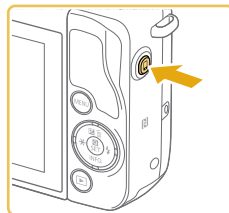

Перед использованием

Основные операции

Руководство по расширенным операциям

Основные сведения о камере

Автоматический/гибридный автоматический режим

Другие режимы съемки

Режим P

Режимы Tv, Av и M

Режим воспроизведения

Функции Wi-Fi

Меню настройки

Принадлежности

Приложение

Алфавитный указатель



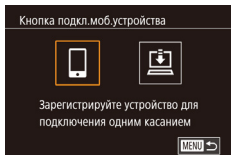

3 Выберите значок [📱].

- Кнопками [◀] [▶] выберите значок [📱], затем нажмите кнопку [🔍].

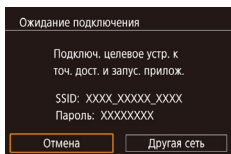

- Отображаются идентификатор SSID камеры и пароль.



4 Подсоедините смартфон к сети.

- В меню настройки Wi-Fi смартфона выберите идентификатор SSID (имя сети), отображаемый в камере, чтобы установить соединение.
- В поле пароля введите пароль, отображаемый на камере.



5 Запустите приложение Camera Connect.

- Запустите приложение Camera Connect на смартфоне.



6 Выберите камеру для подключения.

- На экране выбора камеры, который отображается на смартфоне, выберите камеру для начала сопряжения.



7 Импортируйте изображения.

- С помощью смартфона импортируйте изображения из камеры в смартфон.
- С помощью смартфона завершите соединение; камера автоматически выключится.



- Для установления соединения необходимо, чтобы в камеру была установлена карта памяти.
- Можно также изменить имя камеры на экране из шага 2 (📖137).
- Ввод пароля можно отключить, выбрав меню MENU (📖32) > вкладку [🔍4] > [Параметры Wi-Fi] > [Пароль] > [Откл.], но для повышения защиты рекомендуется задать значение [Вкл.].
- Для кнопки [📱] можно зарегистрировать только один смартфон. Чтобы назначить другой смартфон, сначала удалите текущий в меню MENU (📖32) > вкладка [🔍4] > [Кнопка подкл.моб.устройства].

Перед использованием

Основные операции

Руководство по расширенным операциям

Основные сведения о камере

Автоматический/гибридный автоматический режим

Другие режимы съемки

Режим P

Режимы Tv, Av и M

Режим воспроизведения

Функции Wi-Fi

Меню настройки

Принадлежности

Приложение

Алфавитный указатель



Добавление смартфона с помощью меню Wi-Fi

В приведенной ниже процедуре в качестве точки доступа используется камера, но можно использовать другую имеющуюся точку доступа (📖 118).



1 Установите приложение Camera Connect.

- В случае смартфонов Android найдите приложение Camera Connect в магазине Google Play, затем загрузите и установите это приложение.
- В случае iPhone или iPad найдите приложение Camera Connect в магазине App Store, затем загрузите и установите это приложение.



2 Откройте меню Wi-Fi.

- Для включения камеры нажмите кнопку [▶].



- Нажмите кнопку [ⓘ], затем выберите в меню пункт [(☑)] (📖 31).
- Если отображается экран [Имя устройства], выберите вариант [OK] (📖 115).

3 Выберите значок [📱].

- Кнопками [▲][▼][◀][▶] выберите значок [📱], затем нажмите кнопку [ⓘ].

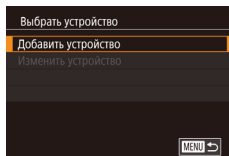
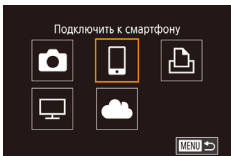

4 Выберите пункт [Добавить устройство].

- Кнопками [▲][▼] выберите пункт [Добавить устройство], затем нажмите кнопку [ⓘ].

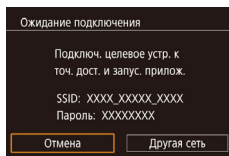

- Отображаются идентификатор SSID камеры и пароль.



5 Подсоедините смартфон к сети.

- В меню настройки Wi-Fi смартфона выберите идентификатор SSID (имя сети), отображаемый в камере, чтобы установить соединение.
- В поле пароля введите пароль, отображаемый на камере.



6 Запустите приложение Camera Connect.

- Запустите приложение Camera Connect на смартфоне.



7 Выберите камеру для подключения.

- На экране выбора камеры, который отображается на смартфоне, выберите камеру для начала сопряжения.

Перед использованием

Основные операции

Руководство по расширенным операциям

Основные сведения о камере

Автоматический/гибридный автоматический режим

Другие режимы съемки

Режим P

Режимы Tv, Av и M

Режим воспроизведения

Функции Wi-Fi

Меню настройки

Принадлежности

Приложение

Алфавитный указатель



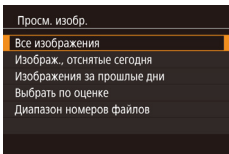

8 Настройте параметры конфиденциальности.

- Когда откроется этот экран, кнопками [▲][▼] выберите пункт [Все изображения], затем нажмите кнопку [Ⓜ].
- Этот экран закрывается приблизительно через минуту после соединения устройств.

9 Импортируйте изображения.

- С помощью смартфона импортируйте изображения из камеры в смартфон.



- При дистанционной съемкой выберите на шаге 8 пункт [Все изображения].
- Если на шаге 8 выбран вариант [Все изображения], с подключенного смартфона можно просматривать все изображения, имеющиеся в камере. Чтобы ограничить просмотр изображений со смартфона, выберите на шаге 8 другой вариант (136). После того как смартфон зарегистрирован, в камере можно изменить параметры конфиденциальности смартфона (136).



- Для установления соединения необходимо, чтобы в камеру была установлена карта памяти.
- Можно также изменить имя камеры на экране из шага 2 (137).
- Чтобы подключаться без ввода пароля на шаге 5, выберите меню MENU (32) > вкладку [4] > [Параметры Wi-Fi] > [Откл.]. Пункт [Пароль] не будет отображаться на экране идентификатора SSID (шаг 4).
- После выполнения подключения к устройствам при открытии меню Wi-Fi последние подключения отображаются в начале списка. Это позволяет легко подключиться повторно, с помощью кнопок [▲][▼] выбрав имя устройства, затем нажав кнопку [Ⓜ]. Чтобы добавить новое устройство, откройте экран выбора устройства, нажимая кнопки [◀][▶], затем настройте параметр.
- Если не требуется, чтобы отображались последние целевые устройства, выберите меню MENU (32) > вкладку [4] > [Параметры Wi-Fi] > [Истор. подкл.] > [Откл.].

Использование другой точки доступа

При подключении камеры к смартфону с помощью кнопки [] или через меню Wi-Fi можно также использовать уже имеющуюся точку доступа.

Также см. руководство пользователя точки доступа.

Проверка совместимости точки доступа

Убедитесь, что маршрутизатор Wi-Fi или базовая станция соответствует стандартам Wi-Fi, указанным в разделе «Wi-Fi (беспроводная локальная сеть)» (188).

Способ подключения зависит от того, поддерживает ли точка доступа функцию Wi-Fi Protected Setup (WPS, 119) или нет (120). Для точек доступа, не поддерживающих WPS, проверьте следующие сведения.

- Имя сети (SSID/ESSID)
Идентификатор SSID или ESSID используемой точки доступа. Также называется «имя точки доступа» или «имя сети».

Перед использованием

Основные операции

Руководство по расширенным операциям

Основные сведения о камере

Автоматический/гибридный
автоматический режим

Другие режимы съемки

Режим P

Режимы Tv, Av и M

Режим воспроизведения

Функции Wi-Fi

Меню настройки

Принадлежности

Приложение

Алфавитный указатель



- Аутентификация/шифрование данных в сети (способ шифрования/режим шифрования)
Способ шифрования данных при беспроводной передаче. Проверьте используемые настройки безопасности: WPA2-PSK (AES), WPA2-PSK (TKIP), WPA-PSK (AES), WPA-PSK (TKIP), WEP (аутентификация с открытой системой) или настройки безопасности не используются.
- Пароль (ключ шифрования/ключ сети)
Ключ, используемый для шифрования данных при беспроводной передаче. Также называется «ключом шифрования» или «ключом сети».
- Индекс ключа (ключ передачи)
Ключ, задаваемый при использовании стандарта WEP для аутентификации/шифрования данных в сети. Используйте настройку «1».



- Если для настройки параметров сети требуются права администратора системы, за подробными сведениями обратитесь к администратору системы.
- Эти параметры очень важны для обеспечения безопасности сети. При изменении этих параметров соблюдайте необходимую осторожность.



- Сведения о поддержке WPS и инструкции по проверке настроек см. в руководстве пользователя точки доступа.
- Маршрутизатор представляет собой устройство, создающее сетевую структуру (ЛВС) для подключения нескольких компьютеров. Маршрутизатор со встроенной функцией Wi-Fi называется маршрутизатором Wi-Fi.
- В данном Руководстве все маршрутизаторы и базовые станции Wi-Fi будут называться «точками доступа».
- Если в сети Wi-Fi используется фильтрация MAC-адресов, обязательно добавьте MAC-адрес камеры в точку доступа. MAC-адрес камеры можно проверить, выбрав меню MENU (📖32) > вкладку [🔑4] > [Параметры Wi-Fi] > [Проверить MAC-адрес].

Использование WPS-совместимых точек доступа

Функция WPS позволяет легко выполнять настройки при подключении устройств по сети Wi-Fi. Для настройки устройств с поддержкой WPS можно использовать способ настройки с нажатием кнопки или способ с вводом PIN-кода.



1 Подсоедините смартфон к точке доступа.

2 Подготовьтесь к подключению.

- Откройте экран [Ожидание подключения], выполнив шаги 1 – 4 из раздела «Добавление смартфона с помощью меню Wi-Fi» (📖117)

3 Выберите [Другая сеть].

- Кнопками [◀][▶] выберите пункт [Другая сеть], затем нажмите кнопку [🔍].
- Отображается список обнаруженных точек доступа.

4 Выберите пункт [Подключение через WPS].

- Кнопками [▲][▼] выберите пункт [Подключение через WPS], затем нажмите кнопку [🔍].

5 Выберите [Метод PBC].

- Кнопками [▲][▼] выберите пункт [Метод PBC], затем нажмите кнопку [🔍].

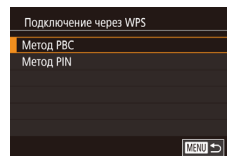
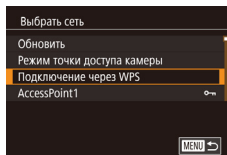
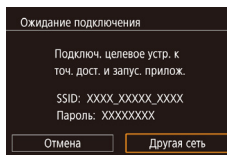

Перед использованием

Основные операции

Руководство по расширенным операциям

Основные сведения о камере

Автоматический/гибридный автоматический режим

Другие режимы съемки

Режим P

Режимы Tv, Av и M

Режим воспроизведения

Функции Wi-Fi

Меню настройки

Принадлежности

Приложение

Алфавитный указатель



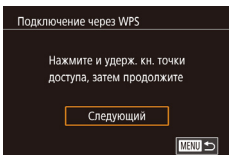

6 Установите соединение.

- На точке доступа нажмите кнопку подключения WPS и удерживайте ее нажатой несколько секунд.
- Нажмите на камере кнопку [📶], чтобы перейти к следующему шагу.

7 Импортируйте изображения.

- В соответствии с шагами 6 – 9 раздела «Добавление смартфона с помощью меню Wi-Fi» (📖 117) выберите смартфон, задайте настройку конфиденциальности, затем импортируйте изображения.



- Если на шаге 5 был выбран вариант [Метод PIN], на экране отображается PIN-код. Обязательно введите этот код в точку доступа. Выберите устройство на экране [Выбрать устройство]. Дополнительные сведения см. в руководстве пользователя точки доступа.

Подключение к точкам доступа из списка

1 Просмотрите список точек доступа.

- Просмотрите указанные в списке сети (точки доступа) в соответствии с шагами 1 – 3 раздела «Использование WPS-совместимых точек доступа» (📖 119).

2 Выберите точку доступа.

- Кнопками [▲][▼] выберите сеть (точку доступа), затем нажмите кнопку [📶].

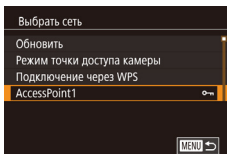

3 Введите пароль точки доступа.

- Нажмите кнопку [📶] для открытия клавиатуры, затем введите пароль (📖 33).
- Кнопками [▲][▼] выберите [Следующий], затем нажмите кнопку [📶].

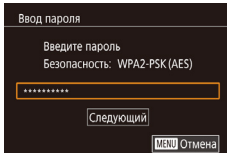

4 Выберите [Авто].

- Кнопками [▲][▼] выберите пункт [Авто], затем нажмите кнопку [📶].

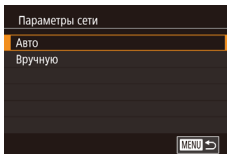

5 Импортируйте изображения.

- В соответствии с шагами 6 – 9 раздела «Добавление смартфона с помощью меню Wi-Fi» (📖 117) выберите смартфон, задайте настройку конфиденциальности, затем импортируйте изображения.

Перед использованием

Основные операции

Руководство по расширенным операциям

Основные сведения о камере

Автоматический/гибридный автоматический режим

Другие режимы съемки

Режим P

Режимы Tv, Av и M

Режим воспроизведения

Функции Wi-Fi

Меню настройки

Принадлежности

Приложение

Алфавитный указатель





- Для определения пароля точки доступа проверьте его на самой точке доступа или см. руководство пользователя.
- Отображается до 16 точек доступа. Если даже после обновления списка путем выбора на шаге 2 пункта [Обновить] никакие точки доступа все равно не обнаружены, выберите на шаге 2 пункт [Ручные настройки], чтобы завершить настройку параметров точки доступа вручную. В соответствии с отображаемыми на экране инструкциями введите идентификатор SSID, параметры безопасности и пароль.
- Пароли точек доступа, к которым уже выполнялось подключение, отображаются на шаге 3 в виде звездочек [*]. Для использования того же пароля кнопками [▲][▼] выберите пункт [Следующий], затем нажмите кнопку [E].

Предыдущие точки доступа

Для повторного автоматического подключения к предыдущей точке доступа выполните шаг 3 из раздела «Передача на смартфон, назначенный кнопке» (📖115) или шаг 4 из раздела «Добавление смартфона с помощью меню Wi-Fi» (📖117).

- Для использования камеры в качестве точки доступа выберите пункт [Другая сеть] на экране, который отображается при установлении подключения, затем выберите пункт [Режим точки доступа камеры].
- Для переключения между точками доступа выберите пункт [Другая сеть] на экране, который отображается при установлении соединения, затем выполните процедуру из раздела «Использование WPS-совместимых точек доступа» (📖119), начиная с шага 4, или процедуру из раздела «Подключение к точкам доступа из списка» (📖120), начиная с шага 2.

Отправка изображений в зарегистрированную веб-службу

Регистрация веб-служб

С помощью смартфона или компьютера добавьте в камеру веб-службы, которые требуются использовать.

- Чтобы настроить камеру для работы с порталом CANON iMAGE GATEWAY и другими веб-службами, требуется смартфон или компьютер с браузером и подключением к Интернету.
- Проверьте на веб-сайте CANON iMAGE GATEWAY сведения о требованиях к браузеру (Microsoft Internet Explorer и т. п.), включая информацию о настройках и версиях.
- Сведения о странах и регионах, в которых доступен портал CANON iMAGE GATEWAY, см. на веб-сайте Canon (<http://www.canon.com/cig/>).
- Инструкции и сведения о настройках портала CANON iMAGE GATEWAY см. в справочной информации портала CANON iMAGE GATEWAY.
- Если планируется использовать веб-службы, отличные от портала CANON iMAGE GATEWAY, требуются учетные записи в этих службах. Дополнительные сведения см. на веб-сайтах тех веб-служб, которые требуется зарегистрировать.
- За подключение к Интернету и к точке доступа может взиматься отдельная плата.



- С портала CANON iMAGE GATEWAY можно также загрузить руководства пользователя.

Регистрация портала CANON iMAGE GATEWAY

Связав камеру с порталом CANON iMAGE GATEWAY, добавьте портал CANON iMAGE GATEWAY в качестве целевой веб-службы в камеру.

Перед использованием

Основные операции

Руководство по расширенным операциям

Основные сведения о камере

Автоматический/гибридный автоматический режим

Другие режимы съемки

Режим P

Режимы Tv, Av и M

Режим воспроизведения

Функции Wi-Fi

Меню настройки

Принадлежности

Приложение

Алфавитный указатель





1 Выполните вход на портал CANON IMAGE GATEWAY и откройте страницу настроек подключения камеры.

- С компьютера или смартфона перейдите по адресу <http://www.canon.com/cig/>, чтобы посетить сайт портала CANON IMAGE GATEWAY.
- После открытия экрана входа введите имя пользователя и пароль, чтобы произвести вход. Если у вас нет учетной записи CANON IMAGE GATEWAY, следуйте инструкциям по регистрации (бесплатно).
- Перейдите на страницу настроек камеры.



2 Перейдите на страницу для ввода кода аутентификации.

- После выбора поля [Введите код аутентификации здесь] открывается страница ввода кода аутентификации. На этой странице в шаге 7 потребуется ввести код аутентификации, отображаемый на экране камеры после выполнения шагов 3 – 6.



3 Откройте меню Wi-Fi.

- Для включения камеры нажмите кнопку [▶].
- Нажмите кнопку [ⓘ], затем выберите в меню пункт [(Ф)] (131).
- Если отображается экран [Имя устройства], выберите вариант [OK] (114).

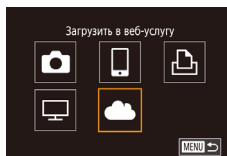
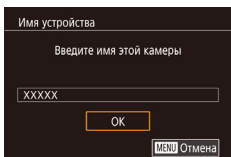

4 Выберите значок [☁].

- Кнопками [▲][▼][◀][▶] выберите значок [☁], затем нажмите кнопку [ⓘ].

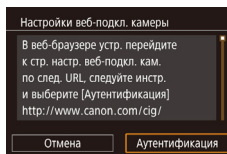

5 Выберите пункт [Аутентификация].

- Кнопками [◀][▶] выберите пункт [Аутентификация], затем нажмите кнопку [ⓘ].

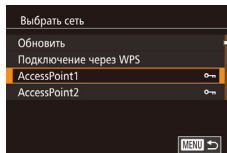

6 Установите соединение с точкой доступа.

- Подключитесь к точке доступа в соответствии с инструкциями из шагов 4 – 6 раздела «Использование WPS-совместимых точек доступа» (119) или из шагов 2 – 4 раздела «Подключение к точкам доступа из списка» (120).
- После подключения камеры к portalу CANON IMAGE GATEWAY через точку доступа отображается код аутентификации.
- Не закрывайте этот экран, пока не закончите выполнение шага 7.

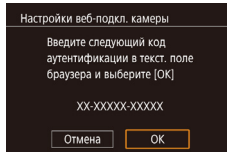

Перед использованием

Основные операции

Руководство по расширенным операциям

Основные сведения о камере

Автоматический/гибридный автоматический режим

Другие режимы съемки

Режим P

Режимы Tv, Av и M

Режим воспроизведения

Функции Wi-Fi

Меню настройки

Принадлежности

Приложение

Алфавитный указатель





7 Введите код аутентификации.

- На смартфоне или компьютере введите код аутентификации, который отображается на камере, и переходите к следующему шагу.
- Отображается шестизначный номер подтверждения.

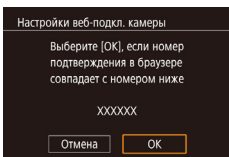

8 Проверьте номер подтверждения и завершите процесс настройки.

- Проверьте номер подтверждения на втором экране из шага 6 (отображается после выбора пункта [OK] кнопками [◀|▶] и последующего нажатия кнопки [Ⓜ]).
- Убедитесь, что номер подтверждения на камере совпадает с номером на смартфоне или компьютере.
- Кнопками [◀|▶] выберите [OK], затем нажмите кнопку [Ⓜ].
- Завершите процесс настройки на смартфоне или компьютере.



- Портал CANON iMAGE GATEWAY и [Ⓜ] (📖 131) теперь добавлены как пункты назначения, и значок [☁] изменяется на [☁].
- На смартфоне или компьютере отображается экран настройки веб-службы.

Чтобы зарегистрировать другую веб-службу, выполните процедуру из раздела «Регистрация других веб-служб» (📖 123) начиная с шага 2.



- Можно также изменить имя камеры на экране из шага 3 (📖 137).
- После подключения устройств по Wi-Fi при открытии меню последние подключения отображаются в начале списка. Кнопками [◀|▶] откройте экран выбора устройства и задайте настройку.

Регистрация других веб-служб

Помимо портала CANON iMAGE GATEWAY, в камеру можно также добавить другие веб-службы. Обратите внимание, что портал CANON iMAGE GATEWAY должен быть зарегистрирован в камере первым (📖 121).



1 Откройте экран настройки веб-служб.

- Выполните шаг 1 из раздела «Регистрация портала CANON iMAGE GATEWAY» (📖 121) для входа на портал CANON iMAGE GATEWAY, затем откройте экран настройки веб-служб.



2 Настройте веб-службу, которую требуется использовать.

- Для настройки используемой веб-службы следуйте инструкциям, отображаемым на экране смартфона или компьютера.

Перед использованием

Основные операции

Руководство по расширенным операциям

Основные сведения о камере

Автоматический/гибридный автоматический режим

Другие режимы съемки

Режим P

Режимы Tv, Av и M

Режим воспроизведения

Функции Wi-Fi

Меню настройки

Принадлежности

Приложение

Алфавитный указатель



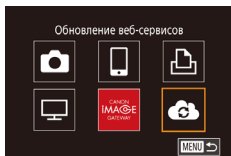

3 Выберите значок [📶].

- В режиме воспроизведения нажмите кнопку [⏪], выберите в меню значок [📶] и нажмите кнопку [⏩], чтобы открыть меню Wi-Fi.
- Кнопками [▲][▼][◀][▶] выберите значок [📶], затем нажмите кнопку [⏪].
- Настройки веб-службы обновлены.



- В случае изменения каких-либо из заданных настроек снова выполните эти шаги, чтобы обновить настройки камеры.

Отправка изображений в веб-службы



1 Откройте меню Wi-Fi.

- Для включения камеры нажмите кнопку [▶].
- Нажмите кнопку [⏪], затем выберите в меню пункт [📶] (📖31).



2 Выберите пункт назначения.

- Кнопками [▲][▼][◀][▶] выберите значок веб-службы для подключения, затем нажмите кнопку [⏪].
- Если с веб-службой используются несколько получателей или варианты общего доступа, на экране [Выбрать получателя] с помощью кнопок [▲][▼] выберите требуемый пункт, затем нажмите кнопку [⏪].

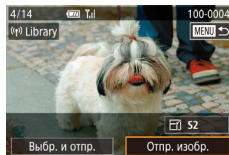

3 Отправьте изображение.

- Кнопками [▲][▼][◀][▶] выберите пункт [Отпр. изобр.], затем нажмите кнопку [⏪].
- При отправке на веб-сайт YouTube прочитайте условия обслуживания, выберите [Принимаю] и нажмите кнопку [⏪].
- Начинается передача изображения. Во время передачи изображений экран темнеет.
- После завершения отправки изображения появляется пункт [OK]. Для возврата на экран воспроизведения нажмите кнопку [⏪].



- Для установления соединения необходимо, чтобы в камеру была установлена карта памяти с сохраненными изображениями.
- Также можно передавать сразу несколько изображений, изменять размеры изображений и добавлять комментарии перед отправкой (📖129).

Перед использованием

Основные операции

Руководство по расширенным операциям

Основные сведения о камере

Автоматический/гибридный автоматический режим

Другие режимы съемки

Режим P

Режимы Tv, Av и M

Режим воспроизведения

Функции Wi-Fi

Меню настройки

Принадлежности

Приложение

Алфавитный указатель



Просмотр изображений с помощью медиа-плеера

Изображения с установленной в камеру карты памяти можно просматривать на телевизоре или другом устройстве.

Для работы этой функции требуется телевизор с поддержкой DLNA или другой медиа-плеер, например игровая система или смартфон. В данном руководстве термин «медиа-плеер» используется для обозначения любого подобного устройства.

Выполняйте данные инструкции только после подключения медиа-плеера к точке доступа. Соответствующие инструкции см. в руководстве пользователя устройства.

1 Откройте меню Wi-Fi.

- Откройте меню Wi-Fi, как описано в шаге 2 раздела «Добавление смартфона с помощью меню Wi-Fi» (117).

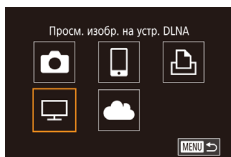

2 Выберите значок [TV].

- Кнопками [▲][▼][◀][▶] выберите значок [TV], затем нажмите кнопку [OK].

3 Установите соединение с точкой доступа.

- Подключитесь к точке доступа в соответствии с инструкциями из шагов 4 – 6 раздела «Использование WPS-совместимых точек доступа» (119) или из шагов 2 – 4 раздела «Подключение к точкам доступа из списка» (120).

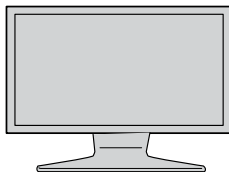
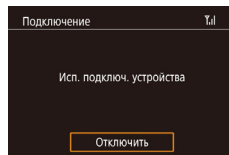
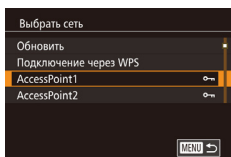

- Когда камера будет готова к подключению медиа-плеера отображается этот экран. Через некоторое время экран выключается.

- После подключения устройств используйте медиа-плеер для просмотра изображений. Подробные сведения см. в руководстве пользователя медиа-плеера.

4 Выведите настройки медиа-плеера на экран телевизора.

- На медиа-плеере выведите на экран [Canon EOS M10].
- В зависимости от типа медиа-плеера может отображаться другой значок. Найдите значок с подписью [Canon EOS M10].

5 Выведите на экран изображения.

- Выберите [CanonEOS M10] > карту памяти (SD или другая карта) > папку > изображения.
- Выберите изображение для отображения на медиа-плеере. Подробные сведения см. в руководстве пользователя медиа-плеера.
- После завершения нажмите кнопку [OK] на камере, чтобы разъединить подключение. Если экран выключен, нажмите любую кнопку. После отображения второго экрана из шага 3 нажмите кнопку [OK].

Перед использованием

Основные операции

Руководство по расширенным операциям

Основные сведения о камере

Автоматический/гибридный автоматический режим

Другие режимы съемки

Режим P

Режимы Tv, Av и M

Режим воспроизведения

Функции Wi-Fi

Меню настройки

Принадлежности

Приложение

Алфавитный указатель





- Для установления соединения необходимо, чтобы в камеру была установлена карта памяти с сохраненными изображениями.
- После подключения устройств по Wi-Fi при открытии меню Wi-Fi последние подключения отображаются в начале списка. Это позволяет легко подключиться повторно, с помощью кнопок [▲][▼] выбрать имя устройства, затем нажав кнопку [⊞]. Чтобы добавить новое устройство, откройте экран выбора устройства, нажимая кнопки [◀][▶], затем настройте параметр.
- Предыдущие подключения к медиа-плееру отображаются как «Медиасерв.».
- Изображения RAW и видеозаписи не отображаются.
- Наложённая индикация и подробные данные, отображаемые на экране телевизора, зависят от медиа-плеера. Некоторые медиа-плееры могут не отображать информацию об изображениях или могут отображать вертикальные изображения в горизонтальной ориентации.
- Значки с отметками в виде диапазона номеров (например, «1-100») предусмотрены для изображений, упорядоченных в выбранной папке по номеру файла.
- Даты, отображаемые для карт и папок, могут отражать дату последнего просмотра на камере.

Беспроводная печать изображений на подключенном принтере

Подключение камеры к принтеру для печати по сети Wi-Fi производится следующим образом.

В приведенной ниже процедуре в качестве точки доступа используется камера, но можно использовать другую имеющуюся точку доступа (📖118).

1 Откройте меню Wi-Fi.

- Откройте меню Wi-Fi, как описано в шаге 2 раздела «Добавление смартфона с помощью меню Wi-Fi» (📖117).

2 Выберите значок [📄].

- Кнопками [▲][▼][◀][▶] выберите значок [📄], затем нажмите кнопку [⊞].

3 Выберите пункт [Добавить устройство].

- Кнопками [▲][▼] выберите пункт [Добавить устройство], затем нажмите кнопку [⊞].

- Отображаются идентификатор SSID камеры и пароль.

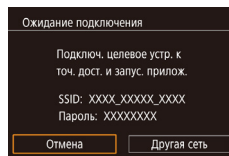
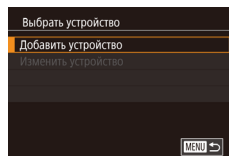
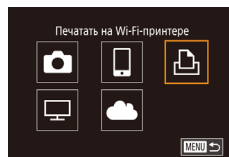

Перед использованием

Основные операции

Руководство по расширенным операциям

Основные сведения о камере

Автоматический/гибридный автоматический режим

Другие режимы съемки

Режим P

Режимы Tv, Av и M

Режим воспроизведения

Функции Wi-Fi

Меню настройки

Принадлежности

Приложение

Алфавитный указатель



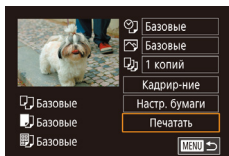
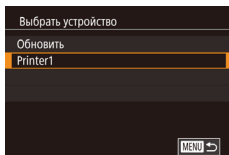

4 Подсоедините принтер к сети.

- В меню настройки Wi-Fi принтера выберите идентификатор SSID (имя сети), отображаемый в камере, чтобы установить соединение.

5 Выберите принтер.

- Кнопками [▲][▼] выберите имя принтера, затем нажмите кнопку [Ⓞ].

6 Выберите изображение для печати.

- Кнопками [◀][▶] выберите изображение.
- Нажмите кнопку [Ⓞ], выберите значок [🖨️], затем снова нажмите кнопку [Ⓞ].
- Кнопками [▲][▼] выберите пункт [Печатать], затем нажмите кнопку [Ⓞ].
- Подробные инструкции по печати см. в разделе «Печать изображений» (📖 154).
- Чтобы завершить подключение, нажмите кнопку [Ⓞ], кнопками [▲][▼] выберите [(F)], нажмите кнопку [Ⓞ], кнопками [◀][▶] выберите [OK], затем нажмите кнопку [Ⓞ].



- Для установления соединения необходимо, чтобы в камеру была установлена карта памяти с сохраненными изображениями.
- После подключения устройств по Wi-Fi при открытии меню Wi-Fi последние подключения отображаются в начале списка. Это позволяет легко подключиться повторно, с помощью кнопок [▲][▼] выбрав имя устройства, затем нажав кнопку [Ⓞ]. Чтобы добавить новое устройство, откройте экран выбора устройства, нажимая кнопки [◀][▶], затем настройте параметр.
- Если не требуется, чтобы отображались последние целевые устройства, выберите меню MENU (📖 32) > вкладку [F4] > [Параметры Wi-Fi] > [Истор. подкл.] > [Откл.].
- При использовании другой точки доступа см. раздел «Использование другой точки доступа» (📖 118).

Перед использованием
Основные операции
Руководство по расширенным операциям
Основные сведения о камере
Автоматический/гибридный автоматический режим
Другие режимы съемки
Режим P
Режимы Tv, Av и M
Режим воспроизведения
Функции Wi-Fi
Меню настройки
Принадлежности
Приложение
Алфавитный указатель



Отправка изображений в другую камеру

Для соединения двух камер по сети Wi-Fi и передачи изображений между ними выполните следующие операции.

- Беспроводное подключение возможно только к камерам марки Canon, оснащенным функцией Wi-Fi. Подключение к камере марки Canon, не имеющей функции Wi-Fi, невозможно, даже если камера поддерживает карты Eye-Fi. Данная камера не может подключаться к камерам DIGITAL IXUS WIRELESS.

1 Откройте меню Wi-Fi.

- Откройте меню Wi-Fi, как описано в шаге 2 раздела «Добавление смартфона с помощью меню Wi-Fi» (📖 117).

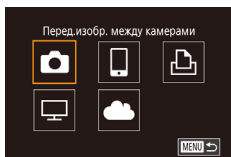

2 Выберите значок [📷].

- Кнопками [▲][▼][◀][▶] выберите значок [📷], затем нажмите кнопку [📷].

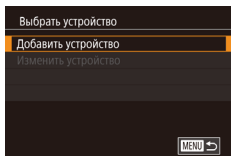

3 Выберите пункт [Добавить устройство].

- Кнопками [▲][▼] выберите пункт [Добавить устройство], затем нажмите кнопку [📷].
- Выполните шаги 1 – 3 также и на целевой камере.
- Сведения о подключении камеры будут добавлены, когда на экранах обеих камер отображается сообщение [Начать подключение на целевой камере].

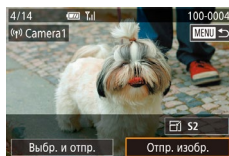

4 Отправьте изображение.

- Кнопками [▲][▼][◀][▶] выберите пункт [Отпр. изобр.], затем нажмите кнопку [📷].
- Начинается передача изображения. Во время передачи изображений экран темнеет.
- После завершения отправки изображения отображается сообщение [Передача завершена] и снова открывается экран передачи изображений.
- Чтобы завершить подключение, нажмите кнопку [MENU], на экране запроса подтверждения кнопками [◀][▶] выберите [ОК], затем нажмите кнопку [📷].



- Для установления соединения необходимо, чтобы в камеру была установлена карта памяти.
- После подключения устройств по Wi-Fi при открытии меню Wi-Fi последние подключения отображаются в начале списка. Это позволяет легко подключиться повторно, с помощью кнопок [▲][▼] выбрав имя устройства, затем нажав кнопку [📷]. Чтобы добавить новое устройство, откройте экран выбора устройства, нажимая кнопки [◀][▶], затем настройте параметр.
- Если не требуется, чтобы отображались последние целевые устройства, выберите меню MENU (📖 32) > вкладку [4] > [Параметры Wi-Fi] > [Истор. подкл.] > [Откл.].
- Также можно передавать сразу несколько изображений и изменять размеры изображений перед отправкой (📖 129).

Перед использованием

Основные операции

Руководство по расширенным операциям

Основные сведения о камере

Автоматический/гибридный
автоматический режим

Другие режимы съемки

Режим P

Режимы Tv, Av и M

Режим воспроизведения

Функции Wi-Fi

Меню настройки

Принадлежности

Приложение

Алфавитный указатель



Варианты отправки изображений

Можно выбрать несколько изображений для одновременной отправки, а также изменить перед отправкой разрешение (размер) изображений. Кроме того, некоторые веб-службы позволяют добавлять подписи к отправляемым изображениям.

Отправка нескольких изображений

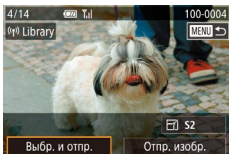

1 Выберите [Выбр. и отпр.].

- На экране передачи изображений кнопками [◀][▶] выберите пункт [Выбр. и отпр.], затем нажмите кнопку [Ⓜ].

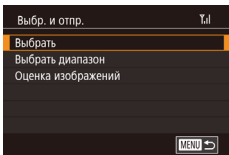

2 Укажите способ выбора.

- Кнопками [▲][▼] задайте способ выбора.

Выбор изображений по одному

1 Выберите пункт [Выбрать].

- В соответствии с инструкциями шага 2 пункта «Отправка нескольких изображений» (📖 129) выберите пункт [Выбрать] и нажмите кнопку [Ⓜ].

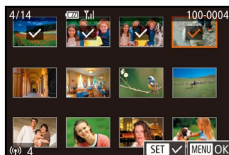

2 Выберите изображение.

- Кнопками [▲][▼][◀][▶] выберите изображение для передачи, затем нажмите кнопку [Ⓜ]. Отображается значок [✓].
- Чтобы отменить выбор, снова нажмите кнопку [Ⓜ]. Значок [✓] больше не отображается.
- Повторите эту операцию для выбора дополнительных изображений.
- Завершив выбор изображений, нажмите кнопку **MENU**.
- Кнопками [◀][▶] выберите [OK], затем нажмите кнопку [Ⓜ].

3 Отправьте изображения.

- Кнопками [◀][▶] выберите пункт [Отправить], затем нажмите кнопку [Ⓜ].

Выбор диапазона

1 Выберите пункт [Выбрать диапазон].

- В соответствии с инструкциями шага 2 пункта «Отправка нескольких изображений» (📖 129) выберите пункт [Выбрать диапазон] и нажмите кнопку [Ⓜ].

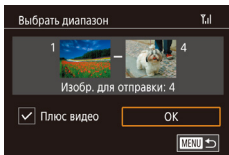

2 Выберите изображения.

- Для задания изображений выполните шаги 2 – 3 раздела «Выбор диапазона» (📖 103).
- Чтобы включить видеофильмы, кнопками [▲][▼][◀][▶] выберите пункт [Плюс видео], затем нажмите кнопку [Ⓜ], чтобы отметить этот пункт как выбранный (✓).
- Кнопками [▲][▼][◀][▶] выберите [OK], затем нажмите кнопку [Ⓜ].

Перед использованием

Основные операции

Руководство по расширенным операциям

Основные сведения о камере

Автоматический/гибридный автоматический режим

Другие режимы съемки

Режим P

Режимы Tv, Av и M

Режим воспроизведения

Функции Wi-Fi

Меню настройки

Принадлежности

Приложение

Алфавитный указатель



3 Отправьте изображения.

- Кнопками [◀] [▶] выберите пункт [Отправить], затем нажмите кнопку [📧].

Отправка изображений с оценками

Можно отправить несколько изображений с одинаковыми оценками (📖 105).

1 Выберите пункт [Оценка изображений].

- В соответствии с инструкциями шага 2 пункта «Отправка нескольких изображений» (📖 129) выберите пункт [Оценка изображений] и нажмите кнопку [📧].
- Кнопками [▲] [▼] выберите оценку, затем нажмите кнопку [📧]. Открывается экран выбора изображений, на котором отображаются только изображения с данной оценкой.
- Можно также удалять изображения из группы для отправки; для этого выберите изображение и нажмите кнопку [🗑️], чтобы снять флажок [✓].
- Завершив выбор изображений, нажмите кнопку [MENU].
- Кнопками [◀] [▶] выберите [OK], затем нажмите кнопку [📧].

2 Отправьте изображения.

- Кнопками [◀] [▶] выберите пункт [Отправить], затем нажмите кнопку [📧].

Примечания по отправке изображений

- В зависимости от параметров используемой сети, отправка видеофильмов может занимать много времени. Обязательно следите за уровнем заряда аккумулятора камеры.
- Веб-службы могут ограничивать максимальное число отправляемых изображений или длительность видеофильмов.
- При отправке видеофильмов на смартфоны обратите внимание, что поддерживаемое качество изображения зависит от смартфона. Подробные сведения см. в руководстве пользователя смартфона.
- Сила беспроводного сигнала отображается на экране с помощью следующих значков.
[📶] высокая, [📶] средняя, [📶] низкая, [📶] слабая
- Отправка изображений в веб-службы занимает меньше времени, если производится повторная отправка уже отправленных изображений, которые еще находятся на сервере CANON IMAGE GATEWAY.

Выбор разрешения (размер изображения)

На экране передачи изображений выберите значок [📐] с помощью кнопок [▲] [▼], затем нажмите кнопку [📧]. На открывшемся экране выберите разрешение (размер изображения) с помощью кнопок [▲] [▼], затем нажмите кнопку [📧].

- Чтобы отправлять изображения с исходным размером, выберите для параметра изменения размера значение [Нет].
- При выборе варианта [S2] перед отправкой производится изменение размера изображений, размер которых превышает указанный.
- Изменение размеров видеофильмов невозможно.

Перед использованием

Основные операции

Руководство по расширенным операциям

Основные сведения о камере

Автоматический/гибридный
автоматический режим

Другие режимы съемки

Режим P

Режимы Tv, Av и M

Режим воспроизведения

Функции Wi-Fi

Меню настройки

Принадлежности

Приложение

Алфавитный указатель



Добавление комментариев

С помощью камеры можно добавлять комментарии на изображения, отправляемые по адресам электронной почты, в социальные сети и т. п. Допустимое количество букв и символов может зависеть от конкретной веб-службы.

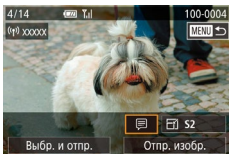

1 Откройте экран для добавления комментариев.

- На экране передачи изображений выберите значок [🗨️] с помощью кнопок [▲] [▼] [◀] [▶], затем нажмите кнопку [📧].

2 Добавьте комментарий (📖33).

3 Отправьте изображение.



- Если комментарий не введен, автоматически отправляется комментарий, заданный на портале CANON iMAGE GATEWAY.
- Можно также добавить комментарии к нескольким изображениям перед их отправкой. Всем совместно отправляемым изображениям назначается один и тот же комментарий.

Автоматическая отправка изображений (Синхронизация изображений)

Изображения на карте памяти, которые не были переданы ранее, можно отправить на компьютер или в веб-службу через портал CANON iMAGE GATEWAY.

Обратите внимание, что отправка изображений только в веб-службы невозможна.

Начальная подготовка

Подготовка камеры

Зарегистрируйте [📧] в качестве пункта назначения. Можно также назначить функцию [📧] кнопке [📧], чтобы простым нажатием кнопки [📧] отправлять все непереданные изображения с карты памяти на компьютер через портал CANON iMAGE GATEWAY. На целевом компьютере потребуется установить и настроить бесплатную программу Image Transfer Utility, совместимую с функцией синхронизации изображений.



1 Добавьте [📧] в качестве пункта назначения.

- Добавьте [📧] в качестве пункта назначения, как описано в разделе «Регистрация портала CANON iMAGE GATEWAY» (📖121).
- Чтобы включить веб-службу в качестве пункта назначения, выполните вход на портал CANON iMAGE GATEWAY (📖123), выберите модель камеры, затем выберите требуемую веб-службу назначения в настройках синхронизации изображений. Подробнее см. в Справке портала CANON iMAGE GATEWAY.

2 Выберите тип отправляемых изображений (только при отправке видеofilмов вместе с изображениями).

- Нажмите кнопку [MENU] и выберите пункт [Параметры Wi-Fi] на вкладке [📶] (📖32).

Перед использованием

Основные операции

Руководство по расширенным операциям

Основные сведения о камере

Автоматический/гибридный автоматический режим

Другие режимы съемки

Режим P

Режимы Tv, Av и M

Режим воспроизведения

Функции Wi-Fi

Меню настройки

Принадлежности

Приложение

Алфавитный указатель



- Кнопками [▲][▼] выберите пункт [Синхр. изобр.], затем выберите значение [Фото/Видео] (📖32).

3 Назначьте функцию [📷] кнопке [📱] (только при отправке изображений нажатием кнопки [📱]).

- Сбросьте настройку кнопки [📱], если этой кнопке уже назначен какой-либо смартфон (📖115).
- Нажмите кнопку [📱], чтобы открыть экран мобильного подключения, выберите значок [📷] кнопки [📱], затем нажмите кнопку [📱].

Подготовка компьютера

Установите и настройте программное обеспечение на целевом компьютере.



1 Установите программу Image Transfer Utility

- Установите программу Image Transfer Utility на компьютер, подключенный к Интернету (📖153).
- Программу Image Transfer Utility можно также загрузить со страницы настроек функции синхронизации изображений портала CANON IMAGE GATEWAY (📖131).

2 Зарегистрируйте камеру.

- Windows: на панели задач щелкните правой кнопкой мыши значок [📷], затем выберите [Добавить камеру].
- Mac OS: в строке меню щелкните значок [📷], затем выберите [Добавить камеру].

- Отображается список камер, связанных с порталом CANON IMAGE GATEWAY. Выберите камеру, с которой требуется отправить снимки.
- Когда камера зарегистрирована и компьютер готов к приему изображений, значок изменяется на значок [📷].

Отправка изображений

Изображения, отправленные с камеры, автоматически сохраняются в компьютере.

Если компьютер, на который требуется отправить изображения, выключен, изображения временно сохраняются на сервере CANON IMAGE GATEWAY. Хранящиеся изображения периодически стираются, поэтому обязательно включите компьютер и сохраните изображения.

1 Отправьте изображения.

- В соответствии с шагами 1 – 2 раздела «Отправка изображений в веб-службы» (📖124) выберите значок [📷].
- После установления соединения производится отправка изображений. После успешной отправки изображений на сервер CANON IMAGE GATEWAY на экране отображается значок [📷].

2 Сохраните изображения в компьютере.

- Изображения автоматически сохраняются в компьютере при его включении.
- Отправленные изображения помечаются значком [📷].

Перед использованием

Основные операции

Руководство по расширенным операциям

Основные сведения о камере

Автоматический/гибридный автоматический режим

Другие режимы съемки

Режим P

Режимы Tv, Av и M

Режим воспроизведения

Функции Wi-Fi

Меню настройки

Принадлежности

Приложение

Алфавитный указатель





- При отправке изображений следует использовать полностью заряженный аккумулятор или адаптер переменного тока (продается отдельно, 148).



- Даже если изображения были импортированы в компьютер другим способом, отправляются все изображения, которые ранее не передавались на компьютер через портал CANON IMAGE GATEWAY.
- Отправка выполняется быстрее, если пунктом назначения является компьютер в той же сети, что и камера, так как изображения пересылаются через точку доступа, а не через портал CANON IMAGE GATEWAY. Обратите внимание, что хранящиеся в компьютере изображения отправляются на портал CANON IMAGE GATEWAY, поэтому компьютер должен быть подключен к Интернету.

Просмотр на смартфоне изображений, отправленных с помощью функции синхронизации изображений

Установив на смартфон приложение Canon Online Photo Album (Canon OPA), можно просматривать и загружать изображения, отправленные с помощью функции синхронизации изображений, когда они временно хранятся на сервере портала CANON IMAGE GATEWAY.

Для подготовки требуется включить доступ со смартфона, как указано ниже.

- Убедитесь, что выполнены настройки, описанные в разделе «Подготовка компьютера» (132).
- Загрузите и установите приложение Canon Online Photo Album для устройств iPhone или iPad из магазина App Store или для устройств Android из магазина Google Play.
- Выполните вход на портал CANON IMAGE GATEWAY (121), выберите модель камеры, откройте экран настроек веб-службы и разрешите просмотр и загрузку со смартфона в настройках функции синхронизации изображений. Подробнее см. в Справке портала CANON IMAGE GATEWAY.



- После удаления изображений, временно хранящихся на сервере портала CANON IMAGE GATEWAY, их просмотр невозможен.
- Таким образом невозможен доступ к изображениям, отправленным до включения просмотра и загрузки на смартфон в настройках функции синхронизации изображений.



- Инструкции по работе с приложением Canon Online Photo Album см. в справке этого приложения.

Перед использованием
Основные операции
Руководство по расширенным операциям
Основные сведения о камере
Автоматический/гибридный автоматический режим
Другие режимы съемки
Режим P
Режимы Tv, Av и M
Режим воспроизведения
Функции Wi-Fi
Меню настройки
Принадлежности
Приложение
Алфавитный указатель



Дистанционная съемка

При просмотре экрана съемки на смартфоне его можно использовать для дистанционной съемки.



- Необходимо заранее настроить параметры конфиденциальности, чтобы они разрешали просмотр всех изображений со смартфона (📖114, 📖136).

1 Закрепите камеру.

- Исключите смещение камеры, установив ее на штатив или приняв другие меры.

2 Подключите камеру к смартфону (📖113, 📖115).

- В параметрах конфиденциальности выберите [Все изображения].

3 Выберите дистанционную съемку.

- В приложении Camera Connect на смартфоне выберите дистанционную съемку.
- Когда камера будет готова к дистанционной съемке, на смартфоне появляется изображение с камеры в режиме реального времени.
- При этом на камере отображается сообщение, и все органы управления камеры, кроме кнопки ON/OFF, не работают.

4 Произведите съемку.

- Произведите съемку с помощью смартфона.



- Съемка видеофильмов недоступна.
- Фокусировка может выполняться дольше.
- В зависимости от состояния соединения отображение изображений или спуск затвора могут выполняться с задержкой.



- Прерывистое движение на экране смартфона, связанное с параметрами подключения, не влияет на записываемые изображения.
- Снятые изображения не передаются в смартфон. Используйте смартфон для просмотра и импорта изображений из камеры.

Перед использованием

Основные операции

Руководство по расширенным операциям

Основные сведения о камере

Автоматический/гибридный автоматический режим

Другие режимы съемки

Режим P

Режимы Tv, Av и M

Режим воспроизведения

Функции Wi-Fi

Меню настройки

Принадлежности

Приложение

Алфавитный указатель



Изменение или удаление параметров Wi-Fi

Изменение или удаление параметров Wi-Fi производится следующим образом.

Изменение информации о подключении

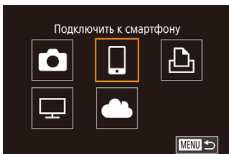

1 Откройте меню Wi-Fi и выберите устройство, параметры которого требуется изменить.

- Для включения камеры нажмите кнопку [▶].
- Нажмите кнопку [ⓘ], затем выберите в меню пункт [☰] (31).
- Кнопками [◀][▶] откройте экран выбора устройства, кнопками [▲][▼][◀][▶] выберите значок изменяемого устройства, затем нажмите кнопку [ⓘ].

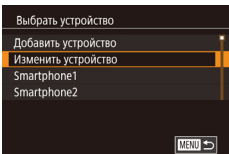

2 Выберите пункт [Изменить устройство].

- Кнопками [▲][▼] выберите пункт [Изменить устройство], затем нажмите кнопку [ⓘ].

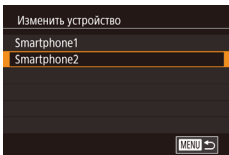

3 Выберите устройство для изменения.

- Кнопками [▲][▼] выберите устройство для изменения, затем нажмите кнопку [ⓘ].

4 Выберите пункт для редактирования.

- Кнопками [▲][▼] выберите параметр для изменения, затем нажмите кнопку [ⓘ].
- Доступные для изменения параметры зависят от устройства или службы.

Настраиваемые параметры	Подключение				
					Веб-службы
Изменить имя устройства (35)	○	○	○	—	—
Парам. просм. (36)	—	○	—	—	—
Удалить инф. о подключении (36)	○	○	○	—	—

○ : Настройка возможна — : Настройка невозможна

Изменение имени устройства

Можно изменить имя устройства (отображаемое имя), которое отображается в камере.

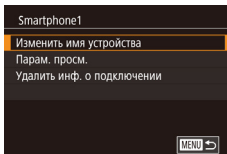

- В соответствии с шагом 4 раздела «Изменение информации о подключении» (35) выберите пункт [Изменить имя устройства] и нажмите кнопку [ⓘ].
- Выберите поле ввода и нажмите кнопку [ⓘ]. С помощью отображаемой клавиатуры введите новое имя (33).

Перед использованием

Основные операции

Руководство по расширенным операциям

Основные сведения о камере

Автоматический/гибридный автоматический режим

Другие режимы съемки

Режим P

Режимы Tv, Av и M

Режим воспроизведения

Функции Wi-Fi

Меню настройки

Принадлежности

Приложение

Алфавитный указатель



Удаление информации о подключении

Удаление информации о подключении (информации об устройствах, с которыми устанавливалось соединение) производится следующим образом.

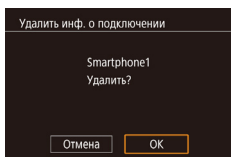

- В соответствии с шагом 4 раздела «Изменение информации о подключении» (📖 135) выберите пункт [Удалить инф. о подключении] и нажмите кнопку [🗑️].
- После появления запроса [Удалить?] кнопками [⏪] [⏩] выберите [OK], затем нажмите кнопку [🗑️].
- Информация о подключении удаляется.

Указание изображений, доступных для просмотра со смартфонов

Укажите, какие изображения на карте памяти в камере могут просматриваться со смартфонов, подключенных к камере.

Значение настройки	Изображения, доступные для просмотра со смартфонов
Все изображения	Все изображения на карте памяти
Изображ., отснятые сегодня	Изображения, снятые в этот день
Изображения за прошлые дни	Изображения, снятые за указанное число дней
Выбрать по оценке	Изображения с указанной оценкой (📖 105)
Диапазон номеров файлов	Изображения в указанном диапазоне номеров файлов

Эти же инструкции можно выполнять, когда отображается экран из шага 2 после установления соединения со смартфоном.

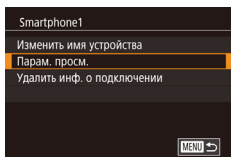

1 Откройте экран настройки.

- В соответствии с шагом 4 раздела «Изменение информации о подключении» (📖 135) выберите пункт [Парам. просм.] и нажмите кнопку [🗑️].

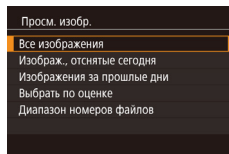

2 Выберите и задайте настройку.

- Кнопками [▲][▼] выберите вариант.
- После выбора варианта [Все изображения] или [Изображ., отснятые сегодня]: нажмите кнопку [🗑️].
- После выбора варианта [Изображения за прошлые дни]: нажмите кнопку [🗑️], кнопками [▲][▼] на следующем экране укажите количество дней, затем нажмите кнопку [🗑️].
- После выбора варианта [Выбрать по оценке]: нажмите кнопку [🗑️], кнопками [▲][▼] на следующем экране выберите оценку, затем нажмите кнопку [🗑️].
- После выбора варианта [Диапазон номеров файлов]: нажмите кнопку [🗑️], на следующем экране укажите первый и последний номера, выберите [OK], затем нажмите кнопку [🗑️].
Инструкции по заданию диапазона см. в шагах 2 – 3 пункта «Выбор диапазона» (📖 100).



- При дистанционной съемке выберите пункт [Все изображения].

Перед использованием

Основные операции

Руководство по расширенным операциям

Основные сведения о камере

Автоматический/гибридный автоматический режим

Другие режимы съемки

Режим P

Режимы Tv, Av и M

Режим воспроизведения

Функции Wi-Fi

Меню настройки

Принадлежности

Приложение

Алфавитный указатель



Изменение имени камеры

Имя камеры (отображаемое на подключенном устройстве) можно изменить.

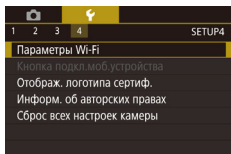

1 Выберите [Параметры Wi-Fi].

- Нажмите кнопку [MENU] и выберите пункт [Параметры Wi-Fi] на вкладке [4] (132).

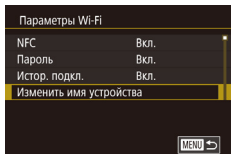

2 Выберите пункт [Изменить имя устройства].

- Кнопками [▲][▼] выберите пункт [Изменить имя устройства], затем нажмите кнопку [OK].

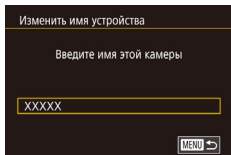

3 Измените имя.

- Нажмите кнопку [OK] для открытия клавиатуры (133), затем введите новое имя.



- Если вводимое имя начинается с символа или пробела, отображается сообщение. Нажмите кнопку [OK] и введите другое имя.
- Имя устройства можно также изменить на экране [Имя устройства], которое отображается при первом использовании функции Wi-Fi. В этом случае выберите текстовое поле, нажмите кнопку [OK] для открытия клавиатуры и введите новое имя устройства.

Восстановление значений по умолчанию для параметров Wi-Fi

Значения по умолчанию для параметров Wi-Fi следует восстанавливать при смене собственника камеры или при ее утилизации.

При сбросе параметров Wi-Fi также сбрасываются все настройки веб-служб. Перед использованием этой функции обязательно убедитесь, что действительно требуется выполнить сброс всех параметров Wi-Fi.

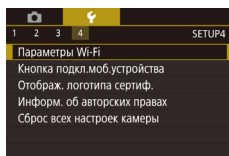

1 Выберите [Параметры Wi-Fi].

- Нажмите кнопку [MENU] и выберите пункт [Параметры Wi-Fi] на вкладке [4] (132).

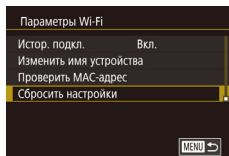

2 Выберите [Сбросить настройки].

- Кнопками [▲][▼] выберите пункт [Сбросить настройки], затем нажмите кнопку [OK].

3 Восстановите параметры по умолчанию.

- Кнопками [◀][▶] выберите [OK], затем нажмите кнопку [OK].
- Параметры Wi-Fi теперь сброшены.



- Чтобы восстановить значения по умолчанию для всех других параметров (кроме параметров Wi-Fi), выберите пункт [Сброс всех настроек камеры] на вкладке [4] (145).

Перед использованием

Основные операции

Руководство по расширенным операциям

Основные сведения о камере

Автоматический/гибридный автоматический режим

Другие режимы съемки

Режим P

Режимы Tv, Av и M

Режим воспроизведения

Функции Wi-Fi

Меню настройки

Принадлежности

Приложение

Алфавитный указатель



Меню настройки

Персональная настройка или изменение основных функций камеры для повышения удобства

Настройка основных функций камеры

Параметры меню MENU (📖32) на вкладках [📷1], [📷2], [📷3] и [📷4] можно настраивать. Произведите требуемую настройку часто используемых функций для повышения удобства.

Сохранение изображений на основе даты

Вместо сохранения изображений в папки, создаваемые каждый месяц, можно настроить камеру на создание папок для каждого дня, когда производится съемка, для сохранения изображений, снятых в этот день.

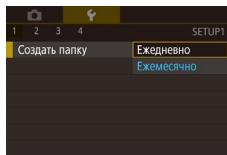

- Выберите пункт [Создать папку] на вкладке [📷1], затем выберите вариант [Ежедневно].
- Изображения теперь записываются в папки, создаваемые для даты съемки.

Нумерация файлов

Снимки автоматически последовательно нумеруются (0001 – 9999) и сохраняются в папках, в каждой из которых может храниться до 2000 изображений. Можно изменить способ, которым камера назначает номера файлов.

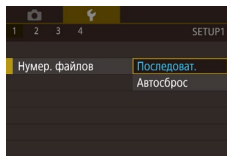

- Выберите пункт [Нумер. файлов] на вкладке [📷1], затем выберите вариант.

Последоват.	Изображения нумеруются последовательно (пока не будет снят/записан 9999-й кадр) даже при смене карты памяти.
Автосброс	При смене карты памяти или при создании новой папки нумерация изображений снова начинается с 0001.

Перед использованием

Основные операции

Руководство по расширенным операциям

Основные сведения о камере

Автоматический/гибридный
автоматический режим

Другие режимы съемки

Режим P

Режимы Tv, Av и M

Режим воспроизведения

Функции Wi-Fi

Меню настройки

Принадлежности

Приложение

Алфавитный указатель





- Независимо от варианта, выбранного в этом параметре, при установке другой карты памяти последовательная нумерация снимков может начинаться с номера, следующего за последним номером уже имеющихся на карте памяти снимков. Чтобы начать сохранять снимки с номера 0001, используйте пустую (или отформатированную, 139) карту памяти.

Форматирование карт памяти

Перед использованием новой карты памяти или карты памяти, отформатированной в другом устройстве, необходимо отформатировать эту карту памяти в данной камере.

При форматировании карты памяти с нее стираются все данные. Перед форматированием скопируйте изображения с карты памяти в компьютер или примите другие меры к их резервному копированию.

1 Откройте экран [Формат].

- Выберите пункт [Формат] на вкладке 1, затем нажмите кнопку .

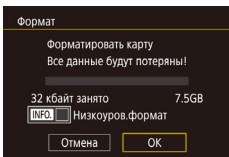

2 Выберите [OK].

- Кнопками выберите [OK], затем нажмите кнопку .
- Теперь карта памяти отформатирована.



- При форматировании карты памяти или при стирании с нее данных производится изменение только данных управления файлами – полное удаление содержимого карты памяти не производится. При передаче или утилизации карт памяти в случае необходимости примите меры к защите личной информации, например физически уничтожьте карты.



- Общая емкость карты, указываемая на экране форматирования, может быть меньше заявленной емкости.

Низкоуровневое форматирование

Выполняйте низкоуровневое форматирование в следующих случаях: отображается сообщение [Ошибка карты памяти], камера работает неправильно, низкая скорость считывания изображений с карты/записи изображений на карту, замедленная серийная съемка или внезапные остановки съемки видеофильмов. При низкоуровневом форматировании карты памяти с нее стираются все данные. Перед выполнением низкоуровневого форматирования скопируйте изображения с карты памяти в компьютер или примите другие меры к их резервному копированию.

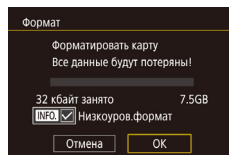

- На экране из шага 2 раздела «Форматирование карт памяти» (139) нажмите кнопку , чтобы выбрать пункт [Низкоуров.формат]. Отображается значок .
- Выполните шаг 2 раздела «Форматирование карт памяти» (139) для продолжения процесса форматирования.



- Низкоуровневое форматирование занимает больше времени, чем обычное форматирование, рассмотренное в разделе «Форматирование карт памяти» (139), так как данные стираются из всех областей хранения карты памяти.
- В процессе выполнения низкоуровневого форматирования его можно отменить, выбрав пункт [Отмена]. В этом случае все данные будут стерты, но карту памяти можно будет использовать обычным образом.

Изменение видеосистемы

Задайте видеосистему телевизора, используемого для просмотра. Эта настройка определяет качество изображения (частоту кадров), доступное для видеозаписей.

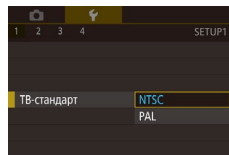

- Выберите пункт [ТВ-стандарт] на вкладке 1, затем выберите вариант.

Перед использованием

Основные операции

Руководство по расширенным операцияциям

Основные сведения о камере

Автоматический/гибридный автоматический режим

Другие режимы съемки

Режим P

Режимы Tv, Av и M

Режим воспроизведения

Функции Wi-Fi

Меню настройки

Принадлежности

Приложение

Алфавитный указатель



Использование эко-режима

Эта функция позволяет экономить энергию аккумулятора в режиме съемки. Когда камера не используется, для экономии энергии аккумулятора экран быстро темнеет.

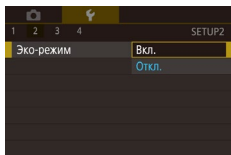

1 Выполните настройку.

- Выберите пункт [Эко-режим] на вкладке [F2], затем выберите значение [Вкл.].
- Теперь на экране съемки отображается значок ECO! (167).
- Экран темнеет, если камера не используется в течение приблизительно 2 с; приблизительно через 10 с после затемнения экран выключается. Камера выключается приблизительно через 3 мин простоя.

2 Произведите съемку.

- Чтобы включить экран и подготовиться к съемке, когда экран выключен, но горит индикатор, нажмите наполовину кнопку спуска затвора.

Настройка экономии энергии

Настройте требуемую выдержку времени перед автоматическим выключением камеры и экрана («Автовыключение» и «Дисплей Откл.», соответственно) (169).

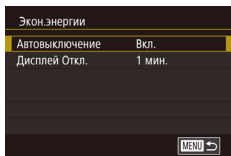

- Выберите пункт [Экон.энергии] на вкладке [F2], затем нажмите кнопку [G].
- Выберите пункт и нажмите кнопку [G]. Кнопками [▲][▼] настройте параметр, затем нажмите кнопку [G].



- Для экономии заряда аккумулятора обычно следует выбирать значение [Вкл.] для параметра [Автовыключение] и значение [1 мин.] или менее для параметра [Дисплей Откл.].



- Настройка [Дисплей Откл.] применяется даже в том случае, если для параметра [Автовыключение] задано значение [Откл.].
- Если для эко-режима (140) задано значение [Вкл.], эти функции энергосбережения недоступны.

Яркость экрана

Яркость экрана настраивается следующим образом.



- Выберите вкладку [F2] > [Яркость LCD], нажмите кнопку [G], затем кнопками [◀][▶] настройте яркость.



- Для установки максимальной яркости нажмите кнопку [▼] и удерживайте ее нажатой не менее 1 с, когда отображается экран съемки или одно изображение. (Эта операция имеет приоритет над настройкой параметра [Яркость LCD] на вкладке [F2].) Для восстановления исходной яркости снова нажмите кнопку [▼] и удерживайте ее нажатой не менее 1 с или перезапустите камеру.

Перед использованием

Основные операции

Руководство по расширенным операциям

Основные сведения о камере

Автоматический/гибридный автоматический режим

Другие режимы съемки

Режим P

Режимы Tv, Av и M

Режим воспроизведения

Функции Wi-Fi

Меню настройки

Принадлежности

Приложение

Алфавитный указатель



Мировое время

Находясь за рубежом, для обеспечения указания на снимках правильных значений местной даты и времени просто заранее зарегистрируйте пункт назначения и переключитесь на соответствующий часовой пояс. Эта удобная функция исключает необходимость изменять настройки даты и времени вручную.

Перед использованием функции мирового времени обязательно установите дату и время, а также свой домашний часовой пояс, как указано в разделе «Установка даты и времени» (📖 20).

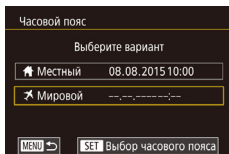

1 Укажите пункт назначения.

- Выберите пункт [Часовой пояс] на вкладке [📷2], затем нажмите кнопку [📷].
- Кнопками [▲][▼] выберите пункт [🌐 Мировой], затем нажмите кнопку [📷].
- Кнопками [◀][▶] выберите пункт назначения.
- Для установки летнего времени (перевода часов на 1 час вперед) выберите [🕒] с помощью кнопку [▲][▼], затем выберите [🕒] с помощью кнопку [◀][▶].
- Нажмите кнопку [📷].

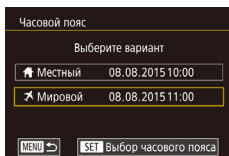

2 Переключитесь на часовой пояс места назначения.

- Кнопками [▲][▼] выберите пункт [🌐 Мировой], затем нажмите кнопку [MENU].
- Теперь на экране съемки отображается значок [🌐] (📖 167).



- При настройке даты или времени в режиме [🌐] (📖 21) автоматически настраиваются время и дата часового пояса [🏠 Местный].

Дата и время

Дата и время настраиваются следующим образом.

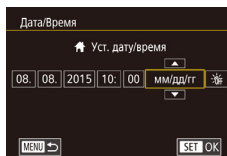

- Выберите пункт [Дата/Время] на вкладке [📷2], затем нажмите кнопку [📷].
- Кнопками [◀][▶] выберите параметр, затем настройте его кнопками [▲][▼].

Язык

Установите требуемый язык отображаемого интерфейса.



- Выберите пункт [Язык] [📷] на вкладке [📷2], затем нажмите кнопку [📷].
- Кнопками [▲][▼][◀][▶] выберите язык, затем нажмите кнопку [📷].



- Экран [Язык] можно также открыть в режиме воспроизведения, нажав кнопку [📷] и, удерживая ее нажатой, нажав кнопку [MENU].

Отключение звуковых сигналов камеры

Можно отключить звуковые сигналы, подаваемые камерой при нажатии наполовину кнопки спуска затвора или при включении таймера автоспуска.

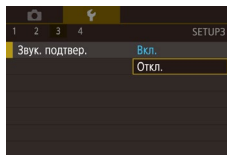

- Выберите пункт [Звук. подтвер.] на вкладке [📷3], затем выберите вариант [Откл.].

Перед использованием

Основные операции

Руководство по расширенным операциям

Основные сведения о камере

Автоматический/гибридный автоматический режим

Другие режимы съемки

Режим P

Режимы Tv, Av и M

Режим воспроизведения

Функции Wi-Fi

Меню настройки

Принадлежности

Приложение

Алфавитный указатель



Скрытие подсказок

При выборе пунктов в меню быстрой установки (📖31) или на экране съемки (📖63) обычно отображаются подсказки. Если требуется, эту информацию можно отключить.

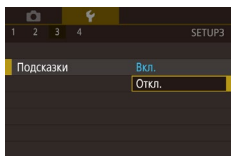

- Выберите пункт [Подсказки] на вкладке [🔧3], затем выберите значение [Откл.].

Отображение в списке режимов съемки только значков

Для ускорения выбора в списке режимов съемки на экране выбора могут отображаться только значки, без названий режимов.

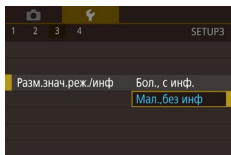

- Выберите пункт [Разм.знач.реж./инф] на вкладке [🔧3], затем выберите значение [Мал., без инф].

Настройка сенсорного экрана

Чувствительность сенсорного экрана можно увеличить, чтобы камера реагировала на более легкие нажатия.

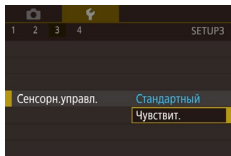

- Выберите пункт [Сенсорн.управл.] на вкладке [🔧3], затем выберите значение [Чувствит.].

Автоматическая блокировка сенсорного экрана

Во избежание случайного срабатывания можно задать автоматическую блокировку сенсорного экрана.

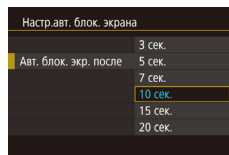

- Выберите пункт [Настр.авт. блок. экрана] на вкладке [🔧3], выберите [Авт. блок. экрана], затем выберите вариант [Вкл.].
- Выберите пункт [Авт. блок. экр. после], затем выберите вариант.
- Чтобы разблокировать сенсорный экран, наполовину нажмите кнопку спуска затвора.



- Сенсорный экран не блокируется, когда он открыт приibl. на 180°.
- Сенсорный экран можно также разблокировать, нажимая или поворачивая органы управления, такие как кнопка [MENU] или диск [🌀].

Чистка датчика изображения

Датчик изображения автоматически очищается для удаления пыли при каждом включении или выключении камеры пользователем, а также при выключении камеры в режиме энергосбережения. Можно отключить автоматическую чистку или выполнять чистку по мере необходимости.

Отключение автоматической чистки

- 1 **Откройте экран настройки.**
 - Включите камеру в режиме съемки, выберите пункт [Очистка сенсора] на вкладке [🔧3] и нажмите кнопку [📷].
 - Кнопками [▲][▼] выберите пункт [Автоочистка], затем нажмите кнопку [📷].

Перед использованием

Основные операции

Руководство по расширенным операциям

Основные сведения о камере

Автоматический/гибридный автоматический режим

Другие режимы съемки

Режим P

Режимы Tv, Av и M

Режим воспроизведения

Функции Wi-Fi

Меню настройки

Принадлежности

Приложение

Алфавитный указатель



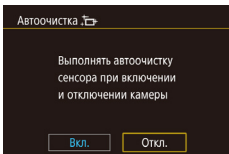

2 Выполните настройку.

- Кнопками [◀][▶] выберите значение [Откл.], затем нажмите кнопку [ⓘ].

Включение чистки датчика изображения

1 Откройте экран настройки.

- Включите камеру в режиме съемки, выберите пункт [Очистка сенсора] на вкладке [📷] и нажмите кнопку [ⓘ].
- Кнопками [▲][▼] выберите пункт [Выполнить очистку], затем нажмите кнопку [ⓘ].

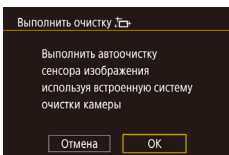

2 Запустите чистку.

- Кнопками [◀][▶] выберите [ОК], затем нажмите кнопку [ⓘ].
- Отображается сообщение о том, что выполняется чистка. Хотя слышен звук срабатывания затвора, съемка не производится.



- Чистка датчика выполняется даже в том случае, если объектив не установлен. Если объектив не установлен, не вставляйте палец или наконечник груши внутрь камеры глубже крепления объектива. Эта мера безопасности защищает шторки затвора от повреждения.



- Для достижения оптимальных результатов выполняйте очистку, когда камера стоит на столе или другой поверхности.
- Повторная очистка не дает заметного улучшения результатов. Обратите внимание, что сразу после очистки пункт [Выполнить очистку] может быть недоступен.
- Если пыль или другие загрязнения не удается удалить с датчика изображения при очистке, обращайтесь в службу поддержки клиентов компании Canon.

Очистка датчика изображения вручную

Пыль, оставшаяся после автоматической чистки, можно также удалить с помощью дополнительно приобретаемой груши или другого специального инструмента.

Поверхность датчика изображения легко повреждается. Если требуется ручная чистка датчика изображения, для выполнения обслуживания рекомендуется обратиться в службу поддержки клиентов компании Canon.

1 Убедитесь, что камера выключена.

2 Отсоедините объектив.

3 Выполните чистку датчика изображения.



- Датчик изображения легко повреждается. При очистке датчика изображения соблюдайте осторожность.
- Используйте грушу для чистки объектива без установленных щеток. Щетка может поцарапать датчик.
- Не вводите наконечник груши внутрь камеры глубже крепления объектива. Она может повредить шторки затвора.
- Ни в коем случае не используйте для очистки датчика изображения баллончик со сжатым воздухом или газом. Сила потока газа может повредить датчик изображения, а частицы газа могут намерзнуть на датчике.
- При наличии загрязнений, которые невозможно удалить с помощью груши, рекомендуется обратиться для очистки датчика изображения в службу поддержки клиентов компании Canon.

Перед использованием

Основные операции

Руководство по расширенным операциям

Основные сведения о камере

Автоматический/гибридный автоматический режим

Другие режимы съемки

Режим P

Режимы Tv, Av и M

Режим воспроизведения

Функции Wi-Fi

Меню настройки

Принадлежности

Приложение

Алфавитный указатель



Проверка логотипов сертификации

На экране можно просмотреть некоторые логотипы сертификационных требований, которым удовлетворяет камера. Другие логотипы сертификации указаны в данном Руководстве, на коробке камеры или на корпусе камеры.

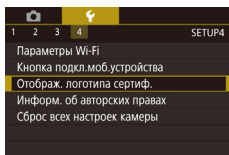

- Выберите пункт [Отображ. логотипа Certif.] на вкладке [4], затем нажмите кнопку [OK].

Задание записи в изображениях сведений об авторских правах

Чтобы в изображениях записывалось имя автора и сведения об авторских правах, заранее задайте эти сведения в соответствии с приведенными ниже инструкциями.

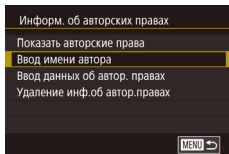

- Выберите пункт [Информ. об авторских правах] на вкладке [4], затем нажмите кнопку [OK].
- Кнопками [▲][▼] выберите пункт [Ввод имени автора] или [Ввод данных об автор. правах]. Нажмите кнопку [OK] для открытия клавиатуры и введите имя [133].
- Нажмите кнопку [MENU]. После появления сообщения [Принять изменения?] кнопками [◀][▶] выберите пункт [Да], затем нажмите кнопку [OK].
- Заданные здесь сведения теперь будут записываться в изображения.



- Для проверки введенных сведений выберите пункт [Показать авторские права] на приведенном выше экране, затем нажмите кнопку [OK].
- Сведения об авторских правах в камере можно также вводить, изменять и удалять с помощью программы EOS Utility [152]. Некоторые символы, введенные с помощью программного обеспечения, могут не отображаться в камере, но они будут правильно записываться в изображения.
- После сохранения изображений в компьютер с помощью программного обеспечения можно проверить записанные в изображениях сведения об авторских правах.

Удаление всех сведений об авторских правах

Можно одновременно удалить имя автора и сведения об авторских правах в соответствии с приведенными ниже инструкциями.

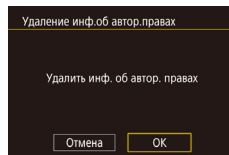

- В соответствии с шагами раздела «Задание записи в изображениях сведений об авторских правах» (144) выберите пункт [Удаление инф. об автор. правах].
- Кнопками [◀][▶] выберите [OK], затем нажмите кнопку [OK].



- Сведения об авторских правах, уже записанные в изображения, не удаляются.

Перед использованием

Основные операции

Руководство по расширенным операциям

Основные сведения о камере

Автоматический/гибридный автоматический режим

Другие режимы съемки

Режим P

Режимы Tv, Av и M

Режим воспроизведения

Функции Wi-Fi

Меню настройки

Принадлежности

Приложение

Алфавитный указатель



Настройка других параметров

Можно также настраивать указанные ниже параметры.

[Параметры Wi-Fi] (вкладка [4]) (112)

[Кнопка подкл.моб.устройства] (вкладка [4]) (115)

[ПО версии] (вкладка [4]) (используется для обновления встроенного программного обеспечения)



- Во избежание непреднамеренных операций во время обновления встроенного ПО сенсорный экран отключается.

Восстановление настроек камеры по умолчанию

Если настройка была ошибочно изменена, для параметров камеры можно восстановить значения по умолчанию.

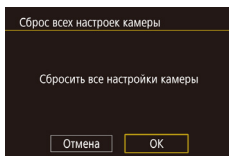

- Откройте экран [Сброс всех настроек камеры].**
 - Выберите пункт [Сбросить все настройки камеры] на вкладке [4], затем нажмите кнопку [OK].
- Восстановите параметры по умолчанию.**
 - Кнопками [←] [→] выберите [ОК], затем нажмите кнопку [OK].
 - Для параметров восстановлены значения по умолчанию.



- Для указанных ниже функций значения по умолчанию не восстанавливаются.
 - Настройка [ТВ-стандарт] (139) на вкладке [1]
 - Настройки [Часовой пояс] (141), [Дата/Время] (141) и [Язык] (141) на вкладке [2]
 - Вкладка [1]
 - Режим съемки (52).
 - Параметры Wi-Fi (112).
 - Сведения об авторских правах (144).

Перед использованием

Основные операции

Руководство по расширенным операциям

Основные сведения о камере

Автоматический/гибридный автоматический режим

Другие режимы съемки

Режим P

Режимы Tv, Av и M

Режим воспроизведения

Функции Wi-Fi

Меню настройки

Принадлежности

Приложение

Алфавитный указатель



Принадлежности

Расширьте возможности камеры с помощью дополнительно приобретаемых принадлежностей Canon или других отдельно продаваемых совместимых принадлежностей

Рекомендуется использовать оригинальные дополнительные принадлежности Canon.

Данное изделие оптимизировано для работы с оригинальными дополнительными принадлежностями компании Canon.

Компания Canon не несет ответственности за повреждения данного изделия и/или за такие происшествия, как пожар, вызванные неисправностями принадлежностей (например, протечка или взрыв аккумулятора), не являющихся оригинальными принадлежностями Canon. Учтите, что данная гарантия не распространяется на ремонт, связанный с поломкой из-за использования принадлежностей, отличных от оригинальных принадлежностей Canon, однако такой ремонт может быть выполнен на платной основе.

Перед использованием

Основные операции

Руководство по расширенным операциям

Основные сведения о камере

Автоматический/гибридный автоматический режим

Другие режимы съемки

Режим P

Режимы Tv, Av и M

Режим воспроизведения

Функции Wi-Fi

Меню настройки

Принадлежности

Приложение

Алфавитный указатель



Состав системы

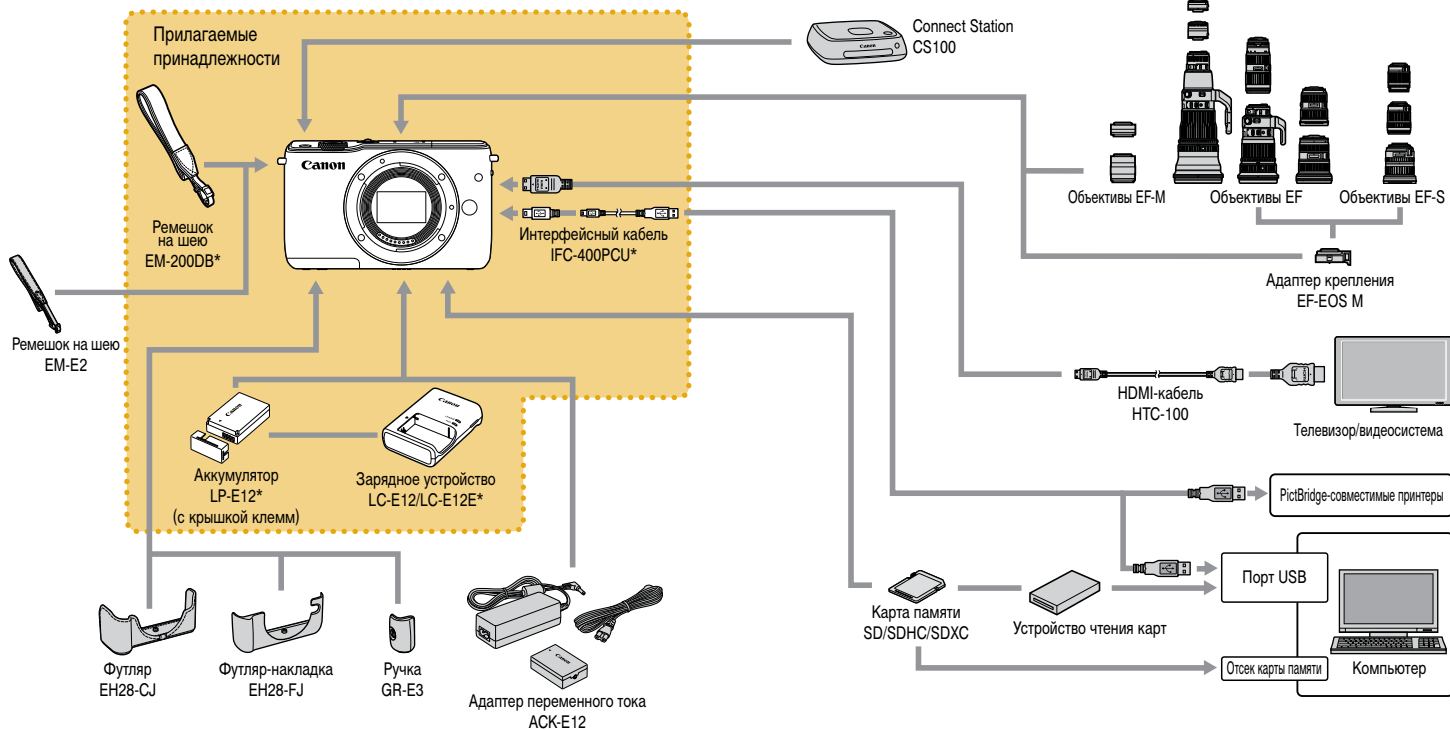

* Также продается отдельно.

Перед использованием

Основные операции

Руководство по расширенным операциям

Основные сведения о камере

Автоматический/гибридный
автоматический режим

Другие режимы съемки

Режим P

Режимы Tv, Av и M

Режим воспроизведения

Функции Wi-Fi

Меню настройки

Принадлежности

Приложение

Алфавитный указатель



Дополнительно приобретаемые принадлежности

Следующие принадлежности камеры продаются отдельно. Обратите внимание, что их наличие зависит от региона, а выпуск некоторых принадлежностей может быть прекращен.

Объективы

Объективы EF-M, EF и EF-S

- Меняйте объективы в соответствии с объектом или предпочитаемым стилем съемки. Обратите внимание, что для объективов EF и EF-S требуется адаптер крепления EF-EOS M.

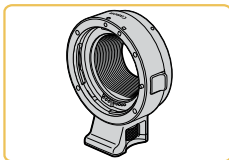

Адаптер крепления EF-EOS M

- Используйте этот адаптер крепления для установки объективов EF и EF-S.

Источники питания

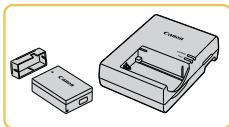

Аккумулятор LP-E12

- Литиево-ионный аккумулятор

Зарядное устройство LC-E12/LC-E12E

- Зарядное устройство для аккумулятора LP-E12.

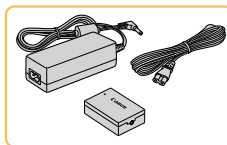

Адаптер переменного тока AСK-E12

- Для питания камеры от бытовой электросети. Рекомендуется при длительной работе с камерой или при подключении камеры к принтеру или компьютеру. Не может использоваться для зарядки аккумулятора в камере.



- Зарядное устройство и адаптер переменного тока можно использовать в местах с напряжением сети переменного тока 100 – 240 В (50/60 Гц).
- Для электрических розеток другой формы используйте имеющиеся в продаже переходники для вилки. Запрещается пользоваться электрическими трансформаторами, предназначенными для путешествий, так как они могут повредить аккумулятор.

Прочие принадлежности

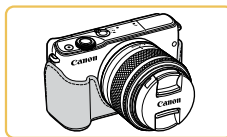

Футляр EH28-CJ

- Защищает камеру от пыли и царапин.

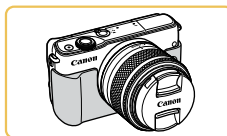

Лицевой футляр EH28-FJ

- Придает камере новый вид.

Перед использованием

Основные операции

Руководство по расширенным операциям

Основные сведения о камере

Автоматический/гибридный автоматический режим

Другие режимы съемки

Режим P

Режимы Tv, Av и M

Режим воспроизведения

Функции Wi-Fi

Меню настройки

Принадлежности

Приложение

Алфавитный указатель





Ручка GR-E3

- Позволяет более надежно держать камеру. При использовании ручки затяните винт, чтобы надежно закрепить рукоятку на камере.



Ремешок на шею EM-E2

- Мягкий и удобный ремешок на шею.

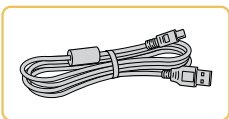

Интерфейсный кабель IFC-400PCU

- Служит для подключения камеры к компьютеру или принтеру.
- Также подходят кабели IFC-200U и IFC-500U.

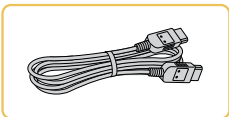

HDMI-кабель HTC-100

- Для подключения камеры к входному разъему HDMI телевизора высокой четкости.

Принтеры



PictBridge-совместимые принтеры Canon

- Печать возможна даже без компьютера, достаточно подсоединить камеру напрямую к принтеру. За дополнительной информацией обращайтесь к ближайшему дилеру Canon.

Хранение фотографий и видеofilмов

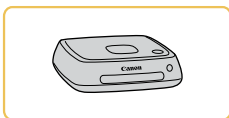

Connect Station CS100

- Мультимедийный концентратор для хранения изображений из камеры, их просмотра на подключенном телевизоре, беспроводной печати на принтере с поддержкой Wi-Fi, отправки в Интернет и прочего.

Перед использованием

Основные операции

Руководство по расширенным операциям

Основные сведения о камере

Автоматический/гибридный автоматический режим

Другие режимы съемки

Режим P

Режимы Tv, Av и M

Режим воспроизведения

Функции Wi-Fi

Меню настройки

Принадлежности

Приложение

Алфавитный указатель



Использование дополнительно приобретаемых принадлежностей

Воспроизведение на экране телевизора

► Фотографии ► Видеофильмы

Подключив камеру к телевизору высокой четкости с помощью HDMI-кабеля HTC-100 (продается отдельно), можно просматривать снимки на большом экране телевизора. С высокой четкостью можно просматривать видеофильмы, снятые с разрешением [EHD 23.97P], [EHD 23.98P], [EHD 59.94P], [EHD 23.00P] или [EHD 50.00P].

Подробные сведения о подключении и порядке переключения входов см. в руководстве по эксплуатации телевизора.

1 Убедитесь, что камера и телевизор выключены.

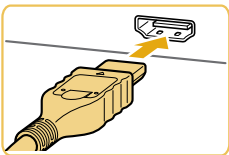

2 Подсоедините камеру к телевизору.

- На телевизоре полностью вставьте разъем кабеля в разъем HDMI-входа, как показано на рисунке.

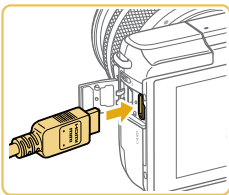

- На камере откройте крышку разъемов и полностью вставьте разъем кабеля в разъем камеры.

3 Включите телевизор и переключитесь на внешний вход.

- Переключите телевизор на внешний вход, к которому подключен кабель на шаге 2.

4 Включите камеру.

- Для включения камеры нажмите кнопку [▶].
- Изображения из камеры отображаются на экране телевизора. (На экране камеры ничего не отображается.)
- Завершив просмотр, перед отключением кабеля выключите камеру и телевизор.



- Когда камера подключена к телевизору, операции с помощью сенсорного экрана не поддерживаются.



- Когда камера подсоединена к телевизору, можно производить съемку, просматривая изображение перед съемкой на большом экране телевизора. Для съемки выполните те же шаги, что и при съемке с помощью экрана камеры. Однако функции «Зум точки MF» (75) и «Выделение цветом MF» (76) недоступны.

Перед использованием

Основные операции

Руководство по расширенным операциям

Основные сведения о камере

Автоматический/гибридный автоматический режим

Другие режимы съемки

Режим P

Режимы Tv, Av и M

Режим воспроизведения

Функции Wi-Fi

Меню настройки

Принадлежности

Приложение

Алфавитный указатель



Питание камеры от бытовой электросети

► Фотографии ► Видеофильмы

При питании камеры от адаптера переменного тока АСК-Е12 (продается отдельно) исключается необходимость контроля оставшегося уровня заряда аккумулятора.

1 Убедитесь, что камера выключена.

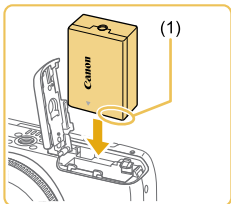

2 Установите переходник.

- Откройте крышку в соответствии с инструкциями шага 1 раздела «Установка аккумулятора» (книжка 19).
- Держа переходник клеммами (1) вниз, установите его точно так же, как устанавливается аккумулятор (в соответствии с шагом 2 раздела «Установка аккумулятора» (книжка 19)).
- Закройте крышку в соответствии с инструкциями шага 3 раздела «Установка аккумулятора» (книжка 19).

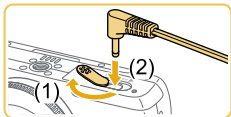

3 Подключите сетевой адаптер к переходнику постоянного тока.

- Откройте крышку и полностью вставьте штекер сетевого адаптера в переходник постоянного тока.

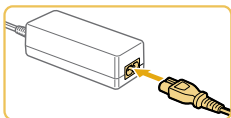

4 Подсоедините кабель питания.

- Подсоедините один разъем кабеля питания к компактному сетевому адаптеру, затем вставьте вилку кабеля в электрическую розетку.
- Включите камеру и используйте ее, как требуется.
- После завершения работы выключите камеру и отсоедините кабель питания от электрической розетки.



- Не отсоединяйте сетевой адаптер или кабель питания при включенной камере. Это может привести к стиранию снимков или повреждению камеры.
- Запрещается подключать адаптер или кабель адаптера к другим изделиям. Несоблюдение этого требования может привести к неполадкам или повреждению изделия.

Перед использованием

Основные операции

Руководство по расширенным операциям

Основные сведения о камере

Автоматический/гибридный автоматический режим

Другие режимы съемки

Режим P

Режимы Tv, Av и M

Режим воспроизведения

Функции Wi-Fi

Меню настройки

Принадлежности

Приложение

Алфавитный указатель



Использование программного обеспечения

Ниже приводится описание программного обеспечения, доступного для загрузки с веб-сайта Canon, включая инструкции по установке и по сохранению изображений в компьютер.

Программное обеспечение

После установки программного обеспечения на компьютере можно выполнять следующие операции.

EOS Utility

- Импорт изображений и изменение параметров камеры.

Digital Photo Professional

- Просмотр, обработка и редактирование фотографий, включая изображения RAW.

Picture Style Editor

- Редактирование стилей изображения, создание и сохранение файлов стилей изображения.

Image Transfer Utility

- Настройка функции синхронизации изображений (📖 131) и получение изображений.



- Для просмотра и редактирования видеозаписей на компьютере используйте стандартное или общедоступное программное обеспечение, которое поддерживает видеозаписи, снятые камерой.



- Программу Image Transfer Utility можно также загрузить со страницы настроек функции синхронизации изображений портала CANON IMAGE GATEWAY.

Инструкция по эксплуатации программного обеспечения

Загрузите требуемые руководства по программному обеспечению с веб-сайта Canon.



- После подключения компьютера к Интернету перейдите на страницу <http://www.canon.com/icpd/>.
- Перейдите на сайт для своей страны или региона.

Проверка компьютерной среды

Программное обеспечение может использоваться на указанных ниже компьютерах. Подробные требования к системе и сведения о совместимости, включая поддержку новых операционных систем, см. на веб-сайте Canon.

Операционная система	Windows	Mac OS
	Windows 8/8.1	Mac OS X 10.10
Windows 7 SP1	Mac OS X 10.9	



- Новейшие требования к системе, включая поддерживаемые версии ОС, см. на веб-сайте Canon.

Перед использованием

Основные операции

Руководство по расширенным операциям

Основные сведения о камере

Автоматический/гибридный автоматический режим

Другие режимы съемки

Режим P

Режимы Tv, Av и M

Режим воспроизведения

Функции Wi-Fi

Меню настройки

Принадлежности

Приложение

Алфавитный указатель



Установка программного обеспечения

1 Загрузите программное обеспечение.

- После подключения компьютера к Интернету перейдите на страницу <http://www.canon.com/icpd/>.
- Перейдите на сайт для своей страны или региона.
- Загрузите программное обеспечение.

2 Нажмите кнопку [Простая установка] и следуйте инструкциям на экране.

- Дважды щелкните загруженный файл и после появления экрана установки нажмите кнопку [Простая установка].
- Для завершения установки следуйте отображаемым инструкциям.
- Установка может занимать заметное время, в зависимости от производительности компьютера и подключения к Интернету.
- Нажмите кнопку [Готово] или [Перезагрузка] на экране после установки.

Сохранение изображений в компьютере

Используйте интерфейсный кабель (📖2) для подключения камеры и сохранения изображений в компьютере.

Для примера здесь используются ОС Windows 7 и Mac OS X 10.10.

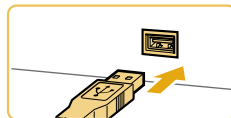
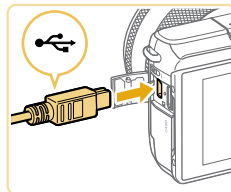

1 Подключите камеру к компьютеру.

- При выключенной камере откройте крышку (1). Возьмите меньший разъем кабеля в показанной ориентации и полностью вставьте его в разъем камеры (2).
- Вставьте больший разъем кабеля в USB-порт компьютера. Подробные сведения об USB-подключениях компьютера см. в руководстве пользователя компьютера.

2 Включите камеру и откройте программу EOS Utility.

- Для включения камеры нажмите кнопку [▶].
- Windows: дважды нажмите значок EOS Utility на рабочем столе.
- Mac OS: нажмите значок EOS Utility на панели Dock.
- В дальнейшем программа EOS Utility будет запускаться автоматически, если подключить камеру к компьютеру и включить ее.

Перед использованием

Основные операции

Руководство по расширенным операциям

Основные сведения о камере

Автоматический/гибридный автоматический режим

Другие режимы съемки

Режим P

Режимы Tv, Av и M

Режим воспроизведения

Функции Wi-Fi

Меню настройки

Принадлежности

Приложение

Алфавитный указатель



3 Сохраните изображения в компьютере.

- Нажмите [Загрузить изображения на компьютер] > [Начать автоматическую загрузку].
- После сохранения изображений в папку «Изображения» на компьютере (в отдельные папки по датам) автоматически запускается программа Digital Photo Professional и отображаются импортированные изображения.
- После сохранения изображений закройте программу EOS Utility, кнопкой ON/OFF выключите камеру и отсоедините кабель.
- Для просмотра изображений, сохраненных в компьютере, используйте программу Digital Photo Professional. Для просмотра видеозаписей используйте стандартное или общедоступное программное обеспечение, которое поддерживает снятые камерой видеозаписи.

- При первом подключении камеры к компьютеру производится установка драйверов, поэтому изображения из камеры могут стать доступными только через несколько минут.
- Хотя можно сохранить изображения на компьютер, просто подключив камеру к компьютеру без использования программного обеспечения, при этом возникают следующие ограничения.
 - После подключения камеры к компьютеру изображения могут стать доступными только через несколько минут.
 - Изображения, снятые в вертикальной ориентации, могут быть сохранены в горизонтальной ориентации.
 - Изображения RAW (или изображения JPEG, записанные вместе с изображениями RAW) могут не сохраниться.
 - Для изображений, сохраненных в компьютере, могут быть сброшены настройки защиты изображений.
 - В зависимости от версии операционной системы, используемого программного обеспечения или размера файлов изображений возможно возникновение определенных проблем при сохранении изображений или сведений об изображениях.

Печать изображений

► Фотографии ► Видеофильмы

Снимки можно легко напечатать, подсоединив камеру к принтеру. С помощью камеры можно задавать изображения для настройки пакетной печати, подготавливать заказы для фотоателье или подготавливать заказы или печатать изображения для фотокниг. Здесь для иллюстрации используется компактный фотопринтер серии Canon SELPHY CP. Отображаемые экраны и доступные функции зависят от принтера. Дополнительные сведения также см. в руководстве пользователя принтера.

Простая печать

► Фотографии ► Видеофильмы

Для простой печати снимков подсоедините камеру к PictBridge-совместимому принтеру (продается отдельно) с помощью интерфейсного кабеля (📖2).

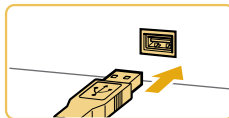
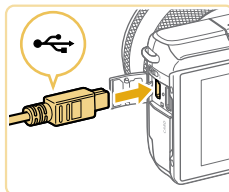

1 Убедитесь, что камера и принтер выключены.

2 Подсоедините камеру к принтеру.

- Откройте крышку разъемов. Взяв меньший разъем кабеля в показанной ориентации, вставьте этот разъем в разъем камеры.
- Подсоедините больший разъем кабеля к принтеру. Подробные сведения о подключении см. в руководстве пользователя принтера.

3 Включите принтер.

Перед использованием

Основные операции

Руководство по расширенным операциям

Основные сведения о камере

Автоматический/гибридный автоматический режим

Другие режимы съемки

Режим P

Режимы Tv, Av и M

Режим воспроизведения

Функции Wi-Fi

Меню настройки

Принадлежности

Приложение

Алфавитный указатель





4 Включите камеру.

- Для включения камеры нажмите кнопку [▶].

5 Выберите изображение.

- Кнопками [◀][▶] выберите изображение.



6 Откройте экран печати.

- Нажмите кнопку [⊞], выберите значок [🖨️], затем снова нажмите кнопку [⊞].

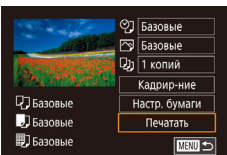

7 Распечатайте изображение.

- Кнопками [▲][▼] выберите пункт [Печатать], затем нажмите кнопку [⊞].
- Начинается печать.
- Чтобы напечатать другие изображения, после завершения печати повторите приведенную выше процедуру с шага 5.
- Завершив печать, выключите камеру и принтер и отсоедините кабель.



- Сведения о PictBridge-совместимых принтерах Canon (продаются отдельно) см. в разделе «Принтеры» (149).

Настройка параметров печати

► Фотографии ► Видеофильмы

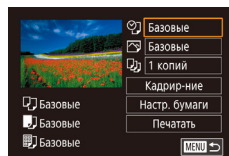

1 Откройте экран печати.

- Для отображения этого экрана выполните шаги 1 – 6 раздела «Простая печать» (154).

2 Выполните настройки.

- Кнопками [▲][▼] выберите пункт, затем нажмите кнопку [⊞]. На следующем экране кнопками [▲][▼] выберите значение, затем нажмите кнопку [⊞], чтобы вернуться на экран печати.

🖨️	Базовые	Соответствует текущим настройкам принтера.
	Дата	Печать изображений с добавленной датой.
	No. файла	Печать изображений с добавленным номером файла.
	Оба	Печать изображений с добавленными датой и номером файла.
🖨️	Откл.	–
	Базовые	Соответствует текущим настройкам принтера.
	Откл.	–
	Вкл.	Для печати с оптимальными настройками используются данные, полученные в момент съемки.
🖨️	Крас.гл1	Коррекция «красных глаз».
	Кол-во копий	Выберите число печатаемых копий.
Кадрир-ние	–	Укажите область изображения, которую требуется напечатать (156).
Настр. бумаги	–	Задайте формат бумаги, компоновку и другие сведения (156).

Перед использованием

Основные операции

Руководство по расширенным операциям

Основные сведения о камере

Автоматический/гибридный автоматический режим

Другие режимы съемки

Режим P

Режимы Tv, Av и M

Режим воспроизведения

Функции Wi-Fi

Меню настройки

Принадлежности

Приложение

Алфавитный указатель



Обрезка изображений перед печатью

► Фотографии ► Видеофильмы

Обрезая изображения перед печатью, можно печатать требуемую область изображения, а не все изображение целиком.

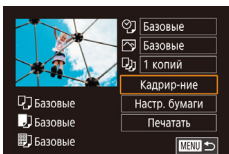

1 Выберите пункт [Кадрирование].

- Выполнив шаг 1 раздела «Настройка параметров печати» (155) для открытия экрана печати, выберите пункт [Кадрирование] и нажмите кнопку [OK].
- Отображается рамка обрезки, показывающая печатаемую область изображения.



2 Произведите требуемую настройку рамки обрезки.

- Для изменения размера рамки сведите или разведите пальцы (98) на экране.
- Для перемещения рамки нажимайте кнопки [▲][▼][◀][▶].
- Для поворота рамки поворачивайте диск [🌀].
- После завершения нажмите кнопку [OK].

3 Распечатайте изображение.

- Для печати выполните шаг 7 раздела «Простая печать» (154).



- Обрезка может быть невозможна для изображений малого размера или при некоторых форматах кадров.

Выбор формата бумаги и компоновки перед печатью

► Фотографии ► Видеофильмы

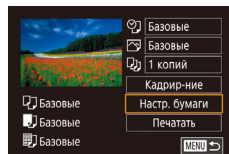

1 Выберите пункт [Настр. бумаги].

- Выполнив шаг 1 раздела «Настройка параметров печати» (155) для открытия экрана печати, выберите пункт [Настр. бумаги] и нажмите кнопку [OK].

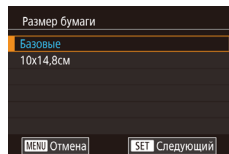

2 Выберите формат бумаги.

- Кнопками [▲][▼] выберите вариант, затем нажмите кнопку [OK].

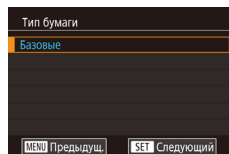

3 Выберите тип бумаги.

- Кнопками [▲][▼] выберите вариант, затем нажмите кнопку [OK].

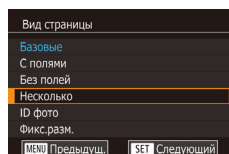

4 Выберите компоновку.

- Кнопками [▲][▼] выберите вариант, затем нажмите кнопку [OK].
- Если выбран вариант [Несколько], нажмите кнопку [OK]. На следующем экране кнопками [▲][▼] выберите число печатаемых на каждом листе изображений, затем нажмите кнопку [OK].

5 Распечатайте изображение.

Перед использованием

Основные операции

Руководство по расширенным операциям

Основные сведения о камере

Автоматический/гибридный автоматический режим

Другие режимы съемки

Режим P

Режимы Tv, Av и M

Режим воспроизведения

Функции Wi-Fi

Меню настройки

Принадлежности

Приложение

Алфавитный указатель



Доступные варианты компоновки

Базовые	Соответствует текущим настройкам принтера.
С полями	Печать производится с пустыми полями вокруг изображения.
Без полей	Печать без полей, от края до края.
Несколько	Выберите количество изображений, печатаемых на листе.
ID фото	Печать изображений для идентификационных целей. Доступно только для изображений с разрешением L и форматом кадра 3:2.
Фикс.разм.	Выберите формат печати. Выберите формат 90 × 130 мм, формат открытки или широкоформатную печать.

Печать фотографий для документов

► Фотографии ► Видеофильмы

1 Выберите пункт [ID фото].

- В соответствии с шагами 1 – 4 раздела «Выбор формата бумаги и компоновки перед печатью» (156) выберите пункт [ID фото] и нажмите кнопку [OK].

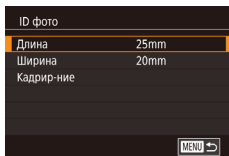

2 Выберите размер длинной и короткой сторон (длину и ширину).

- Кнопками [▲][▼] выберите пункт, затем нажмите кнопку [OK]. На следующем экране кнопками [▲][▼] выберите длину и нажмите кнопку [OK].

3 Выберите область печати.

- Кнопками [▲][▼] на экране из шага 2 выберите пункт [Кадр-ние].

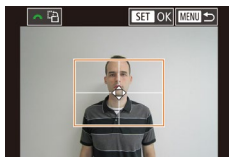

- Выберите область печати в соответствии с инструкциями шага 2 из раздела «Обрезка изображений перед печатью» (156).

4 Распечатайте изображение.

Печать эпизодов из видеофильма

► Фотографии ► Видеофильмы

1 Откройте экран печати.

- В соответствии с шагами 1 – 6 раздела «Простая печать» (154) выберите видеофильм. Отображается показанный слева экран.

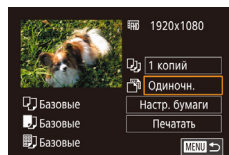

2 Выберите способ печати.

- Кнопками [▲][▼] выберите значок [📄], затем нажмите кнопку [OK]. На следующем экране кнопками [▲][▼] выберите значение, затем нажмите кнопку [OK], чтобы вернуться на экран печати.

3 Распечатайте изображение.

Параметры печати видеофильмов

Одиноч.	Печать текущего эпизода в виде фотографии.
Последов	Печать последовательности эпизодов с определенным интервалом на одном листе бумаги. Задав для параметра [Подпись] значение [Вкл.], можно также печатать номер папки, номер файла и прошедшее время для кадра.

Перед использованием

Основные операции

Руководство по расширенным операциям

Основные сведения о камере

Автоматический/гибридный автоматический режим

Другие режимы съемки

Режим P

Режимы Tv, Av и M

Режим воспроизведения

Функции Wi-Fi

Меню настройки

Принадлежности

Приложение

Алфавитный указатель





- Чтобы отменить выполняющуюся печать, нажмите кнопку [MENU], выберите значок [OK], затем снова нажмите кнопку [MENU].
- После отображения эпизода для печати в соответствии с шагами 2 – 5 раздела «Просмотр» (стр. 91) можно также открыть экран из шага 1 здесь, кнопками [◀][▶] выбрав значок [P] на панели управления видеофильмом, затем нажав кнопку [MENU].

Добавление изображений в список печати (DPOF)

► Фотографии ► Видеофильмы

Пакетную печать (стр. 160) и заказ печати в фотоателье можно настроить с помощью камеры. Выберите на карте памяти не более 998 изображений и задайте соответствующие параметры, такие как число копий, как указано ниже. Подготовленные таким образом сведения для печати соответствуют стандартам DPOF (формат заказа цифровой печати).



- Включение в список печати изображений RAW невозможно.

Настройка параметров печати

► Фотографии ► Видеофильмы

Укажите формат печати, требуется ли добавлять дату и номер файла, и задайте другие настройки, как указано ниже. Эти настройки относятся ко всем изображениям в списке печати.

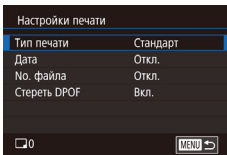

- Нажмите кнопку [MENU], выберите пункт [Настр. печати] на вкладке [P2], затем нажмите кнопку [MENU].
- Кнопками [▲][▼] выберите пункт [Настройки печати], затем нажмите кнопку [MENU]. На следующем экране выберите и настройте требуемые параметры (стр. 32).

Тип печати	Стандарт	Печатается по одному изображению на лист.
	Индекс	Печатается по несколько уменьшенных версий изображений на лист.
	Оба	Печать производится как в стандартном, так и в индексном форматах.
Дата	Вкл.	Изображения печатаются с датой съемки.
	Откл.	—
No. файла	Вкл.	Изображения печатаются с номером файла.
	Откл.	—
Стереть DPOF	Вкл.	После печати все настройки списка печати изображений стираются.
	Откл.	—



- В некоторых случаях при печати на принтере или в фотоателье могут быть применены не все заданные настройки DPOF.
- На экране камеры может отображаться значок [!], предупреждающий о наличии на карте памяти параметров печати, настроенных другой камерой. При изменении параметров печати с помощью данной камеры все предыдущие параметры могут быть перезаписаны.
- Если для параметра [Дата] задано значение [Вкл.], на некоторых принтерах дата может печататься дважды.



- Если задан тип печати [Индекс], одновременный выбор значений [Вкл.] для параметров [Дата] и [No. файла] невозможен.
- В некоторых моделях PictBridge-совместимых принтеров Canon (продаются отдельно) индексная печать недоступна.
- Дата печатается в формате, соответствующем настройкам в параметре меню MENU (стр. 32) > вкладка [P2] > [Дата/Время] (стр. 20).

Перед использованием

Основные операции

Руководство по расширенным операциям

Основные сведения о камере

Автоматический/гибридный автоматический режим

Другие режимы съемки

Режим P

Режимы Tv, Av и M

Режим воспроизведения

Функции Wi-Fi

Меню настройки

Принадлежности

Приложение

Алфавитный указатель



Настройка печати отдельных изображений

► Фотографии ► Видеофильмы

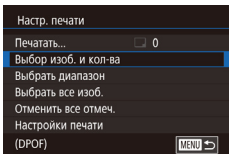

1 Выберите пункт [Выбор изоб. и кол-ва].

- Нажмите кнопку [MENU], выберите пункт [Настр. печати] на вкладке [2], затем нажмите кнопку [G].
- Кнопками [▲][▼] выберите пункт [Выбор изоб. и кол-ва], затем нажмите кнопку [G] (132).

2 Выберите изображение.

- Кнопками [◀][▶] выберите изображение, затем нажмите кнопку [G].
- Теперь можно задать количество копий.
- Если для изображения задана индексная печать, на нем отображается значок [✓]. Чтобы отменить индексную печать для изображения, снова нажмите кнопку [G]. Значок [✓] больше не отображается.

3 Укажите количество печатаемых копий.

- Кнопками [▲][▼] задайте количество печатаемых копий (не более 99).
- Чтобы задать печать других изображений и указать количество печатаемых копий, повторите шаги 2 – 3.
- Задание количества копий для индексной печати невозможно. Можно только выбрать печатаемые изображения в соответствии с шагом 2.
- После завершения нажмите кнопку [MENU] для возврата на экран меню.



Настройка печати диапазона изображений

► Фотографии ► Видеофильмы

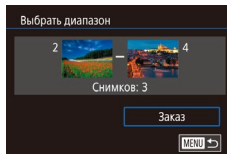

- В соответствии с шагом 1 раздела «Настройка печати отдельных изображений» (159) выберите пункт [Выбрать диапазон] и нажмите кнопку [G].
- Для задания изображений выполните шаги 2 – 3 раздела «Выбор диапазона» (100).
- Кнопками [▲][▼] выберите пункт [Заказ], затем нажмите кнопку [G].

Настройка печати всех изображений

► Фотографии ► Видеофильмы

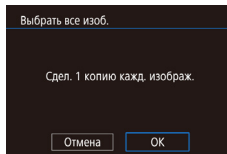

- В соответствии с шагом 1 раздела «Настройка печати отдельных изображений» (159) выберите пункт [Выбрать все изоб.] и нажмите кнопку [G].
- Кнопками [◀][▶] выберите [OK], затем нажмите кнопку [G].

Удаление всех изображений из списка печати

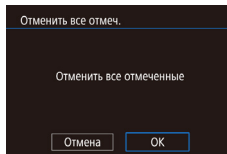

- В соответствии с шагом 1 раздела «Настройка печати отдельных изображений» (159) выберите пункт [Отменить все отмеч.] и нажмите кнопку [G].
- Кнопками [◀][▶] выберите [OK], затем нажмите кнопку [G].

Перед использованием

Основные операции

Руководство по расширенным операциям

Основные сведения о камере

Автоматический/гибридный автоматический режим

Другие режимы съемки

Режим P

Режимы Tv, Av и M

Режим воспроизведения

Функции Wi-Fi

Меню настройки

Принадлежности

Приложение

Алфавитный указатель



Добавление изображений в фотокнигу

► Фотографии ► Видеофильмы

Фотокниги можно настраивать в камере, выбирая на карте памяти не более 998 изображений и импортируя их в программное обеспечение на компьютере, где они сохраняются в отдельной папке. Это удобно при заказе печати фотокниг по Интернету или при печати фотокниг на собственном принтере.

Указание способа выбора

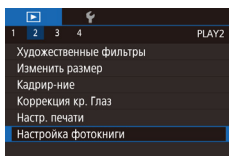

- Нажмите кнопку [MENU], выберите пункт [Настройка фотокниги] на вкладке [▶2], затем укажите способ выбора изображений.



○ На экране камеры может отображаться значок [!], предупреждающий о наличии на карте памяти параметров печати, настроенных другой камерой. При изменении параметров печати с помощью данной камеры все предыдущие параметры могут быть перезаписаны.

Добавление изображений по одному

► Фотографии ► Видеофильмы

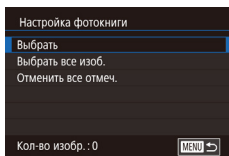

1 Выберите пункт [Выбрать].

- В соответствии с процедурой из раздела «Указание способа выбора» (160) выберите пункт [Выбрать] и нажмите кнопку [OK].



2 Выберите изображение.

- Кнопками [◀|▶] выберите изображение, затем нажмите кнопку [OK].
- Отображается значок [✓].
- Чтобы удалить изображение из фотокниги, снова нажмите кнопку [OK]. Значок [✓] больше не отображается.
- Повторите эту операцию для задания других изображений.
- После завершения нажмите кнопку [MENU] для возврата на экран меню.

Добавление всех изображений в фотокнигу

► Фотографии ► Видеофильмы

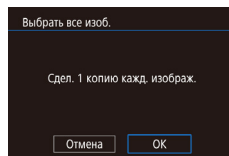

- В соответствии с процедурой из раздела «Указание способа выбора» (160) выберите пункт [Выбрать все изоб.] и нажмите кнопку [OK].
- Кнопками [◀|▶] выберите [OK], затем нажмите кнопку [OK].

Удаление всех изображений из списка печати

► Фотографии ► Видеофильмы

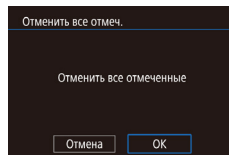

- В соответствии с процедурой из раздела «Указание способа выбора» (160) выберите пункт [Отменить все отмеч.] и нажмите кнопку [OK].
- Кнопками [◀|▶] выберите [OK], затем нажмите кнопку [OK].

Перед использованием

Основные операции

Руководство по расширенным операциям

Основные сведения о камере

Автоматический/гибридный автоматический режим

Другие режимы съемки

Режим P

Режимы Tv, Av и M

Режим воспроизведения

Функции Wi-Fi

Меню настройки

Принадлежности

Приложение

Алфавитный указатель



Приложение

Полезная информация при использовании камеры

Устранение неполадок

Если Вы считаете, что в камере возникла неполадка, сначала проверьте указанное ниже. Если эта информация не позволила устранить неполадку, обратитесь в службу поддержки клиентов компании Canon.

Питание

При нажатии кнопки ON/OFF ничего не происходит.

- Убедитесь, что аккумулятор заряжен (📖 18).
- Убедитесь, что аккумулятор установлен в правильной ориентации (📖 19).
- Убедитесь, что крышки гнезда карты памяти и отсека аккумулятора полностью закрыты (📖 19, 📖 19).
- Загрязненные клеммы аккумулятора ухудшают его характеристики. Попробуйте очистить клеммы с помощью ватной палочки и несколько раз снимите и установите аккумулятор.

Аккумулятор быстро разряжается.

- При низких температурах емкость аккумулятора уменьшается. Попробуйте немного согреть аккумулятор, например в кармане, следя, чтобы клеммы не касались никаких металлических предметов.
- Загрязненные клеммы аккумулятора ухудшают его характеристики. Попробуйте очистить клеммы с помощью ватной палочки и несколько раз снимите и установите аккумулятор.
- Если эти меры не помогают и после зарядки аккумулятор по-прежнему быстро разряжается, это означает, что закончился срок его службы. Приобретите новый аккумулятор.

Аккумулятор вздулся.

- Вздувание аккумулятора – это обычное явление, не представляющее угрозы для безопасности. Однако если вздувшийся аккумулятор невозможно установить в камеру, обратитесь в службу поддержки клиентов компании Canon.

При включении или выключении камеры с установленным объективом EF-M слышен шум.

- При выключении камеры диафрагма закрывается, предотвращая попадание света в камеру. Это служит для защиты внутренних компонентов.

Перед использованием

Основные операции

Руководство по расширенным операциям

Основные сведения о камере

Автоматический/гибридный автоматический режим

Другие режимы съемки

Режим P

Режимы Tv, Av и M

Режим воспроизведения

Функции Wi-Fi

Меню настройки

Принадлежности

Приложение

Алфавитный указатель



Съемка

Съемка невозможна.

- Камера может снимать только после завершения фокусировки на объекты. Перед попыткой съемки подождите, пока при наполовину нажатой кнопке спуска затвора камера сфокусируется и цвет рамки изменится на зеленый.
- В режиме воспроизведения (📖91) нажмите наполовину кнопку спуска затвора (📖29).

Странное изображение на экране при недостаточной освещенности (📖30).

Странное изображение на экране при съемке.

- Обратите внимание, что следующие неполадки отображения не записываются в фотографии, но записываются в видеофильмах.
 - При флуоресцентном или светодиодном освещении экран может мигать или на нем могут появляться горизонтальные полосы.

При нажатии кнопки спуска затвора на экране мигает значок [📷] и съемка невозможна (📖38).

При наполовину нажатой кнопке спуска затвора отображается значок [📷] (📖38).

- Производите съемку со стабилизацией изображения (📖79).
- Поднимите вспышку и установите режим вспышки [📷] (📖76).
- Увеличьте чувствительность ISO (📖65).
- Установите камеру на штатив или примите другие меры для сохранения неподвижности камеры. В таком случае также отключите стабилизацию изображения (📖79).

Снимки не сфокусированы.

- Производите съемку с автофокусировкой (AF).
- Сначала нажмите кнопку спуска затвора наполовину для фокусировки на объекты, затем нажмите эту кнопку полностью для съемки (📖29).
- Фокусировка невозможна, если расстояние до объекта меньше минимального расстояния фокусировки объектива. Чтобы определить минимальное расстояние фокусировки, проверьте данные объектива. Минимальное расстояние фокусировки для объектива измеряется от отметки [∞] (фокальная плоскость) на верхней части корпуса камеры до объекта.
- Задайте для параметра [Вкл. лампы помощи AF (LED)] значение [0:Разрешено] (📖89).
- Убедитесь, что все функции, которые не планируется использовать (например, ручная фокусировка), выключены.
- Попробуйте произвести съемку с использованием фиксации фокусировки (📖72).

Снимки размытые.

- В зависимости от условий съемки, размытие чаще возникает при использовании функции съемки при касании. Во время съемки держите камеру неподвижно.

При наполовину нажатой кнопке спуска затвора рамки автофокусировки отображаются оранжевым цветом и объекты остаются не в фокусе.

- Перед тем как наполовину нажать кнопку спуска затвора, попробуйте навести центр кадра на более контрастные части объектов. Можно также попробовать несколько раз наполовину нажать кнопку спуска затвора. Это может помочь камере сфокусироваться, на что указывает зеленый цвет рамки автофокусировки.

Объекты на снимках выглядят слишком темными.

- Поднимите вспышку и установите режим вспышки [📷] (📖76).
- Настройте яркость с помощью компенсации экспозиции (📖63).
- Настройте яркость с помощью функций Auto Lighting Optimizer (Автокоррекция яркости) (📖66).
- Используйте фиксацию AE или частичный экспонометр (📖63, 📖64).

Объекты выглядят слишком яркими, светлые области обесцвечены.

- Опустите вспышку и установите режим вспышки [📷] (📖36).
- Настройте яркость с помощью компенсации экспозиции (📖63).
- Используйте фиксацию AE или частичный экспонометр (📖63, 📖64).
- Уменьшите освещенность объектов.

Снимки выглядят слишком темными, несмотря на срабатывание вспышки (📖38).

- Производите съемку в пределах радиуса действия вспышки (📖190).
- Настройте яркость с помощью компенсации экспозиции при съемке со вспышкой или изменив мощность вспышки (📖77, 📖86).
- Увеличьте чувствительность ISO (📖65).

Объекты при съемке со вспышкой выглядят слишком яркими, светлые области обесцвечены.

- Производите съемку в пределах радиуса действия вспышки (📖190).
- Опустите вспышку и установите режим вспышки [📷] (📖36).
- Настройте яркость с помощью компенсации экспозиции при съемке со вспышкой или изменив мощность вспышки (📖77, 📖86).

На изображениях, снятых со вспышкой, видны белые точки.

- Этот эффект вызван отражением света вспышки от частичек пыли или других находящихся в воздухе частиц.

Снимки выглядят зернистыми.

- Уменьшите чувствительность ISO (📖65).
- Высокие значения числа ISO в некоторых режимах съемки могут приводить к появлению зерна на изображениях (📖52).

Перед использованием

Основные операции

Руководство по расширенным операциям

Основные сведения о камере

Автоматический/гибридный автоматический режим

Другие режимы съемки

Режим P

Режимы Tv, Av и M

Режим воспроизведения

Функции Wi-Fi

Меню настройки

Принадлежности

Приложение

Алфавитный указатель



На снимках видны линейные шумы или муар.

- При съемке некоторых объектов повышается вероятность появления линейных шумов или муара. Это более вероятно в указанных ниже условиях.
 - Объекты с тонкими горизонтальными полосами или клетчатые объекты.
 - На экране съемки или вблизи от него видны солнце, фонари или другие источники яркого света.
- В таком случае следующие меры могут уменьшить шум или муар.
 - Измените размер объекта, изменив расстояние фокусировки или положение зумирования.
 - Измените композицию кадра, чтобы источник яркого света не попадал на экран съемки.
 - Установите бленду объектива, чтобы в объектив не попадал яркий свет.
- Линейный шум или муар могут также появляться на изображениях при смещении или наклоне объектива типа TS-E.

У объектов возникает эффект «красных глаз».

- Установите для параметра [Красные глаза] значение [Вкл.] (📖47). При съемке со вспышкой будет включаться лампа «уменьшения эффекта» красных глаз (📖4). Для получения оптимальных результатов объекты съемки должны смотреть на лампу уменьшения эффекта «красных глаз». Также попробуйте повысить освещенность при съемке в помещениях и снимать с более близкого расстояния.
- Отредактируйте изображения с помощью функции коррекции «красных глаз» (📖108).

Запись на карту памяти занимает слишком много времени или замедлилась серийная съемка.

- Выполните низкоуровневое форматирование карты памяти с помощью камеры (📖139).

Серийная съемка неожиданно останавливается.

- Для защиты камеры серийная съемка автоматически останавливается после съемки прил. 1 000 кадров в одной серии. Перед возобновлением съемки отпустите кнопку спуска затвора.

Параметры съемки или параметры меню быстрой установки недоступны.

- Доступность настраиваемых параметров зависит от режима съемки. См. разделы «Функции, доступные в различных режимах съемки», «Меню быстрой установки», «Вкладка съемки», «Вкладка C.Fn», «INFO. Быстрое управление» и «Вкладка настройки» (📖170 – 📖180).

Не работает сенсорная автофокусировка или съемка при касании.

- Функции сенсорной автофокусировки или съемки при касании не активируются при касании по краям экрана. Нажимайте ближе к центру экрана.

Съемка видеофильмов

Неправильно отображается прошедшее время или съемка прерывается.

- Отформатируйте карту памяти с помощью камеры или установите карту с высокой скоростью записи. Обратите внимание, что даже при неправильной индикации прошедшего времени длительность видеофильмов на карте памяти соответствует фактическому времени съемки.

Отображается предупреждение о заполнении буфера (📖167), и съемка автоматически останавливается.

- Внутренняя буферная память камеры полностью заполнена, так как камера не может достаточно быстро выполнять запись на карту памяти. Попробуйте одну из следующих мер.
 - Выполните низкоуровневое форматирование карты памяти с помощью камеры (📖139).
 - Уменьшите качество изображения (📖46).
 - Установите карту памяти с высокой скоростью записи.

Объекты выглядят искаженными.

- Объекты, быстро перемещающиеся перед камерой, могут выглядеть искаженными. Это не является неисправностью.

В видеозаписи содержатся кадры без движения.

- С некоторыми объективами в момент значительного изменения яркости может возникать ощущение, что в видеофильмах отсутствует часть кадров.

Воспроизведение

Воспроизведение невозможно.

- Воспроизведение изображений или видеофильмов может быть невозможно, если с помощью компьютера были переименованы файлы или была изменена структура папок.

Воспроизведение останавливается или пропадает звук.

- Установите карту памяти, отформатированную в камере в режиме низкоуровневого форматирования (📖139).
- При воспроизведении видеофильмов, скопированных на карты памяти с низкой скоростью чтения, возможны кратковременные прерывания.
- При воспроизведении видеофильмов на компьютере с недостаточной производительностью возможны пропуски кадров и прерывание звука.

Во время просмотра видеофильмов отсутствует звук.

- Настройте громкость (📖91), если громкость звука в видеофильме слишком мала.
- Для видеофильмов, снятых в режиме [📖] (📖56), звук не воспроизводится, так как в этом режиме он не записывается.

Перед использованием

Основные операции

Руководство по расширенным операциям

Основные сведения о камере

Автоматический/гибридный автоматический режим

Другие режимы съемки

Режим P

Режимы Tv, Av и M

Режим воспроизведения

Функции Wi-Fi

Меню настройки

Принадлежности

Приложение

Алфавитный указатель



Компьютер

Невозможно передать изображения в компьютер.

- При передаче изображений в компьютер по кабелю попробуйте уменьшить скорость передачи, как указано ниже.
 - Нажмите кнопку [] для переключения в режим воспроизведения. Удерживая нажатой кнопку [MENU], одновременно нажмите кнопки [▲] и [⊞]. На следующем экране кнопками [◀] [▶] выберите значок [B] и нажмите кнопку [⊞].

Wi-Fi

Не удается открыть меню Wi-Fi.

- В меню съемки меню Wi-Fi недоступно. Переключитесь в режим воспроизведения и попробуйте еще раз.
- В режиме воспроизведения меню Wi-Fi невозможно открыть в режиме увеличения или на индексном экране. Переключитесь в режим отображения одного изображения и попробуйте еще раз. Аналогично, меню Wi-Fi невозможно открыть в режиме фильтрации изображений в соответствии с указанными условиями. Отмените режим фильтрации изображений.
- Меню Wi-Fi невозможно открыть, когда камера подключена к принтеру с помощью кабеля. Отсоедините кабель.

Невозможно добавить устройство/адресата.

- В камеру можно добавить всего не более 20 элементов информации о подключении. Сначала удалите из камеры ненужную информацию о подключении, затем добавьте новые устройства/адресатов [136].
- Зарегистрируйте веб-службы с помощью компьютера или смартфона [121].
- Чтобы добавить смартфон, сначала установите на него специальное приложение [113].
- Не используйте камеру рядом с источниками помех для сигналов Wi-Fi, таких как микроволновые печи, устройства Bluetooth или другое оборудование, работающее в диапазоне 2,4 ГГц.
- Переместите камеру ближе к другому устройству, с которым требуется установить соединение (например, к точке доступа), и убедитесь в отсутствии других предметов между устройствами.

Невозможно подключиться к точке доступа.

- Убедитесь, что в точке доступа установлен канал, поддерживаемый камерой [188]. Обратите внимание, что вместо автоматического назначения канала рекомендуется вручную задавать поддерживаемый канал.

Невозможно отправить изображения.

- На целевом устройстве недостаточно места для сохранения. Увеличьте объем места для сохранения на целевом устройстве и заново отправьте изображения.
- В целевой камере переключатель защиты от записи на карте памяти установлен в положение блокировки. Переместите переключатель защиты от записи в разблокированное положение.
- Изображения RAW невозможно отправлять в камеру или выводить на экран телевизора. Изображения RAW, выбранные для импорта в смартфон, импортируются как изображения JPEG. Обратите внимание, что функция синхронизации изображений поддерживает передачу изображений RAW.
- Если на компьютере переместить или переименовать файлы или папки изображений, переданные на компьютер с помощью функции синхронизации изображений через точку доступа [131], отправка этих изображений на портал CANON iMAGE GATEWAY или в другие веб-службы не производится. Перед тем как перемещать или переименовывать такие файлы или папки изображений на компьютере, убедитесь, что они уже отправлены на портал CANON iMAGE GATEWAY или в другие веб-службы.

Невозможно изменить размер изображений для отправки.

- Изменение размера изображения с повышением разрешения свыше исходного размера невозможно.
- Изменение размеров видеофильмов невозможно.

Отправка изображений занимает много времени./Беспроводное подключение разрывается.

- Отправка большого количества изображений может занимать много времени. Для уменьшения времени отправки попробуйте изменить размер изображений [130].
- Отправка видеофильмов может занимать много времени.
- Не используйте камеру рядом с источниками помех для сигналов Wi-Fi, таких как микроволновые печи, устройства Bluetooth или другое оборудование, работающее в диапазоне 2,4 ГГц. Помните, что передача изображений может занимать много времени, даже если отображается значок [T.I].
- Переместите камеру ближе к другому устройству, с которым требуется установить соединение (например, к точке доступа), и убедитесь в отсутствии других предметов между устройствами.

Перед утилизацией или передачей другим лицам из камеры требуется удалить информацию о подключениях Wi-Fi.

- Выполните сброс параметров Wi-Fi [137].

Перед использованием

Основные операции

Руководство по расширенным операциям

Основные сведения о камере

Автоматический/гибридный автоматический режим

Другие режимы съемки

Режим P

Режимы Tv, Av и M

Режим воспроизведения

Функции Wi-Fi

Меню настройки

Принадлежности

Приложение

Алфавитный указатель



Экранные сообщения

Если отображается сообщение об ошибке, действуйте следующим образом.

Съемка или воспроизведение

Нет карты памяти

- Карта памяти установлена в неправильной ориентации. Снова установите карту памяти в правильной ориентации (📖19).

Карта памяти заблокирована

- Переключатель защиты от записи на карте памяти установлен в положение блокировки. Установите переключатель защиты от записи в разблокированное положение (📖19).

Не записывается!

- Произведена попытка съемки без карты памяти в камере. Для съемки установите карту памяти в правильной ориентации (📖19).

Ошибка карты памяти (📖139)

- Если данное сообщение об ошибке появляется даже после форматирования поддерживаемой карты памяти (📖2) и ее установки в правильной ориентации (📖19), обратитесь в службу поддержки клиентов компании Canon.

Недостат. места на карте

- На карте памяти недостаточно свободного места для съемки (📖35, 📖48, 📖62) или редактирования изображений (📖106). Сотрите ненужные изображения (📖102) или установите карту памяти с достаточным объемом свободного места (📖19).

Тактильный АФ недоступен

- Тактильная автофокусировка недоступна в текущем режиме съемки (📖170).

Тактильный АФ отменен

- Объект, выбранный для тактильной автофокусировки, потерян (📖72).

Зарядите батарею (📖18)

Нет снимков

- Карта памяти не содержит изображений, доступных для отображения.

Защищено! (📖99)

Неидентифицируемый снимок/Несовместимый JPEG/Снимок слишком большой/
Не удается воспроизвести MOV/Не удается воспроизвести MP4

- Отображение неподдерживаемых или поврежденных изображений невозможно.
- Может быть невозможно отображение изображений, отредактированных или переименованных в компьютере, а также изображений, снятых другой камерой.

Не увеличивается!/Не поворачивается/Изобр. невозможно изменить/Модификация невозможна/Не удается выбрать снимок

- Следующие функции могут быть недоступны для изображений, переименованных или уже отредактированных в компьютере, а также для изображений, снятых другой камерой. Обратите внимание, что функции со звездочкой (*) недоступны для видеофильмов. Увеличение* (📖98), поворот* (📖104), оценка (📖105), редактирование* (📖106), список печати* (📖158) и настройка фотокниги* (📖160).

Неправ. диапазон выбора

- При указании диапазона выбора изображений (📖100, 📖103, 📖159) произведена попытка выбрать начальное изображение, находящееся после последнего изображения, или наоборот.

Превышен предел выбора

- Для списка печати (📖158) или настройки фотокниги (📖160) выбрано более 998 изображений. Выберите 998 изображений или менее.
- Невозможно правильно сохранить список печати (📖158) или настройки фотокниги (📖160). Уменьшите количество выбранных изображений и повторите попытку.
- Произведена попытка выбрать более 500 изображений для функции Защита (📖99), Удалить (📖102), Оценка (📖105), Список печати (📖158) или Настройка фотокниги (📖160).

Ошибка с названием!

- Невозможно создать папку или записать изображения, так как на карте достигнут максимальный поддерживаемый номер папки (999) для сохранения изображений и достигнут максимальный поддерживаемый номер изображения (9999) для изображений в папке. На вкладке [👉1] меню (📖32) установите для параметра [Нумер. файлов] значение [Автосброс] (📖138) или отформатируйте карту памяти (📖139).

Ошибка объектива

- Возникла ошибка связи между камерой и объективом. Очистите контакты объектива и правильно установите объектив на камеру.
- Частое появление этого сообщения об ошибке может указывать на повреждение камеры. В таком случае обратитесь в службу поддержки клиентов компании Canon.

Перед использованием

Основные операции

Руководство по расширенным операциям

Основные сведения о камере

Автоматический/гибридный
автоматический режим

Другие режимы съемки

Режим P

Режимы Tv, Av и M

Режим воспроизведения

Функции Wi-Fi

Меню настройки

Принадлежности

Приложение

Алфавитный указатель



Обнаружена ошибка камеры (номер ошибки)

- Если эта ошибка отображается сразу после съемки, возможно, что изображение не было сохранено. Переключитесь в режим воспроизведения для проверки изображения.
- Частое появление этого сообщения об ошибке может указывать на повреждение камеры. В таком случае запишите номер ошибки (Exx) и обратитесь в службу поддержки клиентов компании Canon.

Ошибка файла

- Правильная печать (📖 154) фотографий с других камер или изображений, в которые внесены изменения с помощью компьютерного программного обеспечения, может оказаться невозможной, даже если камера подключена к принтеру.

Ошибка печати

- Проверьте настройку формата бумаги (📖 156). Если это сообщение об ошибке отображается при правильной настройке, перезагрузите принтер и снова выполните настройку с помощью камеры.

Абсорбер чернил заполнен

- Обратитесь в службу поддержки клиентов компании Canon за помощью в замене абсорбера чернил.

Wi-Fi

Ошибка при подключении

- Не распознаны точки доступа. Проверьте параметры точки доступа (📖 118).
- Не удается найти устройство. Выключите и снова включите камеру, затем повторите попытку подключения.
- Проверьте устройство, к которому требуется подключиться, и убедитесь, что оно готово к подключению.

Не удает. опред. точку дост.

- Кнопки WPS нажаты одновременно на нескольких точках доступа. Попробуйте выполнить подключение еще раз.

Точка доступа не найдена

- Убедитесь, что точка доступа включена.
- При подключении к точке доступа вручную убедитесь, что введен правильный идентификатор SSID.

Неверный пароль/Неправ. параметры безопасности Wi-Fi

- Проверьте параметры безопасности точки доступа (📖 118).

Конфликт IP-адресов

- Измените IP-адрес, чтобы исключить конфликт с другим адресом.

Отключено/Ошибка при приеме/Не удалось отправить

- Возможно, в этом месте имеются помехи распространению сигналов Wi-Fi.
- Старайтесь не использовать функцию Wi-Fi камеры рядом с микроволновыми печами, устройствами Bluetooth и другими устройствами, работающими в диапазоне 2,4 ГГц.
- Переместите камеру ближе к другому устройству, с которым требуется установить соединение (например, к точке доступа), и убедитесь в отсутствии других предметов между устройствами.
- Проверьте, нет ли ошибок на подключенном устройстве.

Не удалось отправить

Ошибка карты памяти

- Если данное сообщение об ошибке появляется даже при установленной отформатированной карте памяти в правильной ориентации, обратитесь в службу поддержки клиентов компании Canon.

Ошибка при приеме

Недостат. места на карте

- На карте памяти в камере назначения недостаточно свободного места для приема изображений. Удалите изображения, чтобы освободить место на карте памяти, или установите карту памяти с достаточным объемом свободного места.

Ошибка при приеме

Карта памяти заблокирована

- В камере, которая должна принимать изображения, переключатель защиты от записи на карте памяти установлен в положение блокировки. Переместите переключатель защиты от записи в разблокированное положение.

Ошибка при приеме

Ошибка с названием!

- Если в принимающей камере достигнуты максимальный номер папки (999) и максимальный номер изображения (9999), прием изображений невозможен.

Не хватает места на сервере

- Чтобы освободить место, удалите ненужные изображения, загруженные на портал CANON IMAGE GATEWAY.
- Сохраните изображения, отправленные с помощью функции синхронизации изображений (📖 131), в своем компьютере.

Проверьте параметры сети

- Убедитесь, что компьютер может подключаться к Интернету с текущими параметрами сети.

Перед использованием

Основные операции

Руководство по расширенным операциям

Основные сведения о камере

Автоматический/гибридный автоматический режим

Другие режимы съемки

Режим P

Режимы Tv, Av и M

Режим воспроизведения

Функции Wi-Fi

Меню настройки

Принадлежности

Приложение

Алфавитный указатель



Информация на экране

При съемке

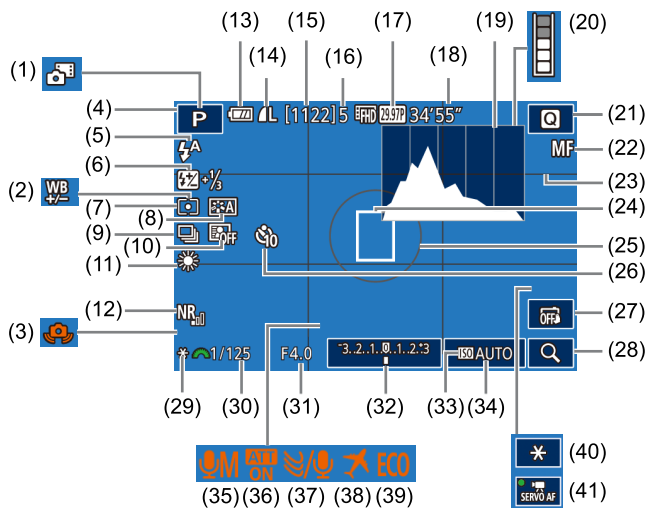

- | | |
|---|---|
| (1) Гибридный автоматический режим (137) | (6) Компенсация экспозиции при съемке со вспышкой/Уровень мощности вспышки (77, 86) |
| (2) Коррекция баланса белого (68) | (7) Режим замера (64) |
| (3) Предупреждение о сотрясении камеры (38) | (8) Стиль изображения (69) |
| (4) Режим съемки (170), значок сюжета (39) | (9) Серийная съемка (42) |
| (5) Режим вспышки (76) | (10) Auto Lighting Optimizer (Автокоррекция яркости) (66) |
| | (11) Баланс белого (67) |

- | | |
|--|---------------------------------------|
| (12) Шумоподавление при высоких значениях ISO (81) | (26) Автоспуск (40) |
| (13) Уровень заряда аккумулятора (167) | (27) Съемка при касании (42) |
| (14) Качество фотографий (компрессия, настройка разрешения) (43) | (28) Увеличение (75) |
| (15) Оставшиеся кадры | (29) Фиксация АЕ (64) |
| (16) Максимальное число кадров при серийной съемке | (30) Выдержка затвора (83) |
| (17) Качество видеофильмов (разрешение, частота кадров) (46) | (31) Значение диафрагмы (84) |
| (18) Оставшееся время | (32) Компенсация экспозиции (63) |
| (19) Гистограмма (94) | (33) Приоритет светов (66) |
| (20) Индикатор заполнения буфера (163) | (34) Число ISO (65) |
| (21) Меню быстрой установки (31) | (35) Режим записи звука (60) |
| (22) Ручная фокусировка (75). | (36) Атенюатор (61) |
| (23) Линии сетки (30) | (37) Фильтр шумов (61) |
| (24) Рамка автофокусировки (71) | (38) Часовой пояс (141) |
| (25) Рамка экспозамера (64) | (39) Эко-режим (140) |
| | (40) Фиксация АЕ при видеофильме (60) |
| | (41) Видео Servo AF (60) |

Уровень заряда аккумулятора

Уровень заряда аккумулятора отображается с помощью значка или сообщения на экране.

Индикация	Сведения
	Достаточный заряд
	Аккумулятор несколько разряжен, но имеет достаточный заряд
(мигает красным цветом)	Аккумулятор почти разряжен, скоро потребуются его зарядить
[Зарядите батарею]	Аккумулятор разряжен — немедленно зарядите аккумулятор

Перед использованием

Основные операции

Руководство по расширенным операциям

Основные сведения о камере

Автоматический/гибридный автоматический режим

Другие режимы съемки

Режим P

Режимы Tv, Av и M

Режим воспроизведения

Функции Wi-Fi

Меню настройки

Принадлежности

Приложение

Алфавитный указатель



При воспроизведении

Информационный дисплей 1

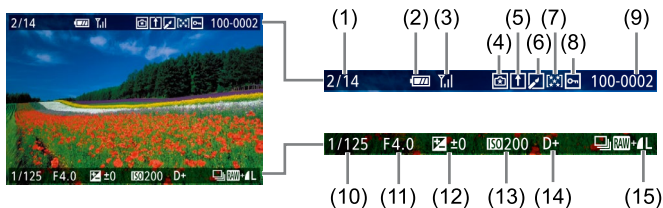

- | | |
|---|--------------------------------------|
| (1) Текущее изображение/Всего изображений | (7) Оценка |
| (2) Уровень заряда аккумулятора | (8) Защита |
| (3) Сила сигнала Wi-Fi | (9) Номер папки – номер файла |
| (4) Настройки могут быть применены к режиму [★] | (10) Выдержка затвора |
| (5) Синхронизация изображений завершена | (11) Значение диафрагмы |
| (6) Изменено*1 | (12) Величина компенсации экспозиции |
| | (13) Чувствительность ISO |
| | (14) Приоритет светов |
| | (15) Качество изображения*2 |

*1 Отображается на изображениях, к которым применены творческий фильтр, изменение размеров, кадрирование или коррекция красных глаз.

*2 Кадрированные изображения помечаются символом [□].

Информационный дисплей 2

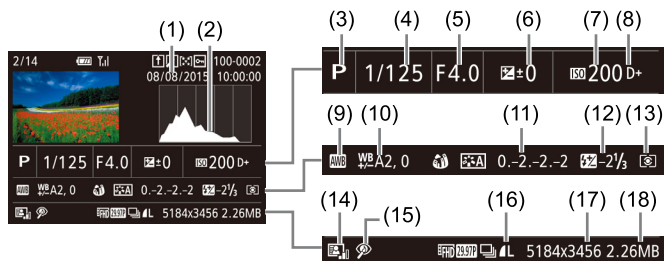

- | | |
|-------------------------------------|--|
| (1) Дата и время съемки | (11) Сведения о настройках стиля изображения |
| (2) Гистограмма | (12) Компенсация экспозиции при съемке со вспышкой |
| (3) Режим съемки | (13) Режим замера экспозиции |
| (4) Выдержка затвора | (14) Auto Lighting Optimizer (Автокоррекция яркости) |
| (5) Значение диафрагмы | (15) Коррекция «красных глаз» |
| (6) Величина компенсации экспозиции | (16) Качество изображения* |
| (7) Чувствительность ISO | (17) Установленное разрешение |
| (8) Приоритет светов | (18) Размер изображения |
| (9) Баланс белого | |
| (10) Коррекция баланса белого | |

* Кадрированные изображения помечаются символом [□].

Информационный дисплей 3

Отображаются название объектива, фокусное расстояние и гистограмма RGB. Обратите внимание, что длинные названия объективов могут отображаться только частично. Вверху экрана отображается та же информация, что и на информационном дисплее 2.

Информационный дисплей 4

Отображается информация о стиле изображения. Вверху экрана отображается та же информация, что и на информационном дисплее 2.

Перед использованием

Основные операции

Руководство по расширенным операциям

Основные сведения о камере

Автоматический/гибридный автоматический режим

Другие режимы съемки

Режим P

Режимы Tv, Av и M

Режим воспроизведения

Функции Wi-Fi

Меню настройки

Принадлежности

Приложение

Алфавитный указатель



Информационный дисплей 5









Отображаются настройки шумоподавления для длительной выдержки и высокой чувствительности ISO. Вверху экрана отображается та же информация, что и на информационном дисплее 2.

Информационный дисплей 6

Отображаются данные коррекции объектива и информация о коррекции периферийной освещенности и хроматической аберрации. Вверху экрана отображается та же информация, что и на информационном дисплее 2.

Сводка для панели управления видеофильмами

На панели управления видеофильмом, которую можно открыть в соответствии с инструкциями из раздела «Просмотр» (📖91), доступны указанные ниже операции.

	Отображается, когда камера подключена к PictBridge-совместимому принтеру (📖154).
	Показать
	Замедленный показ (Кнопками [⏮][⏭] выберите скорость воспроизведения. Звук не воспроизводится.)
	Переход назад* или предыдущий клип (📖111) (Для продолжения перехода назад удерживайте кнопку [⏮] нажатой.)
	Предыдущий кадр (Для быстрого перехода назад удерживайте кнопку [⏮] нажатой.)
	Следующий кадр (Для быстрого перехода вперед удерживайте кнопку [⏭] нажатой.)
	Переход вперед* или следующий клип (📖111) (Для продолжения перехода назад удерживайте кнопку [⏭] нажатой.)
	Удалить клип (отображается при выборе видеоподборки, 📖111)
	Редактирование (📖109)

* Отображение кадра прил. за 4 с до или через 4 с после текущего кадра.



- Во время воспроизведения видеофильма можно переходить назад или вперед (либо к предыдущему или следующему клипу), нажимая кнопки [⏮][⏭].
- Для перехода между кадрами нажмите полосу прокрутки или проведите пальцем влево или вправо.

Перед использованием

Основные операции

Руководство по расширенным операциям

Основные сведения о камере

Автоматический/гибридный автоматический режим

Другие режимы съемки

Режим P

Режимы Tv, Av и M

Режим воспроизведения

Функции Wi-Fi

Меню настройки

Принадлежности







































Приложение

Алфавитный указатель



Таблицы функций и меню

Функции, доступные в различных режимах съемки

Функция	Режим съемки																																						
		M	Av	Tv	P																																		
Компенсация экспозиции  63		-	○	○	○	○	-	*1	*1	○	○	○	○	○	○	○	○	○	○	○	○	○	○	○	○	○	○	○	○	○	○	○	○	○	○	○	○		
Число ISO  65	AUTO	○	○	○	○	○	○	○	○	○	○	○	○	○	○	○	○	○	○	○	○	○	○	○	○	○	○	○	○	○	○	○	○	○	○	○	○		
	100 – 6400	-	○	○	○	○	-	-	-	-	-	-	-	-	-	-	-	-	-	-	-	-	-	-	-	-	-	-	-	-	-	-	-	-	-	-	○		
	12800	-	○	○	○	○	-	-	-	-	-	-	-	-	-	-	-	-	-	-	-	-	-	-	-	-	-	-	-	-	-	-	-	-	-	-	-		
Вспышка  76	Авто	○	-	-	-	○	○	○	-	○	-	○	-	○	-	○	○	○	○	○	○	○	○	○	○	○	○	○	○	○	○	○	○	○	○	○	-	-	
	Вкл.	-	○	○	○	○	-	○	○	○	-	○	-	○	-	○	○	○	○	○	○	○	○	○	○	○	○	○	○	○	○	○	○	○	○	○	○	-	-
	Замедл. синхр.	*2	-	○	-	○	*2	○	-	-	-	-	-	-	-	*2	-	-	-	-	-	-	-	-	-	-	-	-	-	-	-	-	-	-	-	-	-	-	
	Откл.	○	○	○	○	○	○	○	○	○	○	○	○	○	○	○	○	○	○	○	○	○	○	○	○	○	○	○	○	○	○	○	○	○	○	○	○	○	○
Компенсация экспозиции при съемке со вспышкой  77		-	○	○	○	○	-	*1	*1	-	-	-	-	-	-	-	-	-	-	-	-	-	-	-	-	-	-	-	-	-	-	-	-	-	-	-	-	-	
Уровень мощности вспышки  86		-	○	○	○	-	-	-	-	-	-	-	-	-	-	-	-	-	-	-	-	-	-	-	-	-	-	-	-	-	-	-	-	-	-	-	-	-	
Значение диафрагмы  84		-	○	○	-	-	-	-	-	-	-	-	-	-	-	-	-	-	-	-	-	-	-	-	-	-	-	-	-	-	-	-	-	-	-	-	-	○	
Выдержка затвора  83		-	○	-	○	-	-	-	-	-	-	-	-	-	-	-	-	-	-	-	-	-	-	-	-	-	-	-	-	-	-	-	-	-	-	-	-	○	
Сдвиг программы  64		-	-	-	-	○	-	-	-	-	-	-	-	-	-	-	-	-	-	-	-	-	-	-	-	-	-	-	-	-	-	-	-	-	-	-	-	-	
Фиксация AE  60,  64, фиксация FE  78		-	○	○	○	○	-	-	-	-	-	-	-	-	-	-	-	-	-	-	-	-	-	-	-	-	-	-	-	-	-	-	-	-	-	-	*3	*3	
Фиксация AE (во время съемки), компенсация экспозиции  60		-	○	○	○	○	-	-	-	○	○	○	○	○	○	○	○	○	○	○	○	○	○	○	○	○	○	○	○	○	○	○	○	○	○	○	○	○	○

*1 Регулируется в соответствии с настройкой [Яркость].

*2 Недоступно, но в некоторых случаях производится переключение в режим .

*3 Только фиксация AE.

○ Доступно или устанавливается автоматически. – Недоступно.

Перед использованием

Основные операции

Руководство по расширенным операциям

Основные сведения о камере

Автоматический/гибридный автоматический режим

Другие режимы съемки

Режим P

Режимы Tv, Av и M

Режим воспроизведения

Функции Wi-Fi

Меню настройки

Принадлежности

Приложение

Алфавитный указатель



Функция	Режим съемки																								
			M	Av	Tv	P										HDR									
Перемещение зоны AF (72)		–	○	○	○	○	–	○	–	○	○	○	○	○	○	○	○	○	○	○	○	○	○	○	○
Тактильный AF (72)		○	○	○	○	○	○	○	–	○	○	○	○	○	○	○	○	○	○	○	○	○	○	○	○
Режим увеличения (75)		–	○	○	○	○	–	○	–	○	○	○	○	○	○	○	○	○	○	○	○	○	○	○	○
Съемка при касании (42)		○	○	○	○	○	○	○	○	○	○	○	○	○	○	○	*4	○	○	○	○	○	○	○	○
Съемка фотографий во время видеосъемки (59)*5		○	○	○	○	○	○	○	○	○	○	○	○	○	○	○	○	○	○	○	○	○	○	○	○
Изменить отображение (30, 63)	Инф. дисплей 1/ Инф. не отображается	○	○	○	○	○	○	○	○	○	○	○	○	○	○	○	○	○	○	○	○	○	○	○	○
	Инф. дисплей 2/экран «INFO. Быстр. управл.»	–	○	○	○	○	–	–	–	–	–	–	–	–	–	–	–	–	–	–	–	○	○	○	○

*4 Доступно только для съемки. Задание объекта недоступно.

○ Доступно или устанавливается автоматически. – Недоступно.

*5 Фотографии снимаются с тем же форматом кадра, что и видеофильмы.

Перед использованием

Основные операции

Руководство по расширенным операциям

Основные сведения о камере

Автоматический/гибридный
автоматический режим

Другие режимы съемки

Режим P

Режимы Tv, Av и M

Режим воспроизведения

Функции Wi-Fi

Меню настройки

Принадлежности

Приложение

Алфавитный указатель



Меню быстрой установки

Функция	Режим съемки																								
		M	Av	Tv	P																				
Метод AF (📖71)	AF	○	○	○	○	○	○	*1	○	○	○	○	○	○	○	○	○	○	○	○	○	○	○		
	AF	-	○	○	○	○	-	*1	-	○	○	○	○	○	○	○	○	○	○	○	○	○	○		
Функция AF (📖73)	ONE SHOT	○	○	○	○	○	○	*1	○	○	○	○	-	○	○	○	○	○	○	○	○	○	○		
	SERVO	-	○	○	○	○	-	*1	-	-	-	-	○	-	-	○	-	○	○	-	○	-	-		
Качество (📖43)	Подробные сведения см. в разделе «Вкладка съемки» (📖174).																								
Размер видеозап. (📖46)	Если задана видеосистема NTSC		○	○	○	○	○	○	*2	○	○	○	○	○	○	○	○	○	○	-	○	○	○	○	
			○	○	○	○	○	○	*2	○	○	○	○	○	○	○	○	○	○	○	*3	○	○	○	○
	Если задана видеосистема PAL		○	○	○	○	○	○	*2	○	○	○	○	○	○	○	○	○	○	○	-	○	○	○	○
			○	○	○	○	○	○	*2	○	○	○	○	○	○	○	○	○	○	○	*3	○	○	○	○
Режим драйва (📖42)		○	○	○	○	○	○	○	○	○	○	○	○	○	○	○	○	○	○	○	○	○	○	○	
		○	○	○	○	○	-	-	-	○	○	○	-	○	-	-	-	-	-	-	-	-	○	○	
Автоспуск (📖40)		○	○	○	○	○	○	○	○	○	○	○	○	○	○	○	○	○	○	○	○	○	○	○	
Параметры автоспуска		○	○	○	○	○	○	-	-	○	○	○	○	○	○	○	○	○	○	○	○	○	○	○	
Баланс белого (📖67)		○	○	○	○	○	○	○	○	○	○	○	○	○	○	○	○	○	○	○	○	○	○	○	
		-	○	○	○	○	-	-	-	-	-	-	-	-	-	-	-	-	-	-	-	-	○	○	
		-	○	○	○	○	-	-	-	-	-	-	-	-	-	-	-	-	-	-	-	-	-	-	
Корр. бал. белого (📖68)		-	○	○	○	○	-	-	-	-	-	-	-	-	-	-	-	-	-	-	-	-	○	○	

*1 Функции можно настраивать на вкладке [📷2].

*2 Функции можно настраивать на вкладке [📷5].

*3 Синхронизируется с настройкой формата кадра и устанавливается автоматически (📖56).

○ Доступно или устанавливается автоматически. - Недоступно.

Перед использованием

Основные операции

Руководство по расширенным операциям

Основные сведения о камере

Автоматический/гибридный автоматический режим

Другие режимы съемки

Режим P

Режимы Tv, Av и M

Режим воспроизведения

Функции Wi-Fi





































Меню настройки

Принадлежности

Приложение

Алфавитный указатель



Функция	Режим съемки																							
		M	Av	Tv	P										HDR									
Стиль изображ.  69)		○	○	○	○	○	○	–	–	○	○	○	○	–	○	–	–	–	–	–	–	○	○	
		–	○	○	○	○	–	○	○	–	–	–	–	○	–	○	○	○	○	○	○	○	○	○
	  	–	○	○	○	○	–	–	–	–	–	–	–	–	–	–	–	–	–	–	–	–	○	○
	  	–	○	○	○	○	–	–	–	–	–	–	–	–	–	–	–	–	–	–	–	–	○	○
Auto Lighting Optimizer (Автокоррекция яркости)  66)		–	○	○	○	○	–	○	○	–	–	–	–	○	–	○	○	○	○	○	○	○	○	○
		–	○	○	○	○	–	–	–	–	–	–	–	–	–	–	–	–	–	–	–	○	○	
		○	○	○	○	○	○	–	–	○	○	○	○	–	○	–	–	–	–	–	–	–	○	○
Режим замера  64)		○	○	○	○	○	○	○	○	○	○	○	○	○	○	○	○	○	○	○	○	○	○	○
		–	○	○	○	○	–	–	–	–	–	–	–	–	–	–	–	–	–	–	–	–	–	–
Формат кадра фотографий  45)	3:2	○	○	○	○	○	*3	–	○	○	○	○	○	○	○	○	○	○	○	○	○	○	○	–
	4:3/16:9	○	○	○	○	○	–	*3	○	○	○	○	○	○	○	○	○	○	○	○	○	○	○	*4
	1:1	○	○	○	○	○	–	*3	–	○	○	○	○	○	○	○	○	○	○	○	○	○	○	–

*3 Функции можно настраивать на вкладке  1.

○ Доступно или устанавливается автоматически. – Недоступно.

*4 Задается автоматически в соответствии с форматом кадров видеозаписи.

Перед использованием

Основные операции

Руководство по расширенным операциям

Основные сведения о камере

Автоматический/гибридный
автоматический режим

Другие режимы съемки

Режим P

Режимы Tv, Av и M

Режим воспроизведения

Функции Wi-Fi

Меню настройки

Принадлежности

Приложение

Алфавитный указатель



Вкладка съемки

Функция		Режим съемки																								
				M	Av	Tv	P																			
	Режим съемки		-	<input type="radio"/>	<input type="radio"/>	<input type="radio"/>	<input type="radio"/>	<input type="radio"/>	<input type="radio"/>	<input type="radio"/>	<input type="radio"/>	<input type="radio"/>	<input type="radio"/>	<input type="radio"/>	<input type="radio"/>	<input type="radio"/>	<input type="radio"/>	<input type="radio"/>	<input type="radio"/>	<input type="radio"/>	<input type="radio"/>	<input type="radio"/>	<input type="radio"/>	<input type="radio"/>		
	Качество	RAW	-	<input type="radio"/>	<input type="radio"/>	<input type="radio"/>	<input type="radio"/>	<input type="radio"/>	<input type="radio"/>	<input type="radio"/>	<input type="radio"/>	<input type="radio"/>	<input type="radio"/>	<input type="radio"/>	<input type="radio"/>	<input type="radio"/>	<input type="radio"/>	<input type="radio"/>	<input type="radio"/>	<input type="radio"/>	<input type="radio"/>	<input type="radio"/>	<input type="radio"/>	<input type="radio"/>	<input type="radio"/>	
			RAW	<input type="radio"/>	<input type="radio"/>	<input type="radio"/>	<input type="radio"/>	<input type="radio"/>	<input type="radio"/>	<input type="radio"/>	<input type="radio"/>	<input type="radio"/>	<input type="radio"/>	<input type="radio"/>	<input type="radio"/>	<input type="radio"/>	<input type="radio"/>	<input type="radio"/>	<input type="radio"/>	<input type="radio"/>	<input type="radio"/>	<input type="radio"/>	<input type="radio"/>	<input type="radio"/>	<input type="radio"/>	<input type="radio"/>
		JPEG	-	<input type="radio"/>	<input type="radio"/>	<input type="radio"/>	<input type="radio"/>	<input type="radio"/>	<input type="radio"/>	<input type="radio"/>	<input type="radio"/>	<input type="radio"/>	<input type="radio"/>	<input type="radio"/>	<input type="radio"/>	<input type="radio"/>	<input type="radio"/>	<input type="radio"/>	<input type="radio"/>	<input type="radio"/>	<input type="radio"/>	<input type="radio"/>	<input type="radio"/>	<input type="radio"/>	<input type="radio"/>	<input type="radio"/>
				<input type="radio"/>	<input type="radio"/>	<input type="radio"/>	<input type="radio"/>	<input type="radio"/>	<input type="radio"/>	<input type="radio"/>	<input type="radio"/>	<input type="radio"/>	<input type="radio"/>	<input type="radio"/>	<input type="radio"/>	<input type="radio"/>	<input type="radio"/>	<input type="radio"/>	<input type="radio"/>	<input type="radio"/>	<input type="radio"/>	<input type="radio"/>	<input type="radio"/>	<input type="radio"/>	<input type="radio"/>	<input type="radio"/>
	Формат кадра фотографий		См. раздел «Меню быстрой установки»																							
	Отображение информации о съемке		<input type="radio"/>	<input type="radio"/>	<input type="radio"/>	<input type="radio"/>	<input type="radio"/>	<input type="radio"/>	<input type="radio"/>	<input type="radio"/>	<input type="radio"/>	<input type="radio"/>	<input type="radio"/>	<input type="radio"/>	<input type="radio"/>	<input type="radio"/>	<input type="radio"/>	<input type="radio"/>	<input type="radio"/>	<input type="radio"/>	<input type="radio"/>	<input type="radio"/>	<input type="radio"/>	<input type="radio"/>	<input type="radio"/>	
	Реверс дисплея		Вкл.	<input type="radio"/>	<input type="radio"/>	<input type="radio"/>	<input type="radio"/>	<input type="radio"/>	<input type="radio"/>	<input type="radio"/>	<input type="radio"/>	<input type="radio"/>	<input type="radio"/>	<input type="radio"/>	<input type="radio"/>	<input type="radio"/>	<input type="radio"/>	<input type="radio"/>	<input type="radio"/>	<input type="radio"/>	<input type="radio"/>	<input type="radio"/>	<input type="radio"/>	<input type="radio"/>	<input type="radio"/>	
			Откл.	<input type="radio"/>	<input type="radio"/>	<input type="radio"/>	<input type="radio"/>	<input type="radio"/>	<input type="radio"/>	<input type="radio"/>	<input type="radio"/>	<input type="radio"/>	<input type="radio"/>	<input type="radio"/>	<input type="radio"/>	<input type="radio"/>	<input type="radio"/>	<input type="radio"/>	<input type="radio"/>	<input type="radio"/>	<input type="radio"/>	<input type="radio"/>	<input type="radio"/>	<input type="radio"/>	<input type="radio"/>	<input type="radio"/>
	Время просмотра		*1	<input type="radio"/>	<input type="radio"/>	<input type="radio"/>	<input type="radio"/>	<input type="radio"/>	<input type="radio"/>	<input type="radio"/>	<input type="radio"/>	<input type="radio"/>	<input type="radio"/>	<input type="radio"/>	<input type="radio"/>	<input type="radio"/>	<input type="radio"/>	<input type="radio"/>	<input type="radio"/>	<input type="radio"/>	<input type="radio"/>	<input type="radio"/>	<input type="radio"/>	<input type="radio"/>	<input type="radio"/>	
Съемка при касании	Съемка при касании	Вкл.	<input type="radio"/>	<input type="radio"/>	<input type="radio"/>	<input type="radio"/>	<input type="radio"/>	<input type="radio"/>	<input type="radio"/>	<input type="radio"/>	<input type="radio"/>	<input type="radio"/>	<input type="radio"/>	<input type="radio"/>	<input type="radio"/>	<input type="radio"/>	<input type="radio"/>	<input type="radio"/>	<input type="radio"/>	<input type="radio"/>	<input type="radio"/>	<input type="radio"/>	<input type="radio"/>	<input type="radio"/>		
		Откл.	<input type="radio"/>	<input type="radio"/>	<input type="radio"/>	<input type="radio"/>	<input type="radio"/>	<input type="radio"/>	<input type="radio"/>	<input type="radio"/>	<input type="radio"/>	<input type="radio"/>	<input type="radio"/>	<input type="radio"/>	<input type="radio"/>	<input type="radio"/>	<input type="radio"/>	<input type="radio"/>	<input type="radio"/>	<input type="radio"/>	<input type="radio"/>	<input type="radio"/>	<input type="radio"/>	<input type="radio"/>	<input type="radio"/>	
	Знач.съем. при касан.	Вкл.	<input type="radio"/>	<input type="radio"/>	<input type="radio"/>	<input type="radio"/>	<input type="radio"/>	<input type="radio"/>	<input type="radio"/>	<input type="radio"/>	<input type="radio"/>	<input type="radio"/>	<input type="radio"/>	<input type="radio"/>	<input type="radio"/>	<input type="radio"/>	<input type="radio"/>	<input type="radio"/>	<input type="radio"/>	<input type="radio"/>	<input type="radio"/>	<input type="radio"/>	<input type="radio"/>	<input type="radio"/>	<input type="radio"/>	
		Откл.	<input type="radio"/>	<input type="radio"/>	<input type="radio"/>	<input type="radio"/>	<input type="radio"/>	<input type="radio"/>	<input type="radio"/>	<input type="radio"/>	<input type="radio"/>	<input type="radio"/>	<input type="radio"/>	<input type="radio"/>	<input type="radio"/>	<input type="radio"/>	<input type="radio"/>	<input type="radio"/>	<input type="radio"/>	<input type="radio"/>	<input type="radio"/>	<input type="radio"/>	<input type="radio"/>	<input type="radio"/>	<input type="radio"/>	

*1 Если выбраны оба режима и [SERVO], задается значение [Откл.], которое не может быть изменено.

0 Доступно или устанавливается автоматически. – Недоступно.

Перед использованием

Основные операции

Руководство по расширенным операциям

Основные сведения о камере

Автоматический/гибридный автоматический режим

Другие режимы съемки

Режим P

Режимы Tv, Av и M

Режим воспроизведения

Функции Wi-Fi

Меню настройки

Принадлежности

Приложение

Алфавитный указатель



Функция		Режим съемки																								
	Функция AF (73)		См. раздел «Меню быстрой установки» (172).																							
	Метод AF (71)		См. раздел «Меню быстрой установки» (172).																							
	Непрерыв. AF (74)	Вкл.	○	○	○	○	○	○	○	○	○	○	○	○	○	○	○	○	○	○	○	○	○	○	○	
		Откл.	○	○	○	○	○	○	○	○	○	○	○	○	○	○	○	○	○	○	○	○	○	○	○	○
	Режим фокусир. (74)	AF	○	○	○	○	○	○	○	○	○	○	○	○	○	○	○	○	○	○	○	○	○	○	○	○
		MF / AF+MF	–	○	○	○	○	–	○	–	○	○	○	○	○	○	○	○	○	○	○	○	○	○	○	○
	Настр. выделения цветом MF (76)		–	○	○	○	○	–	○	–	○	○	○	○	○	○	○	○	○	○	○	○	○	○	○	○
	Параметры IS (79)	Режим IS*2	Откл.	–	○	○	○	○	○	○	○	○	○	○	○	○	○	○	○	○	○	○	○	○	○	○
			Непрерывно	○	○	○	○	○	○	○	○	○	○	○	○	○	○	○	○	○	○	○	○	○	○	○
		Динамич. IS*3	1	○	○	○	○	○	○	○	○	○	○	○	○	○	○	○	○	○	○	○	○	○	○	○
2	○		○	○	○	○	○	○	○	○	○	○	○	○	○	○	○	○	○	○	○	○	○	○	○	
Коррекция аберр. объектива (80)		○	○	○	○	○	○	○	○	○	○	○	○	○	○	○	○	○	○	○	○	○	○	○	○	

*2 Не отображается для объективов EF или EF-S, а также для объективов EF-M без стабилизации изображения.

○ Доступно или устанавливается автоматически. – Недоступно.

*3 Отображается только для объективов, поддерживающих динамическую стабилизацию изображения.

Перед использованием

Основные операции

Руководство по расширенным операциям

Основные сведения о камере

Автоматический/гибридный автоматический режим

Другие режимы съемки

Режим P

Режимы Tv, Av и M

Режим воспроизведения

Функции Wi-Fi

Меню настройки

Принадлежности

Приложение

Алфавитный указатель



Функция		Режим съемки	 M Av Tv P																				
Компенс. экспоз. (📖63)		См. раздел «Меню быстрой установки» (📖172).																					
Чувствит. ISO (📖65)	Чувствит. ISO	См. раздел «Функции, доступные в различных режимах съемки» (📖170).																					
	ISO авто	-	○	○	○	○	-	-	-	-	-	-	-	-	-	-	-	-	-	-	○		
Приоритет светов (📖66)		-	○	○	○	○	-	-	-	-	-	-	-	-	-	-	-	-	-	-	○	○	
Auto Lighting Optimizer (Автокоррекция яркости) (📖66)		См. раздел «Меню быстрой установки» (📖172).																					
Режим замера (📖64)		См. раздел «Меню быстрой установки» (📖172).																					
Упр. вспышкой	Вспышка (📖76)		См. раздел «Функции, доступные в различных режимах съемки» (📖170).																				
	E-TTL II (📖78)	Оценочный/Средне-взвеш	-	○	○	○	○	-	-	-	-	-	-	-	-	-	-	-	-	-	-	-	
	Красные глаза (📖47)	Вкл./Откл.	○	○	○	○	○	○	○	○	-	○	-	○	○	-	○	○	○	○	○	○	-
	Настройки всп. вспышки	Режим вспышки (📖86)	E-TTL II	○	○	○	○	○	○	○	○	-	○	-	○	○	-	○	○	○	○	○	-
			Ручной режим	-	○	○	○	-	-	-	-	-	-	-	-	-	-	-	-	-	-	-	-
		Синхр. затвора (📖78)	По 1 шторке	○	○	○	○	○	○	○	○	○	-	○	-	○	○	-	○	○	○	○	○
	По 2 шторке		-	○	○	○	○	-	○	-	-	-	-	-	-	-	-	-	-	-	-	-	-
	комп. вспыш.		См. раздел «Функции, доступные в различных режимах съемки» (📖170).																				
мощн. вспыш.		См. раздел «Функции, доступные в различных режимах съемки» (📖170).																					
Сбросить настройки (📖79)		-	○	○	○	○	-	○	-	-	-	-	-	-	-	-	-	-	-	-	-	-	

○ Доступно или устанавливается автоматически. – Недоступно.

Перед использованием

Основные операции

Руководство по расширенным операциям

Основные сведения о камере

Автоматический/гибридный автоматический режим

Другие режимы съемки

Режим P

Режимы Tv, Av и M

Режим воспроизведения

Функции Wi-Fi

































Меню настройки















Принадлежности

Приложение

Алфавитный указатель



Функция		Режим съемки																																				
																																						
 *4	Ручной ББ (867)	-	○	○	○	○	-	-	-	-	-	-	-	-	-	-	-	-	-	-	-	-	-	-	-	-	-	-	-	-	-	-	-	-	○	○		
	Корр.бал.белого (868)	См. раздел «Меню быстрой установки» (8172).																																				
	Стиль изображ. (869)	См. раздел «Меню быстрой установки» (8172).																																				
	Шумопод. при длит. выдержке (882)	Откл.	○	○	○	○	○	○	○	○	○	○	○	○	○	○	○	○	○	○	○	○	○	○	○	○	○	○	○	○	○	○	○	○	○	○	○	
		Авто/Вкл.	-	○	○	○	○	-	-	-	-	-	-	-	-	-	-	-	-	-	-	-	-	-	-	-	-	-	-	-	-	-	-	-	-	-	-	
	Шумопод. при высоких ISO (881)	Стандартное	○	○	○	○	○	○	○	○	○	○	○	○	○	○	○	○	○	○	○	○	○	○	○	○	○	○	○	○	○	○	○	○	○	○	○	○
		Откл. / Слабое / Стандартное / Сильное / Шумопод.при серийн.съемке	-	○	○	○	○	-	-	-	-	-	-	-	-	-	-	-	-	-	-	-	-	-	-	-	-	-	-	-	-	-	-	-	-	-	-	-
	Тип подборки (837)	С фото/ Без фото	-	-	-	-	-	○	-	-	-	-	-	-	-	-	-	-	-	-	-	-	-	-	-	-	-	-	-	-	-	-	-	-	-	-	-	
Автоперекл. AF (840)	Вкл.	○	-	-	-	-	-	-	-	-	-	-	-	-	-	-	-	-	-	-	-	-	-	-	-	-	-	-	-	-	-	-	-	-	-	-	-	
	Откл.	○	○	○	○	○	○	○	○	○	○	○	○	○	○	○	○	○	○	○	○	○	○	○	○	○	○	○	○	○	○	○	○	○	○	○	○	○
Сохран. парам. (848)	Вкл./ Откл.	-	-	-	-	-	-	○	-	-	-	-	-	-	-	-	-	-	-	-	-	-	-	-	-	-	-	-	-	-	-	-	-	-	-	-	-	

*4 В указанных ниже режимах пункты с вкладки  отображаются на вкладке : , , , , , , , , , , ,  и .

○ Доступно или устанавливается автоматически. – Недоступно.

Перед использованием

Основные операции

Руководство по расширенным операциям

Основные сведения о камере

Автоматический/гибридный автоматический режим

Другие режимы съемки

Режим P

Режимы Tv, Av и M

Режим воспроизведения

Функции Wi-Fi

Меню настройки

Принадлежности

Приложение

Алфавитный указатель



Функция		Режим съемки																						
			M	Av	Tv	P								4K	HDR									
Размер видеозап. 46)		См. раздел «Меню быстрой установки» 172).																						
5	Запись звука 60)	Авто/Вкл.	<input type="radio"/>	<input type="radio"/>	<input type="radio"/>	<input type="radio"/>	<input type="radio"/>	<input type="radio"/>	<input type="radio"/>	<input type="radio"/>	<input type="radio"/>	<input type="radio"/>	<input type="radio"/>	<input type="radio"/>	<input type="radio"/>	<input type="radio"/>	<input type="radio"/>	<input type="radio"/>	<input type="radio"/>	<input type="radio"/>	<input type="radio"/>	<input type="radio"/>	<input type="radio"/>	<input type="radio"/>
		Вручную	<input type="radio"/>	<input type="radio"/>	<input type="radio"/>	<input type="radio"/>	<input type="radio"/>	<input type="radio"/>	<input type="radio"/>	<input type="radio"/>	<input type="radio"/>	<input type="radio"/>	<input type="radio"/>	<input type="radio"/>	<input type="radio"/>	<input type="radio"/>	<input type="radio"/>	<input type="radio"/>	<input type="radio"/>	<input type="radio"/>	<input type="radio"/>	<input type="radio"/>	<input type="radio"/>	<input type="radio"/>
		Откл.	<input type="radio"/>	<input type="radio"/>	<input type="radio"/>	<input type="radio"/>	<input type="radio"/>	<input type="radio"/>	<input type="radio"/>	<input type="radio"/>	<input type="radio"/>	<input type="radio"/>	<input type="radio"/>	<input type="radio"/>	<input type="radio"/>	<input type="radio"/>	<input type="radio"/>	<input type="radio"/>	<input type="radio"/>	<input type="radio"/>	<input type="radio"/>	<input type="radio"/>	<input type="radio"/>	<input type="radio"/>
	Уровень записи		<input type="radio"/>	<input type="radio"/>	<input type="radio"/>	<input type="radio"/>	<input type="radio"/>	<input type="radio"/>	<input type="radio"/>	<input type="radio"/>	<input type="radio"/>	<input type="radio"/>	<input type="radio"/>	<input type="radio"/>	<input type="radio"/>	<input type="radio"/>	<input type="radio"/>	<input type="radio"/>	<input type="radio"/>	<input type="radio"/>	<input type="radio"/>	<input type="radio"/>	<input type="radio"/>	<input type="radio"/>
	Фильтр ветра/ Аттенуатор	Фильтр ветра	Авто	<input type="radio"/>	<input type="radio"/>	<input type="radio"/>	<input type="radio"/>	<input type="radio"/>	<input type="radio"/>	<input type="radio"/>	<input type="radio"/>	<input type="radio"/>	<input type="radio"/>	<input type="radio"/>	<input type="radio"/>	<input type="radio"/>	<input type="radio"/>	<input type="radio"/>	<input type="radio"/>	<input type="radio"/>	<input type="radio"/>	<input type="radio"/>	<input type="radio"/>	<input type="radio"/>
			Откл.	<input type="radio"/>	<input type="radio"/>	<input type="radio"/>	<input type="radio"/>	<input type="radio"/>	<input type="radio"/>	<input type="radio"/>	<input type="radio"/>	<input type="radio"/>	<input type="radio"/>	<input type="radio"/>	<input type="radio"/>	<input type="radio"/>	<input type="radio"/>	<input type="radio"/>	<input type="radio"/>	<input type="radio"/>	<input type="radio"/>	<input type="radio"/>	<input type="radio"/>	<input type="radio"/>
		Аттенуатор	Откл.	<input type="radio"/>	<input type="radio"/>	<input type="radio"/>	<input type="radio"/>	<input type="radio"/>	<input type="radio"/>	<input type="radio"/>	<input type="radio"/>	<input type="radio"/>	<input type="radio"/>	<input type="radio"/>	<input type="radio"/>	<input type="radio"/>	<input type="radio"/>	<input type="radio"/>	<input type="radio"/>	<input type="radio"/>	<input type="radio"/>	<input type="radio"/>	<input type="radio"/>	<input type="radio"/>
			Вкл.	<input type="radio"/>	<input type="radio"/>	<input type="radio"/>	<input type="radio"/>	<input type="radio"/>	<input type="radio"/>	<input type="radio"/>	<input type="radio"/>	<input type="radio"/>	<input type="radio"/>	<input type="radio"/>	<input type="radio"/>	<input type="radio"/>	<input type="radio"/>	<input type="radio"/>	<input type="radio"/>	<input type="radio"/>	<input type="radio"/>	<input type="radio"/>	<input type="radio"/>	<input type="radio"/>
	Видео Servo AF 59)		Вкл.	<input type="radio"/>	<input type="radio"/>	<input type="radio"/>	<input type="radio"/>	<input type="radio"/>	<input type="radio"/>	<input type="radio"/>	<input type="radio"/>	<input type="radio"/>	<input type="radio"/>	<input type="radio"/>	<input type="radio"/>	<input type="radio"/>	<input type="radio"/>	<input type="radio"/>	<input type="radio"/>	<input type="radio"/>	<input type="radio"/>	<input type="radio"/>	<input type="radio"/>	<input type="radio"/>
			Откл.	<input type="radio"/>	<input type="radio"/>	<input type="radio"/>	<input type="radio"/>	<input type="radio"/>	<input type="radio"/>	<input type="radio"/>	<input type="radio"/>	<input type="radio"/>	<input type="radio"/>	<input type="radio"/>	<input type="radio"/>	<input type="radio"/>	<input type="radio"/>	<input type="radio"/>	<input type="radio"/>	<input type="radio"/>	<input type="radio"/>	<input type="radio"/>	<input type="radio"/>	<input type="radio"/>
AF с кн. спуска в режиме 59)		ONE SHOT/	<input type="radio"/>	<input type="radio"/>	<input type="radio"/>	<input type="radio"/>	<input type="radio"/>	<input type="radio"/>	<input type="radio"/>	<input type="radio"/>	<input type="radio"/>	<input type="radio"/>	<input type="radio"/>	<input type="radio"/>	<input type="radio"/>	<input type="radio"/>	<input type="radio"/>	<input type="radio"/>	<input type="radio"/>	<input type="radio"/>	<input type="radio"/>	<input type="radio"/>	<input type="radio"/>	
		Откл.	<input type="radio"/>	<input type="radio"/>	<input type="radio"/>	<input type="radio"/>	<input type="radio"/>	<input type="radio"/>	<input type="radio"/>	<input type="radio"/>	<input type="radio"/>	<input type="radio"/>	<input type="radio"/>	<input type="radio"/>	<input type="radio"/>	<input type="radio"/>	<input type="radio"/>	<input type="radio"/>	<input type="radio"/>	<input type="radio"/>	<input type="radio"/>	<input type="radio"/>	<input type="radio"/>	

○ Доступно или устанавливается автоматически. — Недоступно.

Перед использованием

Основные операции

Руководство по расширенным операциям

Основные сведения о камере

Автоматический/гибридный
автоматический режим

Другие режимы съемки

Режим P

Режимы Tv, Av и M

Режим воспроизведения

Функции Wi-Fi

Меню настройки

Принадлежности

Приложение

Алфавитный указатель



Вкладка C.Fn

Функция			Режим съемки																						
					M	Av	Tv	P										HDR							
C.Fn I: Экспозиция (88)	Расширение диапазона ISO	0:Запрещён	○	○	○	○	○	○	○	○	○	○	○	○	○	○	○	○	○	○	○	○	○	○	○
		1:Разрешен	-	○	○	○	○	-	-	-	-	-	-	-	-	-	-	-	-	-	-	-	-	-	○
	Безопасный сдвиг	0:Отключить	○	○	○	○	○	○	○	○	○	○	○	○	○	○	○	○	○	○	○	○	○	○	○
		1:Включить	-	-	○	○	-	-	-	-	-	-	-	-	-	-	-	-	-	-	-	-	-	-	-
C.Fn II: Автофокус (88)	Вкл. лампы помощи AF (LED)	0:Разрешено	○	○	○	○	○	-	○	○	○	○	○	-	○	○	○	○	○	○	○	○	○	○	
		1:Запрещено	-	○	○	○	○	○	-	-	-	-	-	○	-	-	-	-	-	-	-	-	-	○	○
C.Fn III: Другие (88)	Назначение элементов управл.	Спуск/Блокир. AE	-	○	○	○	○	-	-	-	-	-	-	-	-	-	-	-	-	-	-	-	-	○	○
		Кнопка	-	○	○	○	○	-	-	-	-	-	-	-	-	-	-	-	-	-	-	-	-	-	-
	Спуск затвора без объектива	0:Отключить	○	○	○	○	○	○	○	○	○	○	○	○	○	○	○	○	○	○	○	○	○	○	○
		1:Включить	-	○	○	○	○	-	-	-	-	-	-	-	-	-	-	-	-	-	-	-	-	○	○
	Сложить объектив при выключ.	0:Разрешено	○	○	○	○	○	○	○	○	○	○	○	○	○	○	○	○	○	○	○	○	○	○	○
1:Запрещено		-	○	○	○	○	-	-	-	-	-	-	-	-	-	-	-	-	-	-	-	-	○	○	
Сброс всех польз. функц. (C.Fn) (88)			-	○	○	○	○	-	-	-	-	-	-	-	-	-	-	-	-	-	-	-	-	○	○

○ Доступно или устанавливается автоматически. – Недоступно.

Перед использованием

Основные операции

Руководство по расширенным операциям

Основные сведения о камере

Автоматический/гибридный автоматический режим

Другие режимы съемки

Режим P

Режимы Tv, Av и M

Режим воспроизведения

Функции Wi-Fi

Меню настройки

Принадлежности

Приложение

Алфавитный указатель





INFO. Быстрое управление

В указанных ниже режимах экран «INFO. Быстр. управ.» (63) недоступен:

Функция	Режим съемки					
	M	Av	Tv	P	Ⓜ	Ⓜ
Режим съемки	–	–	–	–	○	○
Выдержка	○	–	○	–	–	○
Значение диафрагмы	○	○	–	–	–	○
Чувствительность ISO	○	○	○	○	–	○
Компенс. экспоз.	○	○	○	○	○	○
Компенс. экспозиции со вспышкой	○	○	○	○	–	–
Вспышка	○	○	○	○	–	–
Стиль изображ.	○	○	○	○	○	○
Баланс белого	○	○	○	○	○	○
Корр. бал. белого	○	○	○	○	○	○
Автокоррекция яркости	○	○	○	○	○	○
Режим замера	○	○	○	○	–	–
Режим драйва	○	○	○	○	–	–
Автослук	○	○	○	○	○	○
Размер видеозап.	○	○	○	○	○	○
Качество	○	○	○	○	○	○
Запись звука	–	–	–	–	○	○
Фильтр ветра	–	–	–	–	○	○
Аттенюатор	–	–	–	–	○	○

○ Доступно или устанавливается автоматически. – Недоступно.

Вкладка настройки

Вкладка	Параметр	См. стр.
☚1	Создать папку	📖 138
	Нумер. файлов	📖 138
	Формат	📖 139
	ТВ-стандарт	📖 139
☚2	Эко-режим	📖 140
	Экон. энергии	📖 29
	Яркость LCD	📖 140
	Часовой пояс	📖 141
	Дата/Время	📖 141
☚3	Язык 	📖 141
	Звук. подтвер.	📖 141
	Подсказки	📖 142
	Разм. знач. реж./инф	📖 142
	Сенсорн. управл.	📖 142
	Настр. авт. блок. экрана	📖 142
	Очистка сенсора	📖 142
	Параметры Wi-Fi	📖 112
	Кнопка подкл. моб. устройства	📖 115
	Отображ. логотипа Certif.	📖 144
☚4	Информ. об авторских правах	📖 144
	Сброс всех настроек камеры	📖 145
	ПО версии  * * * *	📖 145

* Доступно только в следующих режимах: **M**, **Av**, **Tv**, **P**,  и .

Перед использованием

Основные операции

Руководство по расширенным операциям

Основные сведения о камере

Автоматический/гибридный
автоматический режим

Другие режимы съемки

Режим P

Режимы Tv, Av и M

Режим воспроизведения

Функции Wi-Fi

Меню настройки

Принадлежности

Приложение

Алфавитный указатель





Вкладка воспроизведения

Вкладка	Параметр	См. стр.
▶ 1	Защита	📖 99
	Повернуть	📖 104
	Удалить	📖 102
	Оценка	📖 105
	Слайд-шоу	📖 99
	Отоб./Восп. подб. видео	📖 94
	Поиск изобр.	📖 96
▶ 2	Художеств. фильтры	📖 108
	Изменить размер	📖 106
	Кадрир-ние	📖 107
	Коррекция кр. Глаз	📖 108
	Настройки печати	📖 155
	Настройка фотокниги	📖 160
▶ 3	Эффект перех.	📖 92
	Эффект отобр.	📖 95
	Прокр. экрана	📖 92
	Авт. поворот	📖 104
	Отображать	📖 92
▶ 4	Отображ. инф. о воспр.	📖 93

Меню быстрой установки в режиме воспроизведения

Параметр	См. стр.
Защита	📖 99
Повернуть	📖 104
Оценка	📖 105
Поиск изобр.	📖 96
Воспр. фильма	📖 92
Восп. связ. подб. видео	📖 94
Печатать	📖 154
Изменить размер	📖 106
Кадрир-ние	📖 107
Художеств. фильтры	📖 108
Применен.настр.  *	📖 50
Функция Wi-Fi	📖 112

* В режимах съемки, отличных от : [Примен. настр. к 

Перед использованием

Основные операции

Руководство по расширенным операциям

Основные сведения о камере

Автоматический/гибридный
автоматический режим

Другие режимы съемки

Режим P

Режимы Tv, Av и M

Режим воспроизведения

Функции Wi-Fi

Меню настройки

Принадлежности

Приложение

Алфавитный указатель



Правила обращения

- Данная камера является прецизионным электронным устройством. Не допускайте ее падения и не подвергайте ее сильным ударам.
- Запрещается подносить камеру к магнитам, моторам или другим устройствам, вырабатывающим сильные электромагнитные поля, которые могут привести к неполадкам в работе или стиранию данных изображений.
- Если на камеру или экран попали капли воды или грязь, протрите ее сухой мягкой тканью или салфеткой для протирки очков. Не следует сильно тереть или прикладывать силу.
- Запрещается использовать для чистки камеры или экрана чистящие средства, содержащие органические растворители.
- Для удаления пыли с объектива пользуйтесь специальными грушами для чистки объективов. В случае устойчивых загрязнений обратитесь в службу поддержки клиентов компании Canon.
- Во избежание образования на камере конденсата после резкого изменения температуры (когда камера переносится с холода в тепло) поместите камеру внутрь плотно закрывающегося пластикового пакета и подождите, пока температура постепенно выровняется, прежде чем извлекать камеру из пакета.
- Храните неиспользуемые аккумуляторы в пластиковом пакете или другом контейнере. Если в течение некоторого времени аккумулятор не используется, для поддержания его характеристик заряжайте аккумулятор приблизительно раз в год и используйте его в камере до полной разрядки, перед тем как убрать на хранение.
- Если на камере образовался конденсат, немедленно прекратите ее использование. Продолжение использования камеры в таком состоянии может привести к ее повреждению. Извлеките объектив, аккумулятор и карту памяти; перед продолжением эксплуатации подождите, пока влага не испарится.
- Не дотрагивайтесь до контактов на камере и объективе. Это может привести к неполадкам в работе камеры.
- Во избежание повреждения датчика изображения не дотрагивайтесь до него при снятом объективе.
- Во время движения затвора не удерживайте его пальцем и т. п. При этом может возникнуть неисправность.

- После снятия объектива с камеры поставьте объектив задним концом вверх и наденьте крышку объектива, чтобы не поцарапать поверхность объектива и не повредить электрические контакты.
- Помимо той пыли, которая может проникнуть в камеру снаружи, в редких случаях на датчик может попасть смазка с внутренних деталей камеры. Если после автоматической чистки датчика на изображениях по-прежнему видны пятна, обратитесь в службу поддержки клиентов компании Canon для чистки датчика изображения.
- Рекомендуется регулярно очищать корпус камеры и крепление объектива мягкой салфеткой для чистки объективов.

Перед использованием

Основные операции

Руководство по расширенным операциям

Основные сведения о камере

Автоматический/гибридный
автоматический режим

Другие режимы съемки

Режим P

Режимы Tv, Av и M

Режим воспроизведения

Функции Wi-Fi

Меню настройки

Принадлежности

Приложение

Алфавитный указатель



Технические характеристики

Тип

Тип	Цифровая однообъективная беззеркальная камера с автофокусировкой и автоэкспозицией
Носитель для записи	Карта памяти SD, карта памяти SDHC, карта памяти SDXC • Поддержка UHS-I
Размер датчика изображения	Прибл. 22,3 × 14,9 мм (размер APS-C)
Совместимые объективы	Объективы Canon EF-M, EF* и EF-S* (эквивалентное фокусное расстояние в пересчете для 35-миллиметровых пленочных камер прибл. в 1,6 раза больше указанного фокусного расстояния) * Требуется адаптер крепления EF-EOS M
Крепление объектива	Крепление Canon EF-M

Датчик изображения

Тип	Датчик КМОП (с поддержкой Hybrid CMOS AF II)
Эффективное количество пикселей	Прибл. 18,0 мегапиксела
Всего пикселей	Прибл. 18,5 мегапиксела
Формат кадра	3:2
Функция удаления пыли	Автоматически или вручную

Формат записи

Формат файлов	Файловая система для камер DCF 2.0
Тип данных	JPEG, RAW (14 бит, Canon), возможность одновременной записи RAW+JPEG
Разрешение	L (высокое): Прибл. 17,9 мегапиксела (5184 × 3456) M (среднее): Прибл. 12,4 мегапиксела (4320 × 2880) S1 (малое 1): Прибл. 5,5 мегапиксела (2880 × 1920) S2 (малое 2): Прибл. 3,5 мегапиксела (2304 × 1536) S3 (малое 3): Прибл. 350 000 пикселей (720 × 480) RAW: Прибл. 17,9 мегапиксела (5184 × 3456)
Настройка папок	Можно выбрать ежемесячно или ежедневно
Но. файла	Последовательно, автосброс

Перед использованием

Основные операции

Руководство по расширенным операциям

Основные сведения о камере

Автоматический/гибридный автоматический режим

Другие режимы съемки

Режим P

Режимы Tv, Av и M

Режим воспроизведения

Функции Wi-Fi

Меню настройки

Принадлежности

Приложение

Алфавитный указатель



Обработка изображения во время съемки

Стиль изображения	Авто, Стандартное, Портрет, Пейзаж, Нейтральное, Точное, Монохромное, Пользов. 1 – 3
Баланс белого	Авто, Фиксированный (Дневной свет, Тень, Облачно, Лампы накаливания, Флуоресцентная лампы, Вспышка), предусмотрена функция ручной коррекции баланса белого
Шумоподавление	Применяется к снимкам с длительной выдержкой и высокими значениями чувствительности ISO
Автоматическая коррекция яркости изображения	Auto Lighting Optimizer (Автокоррекция яркости)
Приоритет светов	Предусмотрен
Коррекция аберрации объектива	Коррекция периферийной освещенности, коррекция хроматической аберрации
Творческий помощник	Фон (размытый–резкий), Яркость (темное–светлое), Контрастность (низкая–высокая), Насыщенность (нейтральная–яркая), Цветовой тон (холодный–теплый), Монохромный

Автофокусировка

Тип	Система Hybrid CMOS AF II (AF по одной точке, лицо+приоритетная следящая AF)
Точки AF	49 точек (макс.)
Диапазон яркости фокусировки	EV 1 – 18 (при комнатной температуре, ISO 100, с объективом EF-M22mm f/2 STM)
Функция AF	Покадровая автофокусировка, следящая автофокусировка
Лампа помощи AF	Встроенная (светодиодная лампа)

Управление экспозицией

Режимы замера экспозиции	Замер в реальном времени с помощью датчика изображения Оценочный замер Частичный замер Точечный замер Центрально-взвешенный замер
Диапазон замера яркости	EV 1 – 20 (при комнатной температуре, ISO 100)
Управление экспозицией	Программная автоэкспозиция (кроме режимов Tv, Av и M), Автоэкспозиция с приоритетом выдержки, Автоэкспозиция с приоритетом диафрагмы, Ручная установка экспозиции
Чувствительность ISO (Рекомендуемая экспозиция)	Задается автоматически или вручную в диапазоне ISO 100–12800 (возможно расширение до 25600) Возможно задание максимальной автоматической чувствительности ISO, если диск установки режима выбран режим P, Tv, Av, M или видеорежим
Компенсация экспозиции	Ручная: ± 3 ступени с шагом 1/3 ступени
Фиксация AE	Автоматически или вручную

Перед использованием

Основные операции

Руководство по расширенным операциям

Основные сведения о камере

Автоматический/гибридный автоматический режим

Другие режимы съемки

Режим P

Режимы Tv, Av и M

Режим воспроизведения

Функции Wi-Fi

Меню настройки

Принадлежности

Приложение

Алфавитный указатель



Затвор

Тип	Фокальный затвор с электронным управлением
Выдержка	1/4000 – 30 с (общий диапазон выдержки; доступный диапазон зависит от режима съемки), выдержка X-синхронизации при 1/200 с

Вспышки

Встроенная вспышка	Убирающаяся, с открытием вручную Ведущее число прил. 5 (ISO 100, м) Поддерживается угол охвата, эквивалентный фокусному расстоянию прил. 15 мм (эквивалент для 35-мм пленки: прил. 24 мм) Время зарядки прил. 3 с
Режим замера экспозиции	Автосвпашка E-TTL II
Компенсация экспозиции при съемке со вспышкой	±2 ступени с шагом 1/3 ступени
Фиксация FE	Предусмотрена

Привод, система автоспуска

Режим привода	Покадровая съемка, серийная съемка
Скорость серийной съемки	Макс. прил. 4,6 кадра/с
Макс. число кадров в серии	JPEG: прил. 1000 изображений RAW: прил. 7 изображений RAW+JPEG, высокое разрешение/высокое качество: прил. 4 изображения <ul style="list-style-type: none">Измерено в соответствии со стандартами тестирования Canon (ISO 200, стиль изображения: со стандартными настройками), с картой памяти 16 Гбайт UHS-I, удовлетворяющей стандартам тестирования Canon.
Режим автоспуска	Откл., задержка спуска 2 с, задержка спуска 10 с, пользовательская задержка спуска

Съемка фотографий

Настройки соотношения сторон	3:2, 4:3, 16:9, 1:1
Режим фокусировки	AF, MF, AF+MF (MF и MF в режиме AF+MF: поддерживаются увеличение прил. 5x/10x и выделение цветом MF)
Непрерывная AF	Предусмотрена
Съемка при касании	Предусмотрена
Отображение сетки	Два типа
Просмотр глубины резкости	Предусмотрен

Видеосъемка

Формат записи	MP4
Видео	MPEG-4 AVC/H.264 Переменная (средняя) скорость потока данных
Звук	MPEG-4 AAC-LC
Размер записываемого видео и частота кадров	1920x1080 (Full HD): 29,97 кадра/с (NTSC) / 23,98 кадра/с* (NTSC) / 25,00 кадра/с (PAL) 1280x720 (HD): 59,94 кадра/с (NTSC) / 50,00 кадра/с (PAL) 640x480 (SD): 29,97 кадра/с (NTSC) / 25,00 кадра/с (PAL) * Фактическая частота кадров: 23,976 кадра/с.
Размер файла	1920x1080 (29,97 кадра/с / 23,98 кадра/с / 25,00 кадра/с): 172,6 МБ/мин 1280x720 (59,94 кадра/с / 50,00 кадра/с): 115,4 МБ/мин 640x480 (29,97 кадра/с / 25,00 кадра/с): 22,4 МБ/мин

Перед использованием

Основные операции

Руководство по расширенным операциям

Основные сведения о камере

Автоматический/гибридный автоматический режим

Другие режимы съемки

Режим P

Режимы Tv, Av и M

Режим воспроизведения

Функции Wi-Fi

Меню настройки

Принадлежности

Приложение

Алфавитный указатель



Фокусировка	Система Hybrid CMOS AF II (AF по одной точке, лицо+приоритетная следящая AF)
Режим фокусировки	AF, MF, AF+MF (ручная фокусировка после покадрового AF) (MF и MF в режиме AF+MF: поддерживается выделение цветом MF)
Следящая AF	Возможны приостановка и возобновление.
Диапазон замера яркости	EV 1 – 20 (при комнатной температуре, ISO 100)
Режим замера	Оценочный замер
Управление экспозицией	Режим автоэкспозиции видео, режим эффекта миниатюры видео, режим фотосъемки: Выдержка затвора 1/30 – 1/4000 с* с автоматическим заданием диафрагмы и чувствительности ISO. Режим ручной экспозиции видео: Выдержка затвора 1/30 – 1/4000 с* с заданием диафрагмы и чувствительности ISO (авто или конкретное значение) вручную. * Минимальная выдержка затвора ограничена 1/30 с при 24/25/30 кадрах/с или 1/60 с при 50/60 кадрах/с.
Компенсация экспозиции	±3 ступени с шагом 1/3 ступени
Чувствительность ISO (Рекомендуемая экспозиция)	Задается автоматически или вручную в диапазоне ISO 100 – 6400 (возможно расширение до 12800)* * Только ручной режим
Видео с эффектом миниатюры	Предусмотрено
Съемка фотографий	Предусмотрена
Отображение сетки	Два типа
Запись звука	Встроенный микрофон, возможность регулировки уровня записи звука, предусмотрен фильтр ветра, предусмотрен аттенуатор

Экран

Тип	Цветной жидкокристаллический дисплей TFT
Размер экрана/ число точек	Широкоформатный сенсорный экран, 7,5 см (типа 3,0) (формат 3:2), прил. 1,04 млн. точек
Настройка яркости	Вручную (5 уровней)
Регулировка наклона	Тип наклона: прил. 180° вверх
Языки интерфейса	Английский, немецкий, французский, нидерландский, датский, португальский, финский, итальянский, норвежский, шведский, испанский, греческий, русский, польский, чешский, венгерский, румынский, украинский, турецкий, арабский, тайский, упрощенный китайский, традиционный китайский, корейский и японский
Подсказки	Выводится на экран

Перед использованием

Основные операции

Руководство по расширенным операциям

Основные сведения о камере

Автоматический/гибридный автоматический режим

Другие режимы съемки

Режим P

Режимы Tv, Av и M

Режим воспроизведения

Функции Wi-Fi

Меню настройки

Принадлежности

Приложение

Алфавитный указатель



Функции воспроизведения

Форматы отображения изображений	Одно изображение, одно изображение + индикация (основная информация, гистограмма, сведения об объективе, стиль изображения, шумоподавление, данные коррекции), индекс изображений (6/12/42/110), возможен поворот изображений
Увеличение при зумировании	Прибл. 1,5x – 10x
Выделение переэкспонированных зон	Переэкспонированные зоны мигают
Способы просмотра изображений	Одиночное изображение, переход через 10 или 100 изображений, фильтрация изображений (по дате съемки, по людям, по видеофильмам, по фотографиям, по оценке), прокрутка экрана
Поворот изображений	Предусмотрен
Оценка	Предусмотрена
Поиск изображений	Оценка, дата съемки, люди, фотографии, видео, подборка видео
Воспроизведение видеозаписи	Включено
Защита изображений	Предусмотрена
Слайд-шоу	Все изображения • Воспроизведение также возможно после фильтрации изображений с помощью функции поиска

Последующая программная обработка изображений

Возможна только для изображений, снятых этой же моделью

Художественные фильтры	Зернистый черно-белый, мягкий фокус, эффект «Рыбий глаз», эффект «Масляные краски», эффект «Акварель», эффект игрушечной камеры, эффект миниатюры
Изменение размера	Предусмотрено
Коррекция красных глаз	Предусмотрена

Прямая печать

Тип	PictBridge (USB и беспроводная сеть)
Печатаемые изображения	Изображения JPEG и RAW (печать изображений RAW, отображаемых как JPEG, возможна только для изображений, снятых этой же моделью камеры), MP4
Заказ печати	Соответствует стандарту DPOF версии 1.1

Пользовательские функции

Пользовательские функции	6 типов
Информация об авторских правах	Предусмотрены ввод и добавление

Интерфейсы

Цифровой разъем	Для связи с компьютером и PictBridge (эквивалент Hi-Speed USB)
Выходной мини-разъем HDMI	Тип C (разрешение переключается автоматически)

Перед использованием

Основные операции

Руководство по расширенным операциям

Основные сведения о камере

Автоматический/гибридный автоматический режим

Другие режимы съемки

Режим P

Режимы Tv, Av и M

Режим воспроизведения

Функции Wi-Fi

Меню настройки

Принадлежности

Приложение

Алфавитный указатель



Wi-Fi (беспроводная локальная сеть)

Поддерживаемые стандарты	IEEE 802.11b/g/n
Способ передачи	Модуляция DS-SS (IEEE 802.11b), модуляция OFDM (IEEE 802.11g/n)
Диапазон действия	Прибл. 15 м • При подключении к смартфону или планшетному компьютеру • При отсутствии препятствий между передающей и приемной антеннами и радиопомех
Частота передачи (центральная частота)	Частота: 2412 – 2462 МГц Каналы: каналы 1 – 11
Способ подключения	Инфраструктурный режим*, режим точки доступа камеры, режим прямого подключения * Поддержка стандарта безопасной настройки беспроводной сети Wi-Fi Protected Setup (WPS)
Безопасность	Способ аутентификации: открытая система, WPA-PSK, WPA2-PSK Шифрование: WEP, TKIP, AES

Функции сети

Передача изображений между камерами	Передача одного изображения, передача выбранных изображений, передача изображений с изменением размера
Подключение к смартфонам	Просмотр, управление и получение изображений с помощью смартфона Отправка изображений на смартфон, подключенный с помощью NFC Дистанционное управление камерой с помощью смартфона
Печать на Wi-Fi-принтере	Изображения, которые необходимо распечатать, можно отправить на принтер с поддержкой Wi-Fi
Отправка изображений в веб-службу	Изображения в камере или ссылки на изображения можно отправить в зарегистрированные веб-службы
Просмотр изображений с помощью медиа-плеера	Изображения можно просматривать с помощью DLNA-совместимого медиа-плеера

Источники питания

Аккумулятор	Одни аккумулятор: LP-E12 • Возможно питание от сети переменного тока с помощью адаптера переменного тока AC-E12
Возможное количество снимков	Комнатная температура (23 °C): прибл. 255 изображений; низкая температура (0 °C): прибл. 210 изображений
Возможное время записи видео	Комнатная температура (23 °C): прибл. 1 ч 45 мин; низкая температура (0 °C): прибл. 1 ч 40 мин (С полностью заряженным аккумулятором LP-E12)

Габариты и вес

Габариты	Прибл. 108,0 (Ш) × 66,6 (В) × 35,0 (Г) мм
Вес	Прибл. 301 г (включая корпус + аккумулятор + карту) Прибл. 265 г (только корпус, без крышки объектива)

Условия эксплуатации

Рабочая температура	0 – 40 °C
Рабочая влажность	85% или ниже

Перед использованием

Основные операции

Руководство по расширенным операциям

Основные сведения о камере

Автоматический/гибридный автоматический режим

Другие режимы съемки

Режим P

Режимы Tv, Av и M

Режим воспроизведения

Функции Wi-Fi

Меню настройки

Принадлежности

Приложение

Алфавитный указатель



Количество снимков, которые можно записать на карту памяти

При использовании карты памяти емкостью 16 Гбайт

Качество изображения	Размер файла (прибл., Мбайт)	Количество снимков (прибл.)	Максимальная длина серии (прибл.)
	6,8	2208	1000
	4,4	3397	1000
	5,8	2612	1000
	3,6	4152	1000
	3,0	5061	1000
	2,0	7592	1000
	1,8	8377	1000
	0,3	48592	1000
	22,7	666	7
RAW+JPEG	RAW и JPEG в сумме	512	4

- Размер файла изображения, количество возможных кадров и максимальная длина серии определяются на основании стандартов тестирования Сапоп (соотношение сторон 3:2, ISO 200 и стандартный стиль изображения) с UHS-I-совместимой картой памяти емкостью 16 Гб, удовлетворяющей стандартам Сапоп. Эти значения зависят от условий съемки.

Время записи на карту памяти

При использовании карты памяти емкостью 16 Гбайт

Качество изображения	Общая длительность записи (прибл.)	Размер файла (прибл.)
 	1 ч 26 мин 5 с	172,6 МБ/мин
 	2 ч 8 мин 27 с	115,4 МБ/мин
 	10 ч 22 мин 35 с	22,4 МБ/мин

- Серийная съемка возможна до тех пор, пока не будет полностью заполнена карта памяти или время съемки не достигнет 29 мин 59 с.
- С некоторыми картами памяти съемка может остановиться до истечения этого времени. Для съемки фотографий во время видеозаписи требуются карты с более высокой скоростью записи.

Перед использованием

Основные операции

Руководство по расширенным операциям

Основные сведения о камере

Автоматический/гибридный автоматический режим

Другие режимы съемки

Режим P

Режимы Tv, Av и M

Режим воспроизведения

Функции Wi-Fi

Меню настройки

Принадлежности

Приложение

Алфавитный указатель



Приблизительный радиус действия встроенной вспышки

(прибл., м)

Чувствительность ISO	С объективом EF-M15-45mm f/3.5-6.3 IS STM	
	Широкоугольное положение: 15 мм	Положение телефото: 45 мм
100	0,5 – 1,4	0,5 – 0,9
200	0,5 – 2,0	0,5 – 1,3
400	0,5 – 2,9	0,5 – 1,8
800	0,7 – 4,0	0,5 – 2,5
1600	1,0 – 5,7	0,5 – 3,6
3200	1,5 – 8,1	0,8 – 5,1
6400	2,1 – 11,4	1,2 – 7,1
12800	2,9 – 16,2	1,6 – 10,1
H (эквивалентно 25600)	4,1 – 22,9	2,4 – 14,3

Аккумулятор LP-E12

Тип	Литиево-ионный аккумулятор
Номинальное напряжение	7,2 В=
Емкость	875 мАч
Рабочая температура	Зарядка: 5 – 40 °C Съемка: 0 – 40 °C
Рабочая влажность	85% или ниже

Зарядное устройство LC-E12/LC-E12E

Поддерживаемые аккумуляторы	Аккумулятор LP-E12
Время зарядки	Прибл. 2 ч (при комнатной температуре)
Номинальные входные параметры	100 – 240 В~ (50/60 Гц)
Номинальные выходные параметры	8,4 В=/540 мА
Рабочая температура	5 – 40 °C
Рабочая влажность	85% или ниже

- Все данные основаны на стандартах тестирования Canon.
- Указанные выше возможное количество снимков, габариты и вес (только корпуса камеры и включая вес аккумулятора и карты памяти) измерены на основе стандартов и инструкций тестирования CIPA (Ассоциация производителей камер и устройств обработки изображения).
- Технические характеристики и внешний вид камеры могут быть изменены без уведомления.
- В случае неполадок при установке на камеру объектива другого производителя (не Canon) обращайтесь к производителю объектива.

Перед использованием

Основные операции

Руководство по расширенным операциям

Основные сведения о камере

Автоматический/гибридный автоматический режим

Другие режимы съемки

Режим P

Режимы Tv, Av и M

Режим воспроизведения

Функции Wi-Fi

Меню настройки

Принадлежности

Приложение

Алфавитный указатель



Алфавитный указатель

AF по одной точке (режим рамки автофокусировки) 71

Auto Lighting Optimizer (Автокоррекция яркости) 66

Camera Connect 113

CANON IMAGE GATEWAY 121

DLNA 112

DPOF 158

HDMI-кабель 150

M (режим съемки) 85

MF (Ручная фокусировка) 75

P (режим съемки) 62

PictBridge 149, 154

RAW 44

Tv (режим съемки) 83

А

Автоматический режим (режим съемки) 25, 35

Автоповорот 104

Автопортрет (режим съемки) 51

Автоспуск 40

 Задержка спуска 2 с 41

 Настройка таймера автоспуска 41

Адаптер переменного тока 148, 151

Аккумулятор

 Зарядка 18

 Уровень заряда 167

 Экономия энергии 29

 Эко-режим 140

Аккумуляторы → Дата/Время (аккумулятор календаря)

Б

Баланс белого (цвет) 67

Бытовая электросеть 151

В

Видеофильмы

 Качество изображения (разрешение/ частота кадров) 43, 51

 Редактирование 109

Вкл. 77

Воспроизведение → Просмотр

Вспышка

 Вкл. 76

 Выключение вспышки 77

 Замедл. синхр. 77

 Компенсация экспозиции при съемке со вспышкой 77

Встроенное ПО 145

Выделение цветом при ручной фокусировке 76

Выключение вспышки 77

Высокий динамический диапазон (режим съемки) 54

Г

Гибридный Авто (режим съемки) 37

Д

Дата/Время

 Аккумулятор календаря 21

 Изменение 21

 Мировое время 141

 Настройка 20

Диапазон фокусировки

 Ручная фокусировка 75

Дистанционная съемка 134

Е

Еда (режим съемки) 53

З

Замедл. синхр. 77

Зарядка 18

Зарядное устройство 2, 148

Защита 99

Звуковые сигналы 138

Зернистый Ч/Б (режим съемки) 58

Значения по умолчанию → Сбросить всё

Значки 167, 168

Зумирование 25

Зум точки AF 75

И

Избранные 105

Изменение или удаление сведений о подключении 135

Изменение размера изображений 106

Изображения

 Воспроизведение → Просмотр

 Защита 99

 Период отображения 47

 Удаление 102

Индексный режим 95

Индикатор 34, 47

Интерфейсный кабель 2, 153

К

Кадрирование 107, 156

Камера

 Сбросить всё 145

Карты памяти 2

Карты памяти SD/SDHC/SDXC → Карты памяти

Качество изображения → Коэффициент компрессии (качество изображения)

Кнопка подключения мобильного устройства 115, 134

Компенсация экспозиции при съемке со вспышкой 77

Комплект поставки 2

Компрессия 43

Контрастность 70

Коррекция красных глаз 108

Коррекция периферийной освещенности 80

Перед использованием

Основные операции

Руководство по расширенным операциям

Основные сведения о камере

Автоматический/гибридный автоматический режим

Другие режимы съемки

Режим P

Режимы Tv, Av и M

Режим воспроизведения

Функции Wi-Fi

Меню настройки

Принадлежности

Приложение

Алфавитный указатель



Коррекция хроматической аберрации 80
Крупный план (режим съемки) 52

Л

Линии сетки 30
Лицо+Слежение (режим рамки автофокусировки) 72

М

Макросъемка 52
Меню MENU
 Основные операции 32
 Таблица 170
Меню Q → Меню быстрой установки
Меню быстрой установки
 Основные операции 31
 Таблица 172
Мировое время 141
Мягкий фокус (режим съемки) 58

Н

Настройка фотокниги 160
Насыщенность 70
Ночная съемка с рук (режим съемки) 52
Нумерация файлов 138

О

Объектив 22
 Отключение фиксатора 22
Отправка изображений 121
Отправка изображений в веб-службы 124

Отправка изображений в другую камеру 128
Отправка изображений в смартфон 113
Оценка 106
Очистка датчика изображения 142
Очистка (датчик изображения) 142

П

Пейзаж (режим съемки) 52
Переходник постоянного тока 151
Период отображения 47
Печать 154
Питание 148 → Адаптер переменного тока
 → Аккумулятор,
 → Зарядное устройство
Поворот 104
Поиск 96
Пользовательские функции 88
Портрет (режим съемки) 52
Предотвращение появления следов пыли на изображениях 142
Принадлежности 148
Приоритет оттенков 66
Программная АЕ 62
Программное обеспечение
 Руководство пользователя 152
 Сохранение изображений в компьютере 132, 153
 Установка 153
Просмотр 26
 Индексный режим 95
 Поиск изображений 96

Режим отображения одиночного изображения 26
Режим перехода 97
Слайд-шоу 99
Увеличенное изображение 98
Экран телевизора 150

Прямая печать 187
Путешествие с камерой 141

Р

Разрешение (размер изображения) 43
Разъем 150, 151, 154
Рамки автофокусировки 71
Редактирование
 Изменение размера изображений 106
 Кадрирование 107
 Коррекция красных глаз 108
Режим камеры как точки доступа 121
Режим отображения одиночного изображения 26
Режим перехода 97
Режим увеличения 98
Резкость 70
Ремень 17
Ремешок на шею → Ремень
Ручная фокусировка 75
Ручной баланс белого 67
Ручной ББ 67

С

Сбросить всё 145
Сенсорная автофокусировка 72
Синхронизация изображений 131
Слайд-шоу 99
Следящая AF 73
Сообщения об ошибках 165
Сохранение изображений в компьютере 132, 153
Спорт (режим съемки) 52
Способ экспозамера 64
Стабилизация изображения 79
Стиль изображения 69
Стирание всех 103
Съемка
 Информация о параметрах съемки 167
Съемка при касании 42

Т

Творческий помощник (режим съемки) 48
Точное 69

У

Удаление 102
Уровень заряда 167
Установка 135, 153
Устранение неполадок 161

Перед использованием
Основные операции
Руководство по расширенным операциям
Основные сведения о камере
Автоматический/гибридный автоматический режим
Другие режимы съемки
Режим P
Режимы Tv, Av и M
Режим воспроизведения
Функции Wi-Fi
Меню настройки
Принадлежности
Приложение
Алфавитный указатель



Ф

- Фиксация FE 78
- Фиксация фокусировки 72
- Фильтр ветра 61
- Фокусировка
 - Выделение цветом MF 76
 - Рамки автофокусировки 71
 - Сенсорная автофокусировка 72
 - Следящая AF 73

- Формат кадра 45
- Функции Wi-Fi 112

Ц

- Цвет (баланс белого) 67
- Цветовая температура 68

Ч

- Ч/Б (монохромное) 69
- Черно-белые изображения 58
- Чувствительность ISO 65

Ш

- Штативное гнездо 4
- Шумоподавление
 - Длительная выдержка 82
 - Шумоподавление при высоких ISO 81
- Шумоподавление при высоких значениях ISO 81
- Шумоподавление при длительной выдержке 82
- Шумоподавление при серийной съемке 81

Э

- Экономия энергии 29
- Эко-режим 140
- Экран
 - Значки 167, 168
 - Меню MENU → Меню быстрой установки, Меню
 - Язык 21
- Экран телевизора 150
- Экспозиция
 - Компенсация 63
 - Фиксатор FE 78
 - Фиксация AE 64
- Эффект Акварель (режим съемки) 56
- Эффект игрушечной камеры (режим съемки) 57
- Эффект Масляные краски (режим съемки) 55
- Эффект миниатюры (режим съемки) 56
- Эффект «Рыбий глаз» (режим съемки) 55
- Эффект тонирования 70
- Эффект фильтра 70

Я

- Язык 2

Перед использованием

Основные операции

Руководство по расширенным операциям

Основные сведения о камере

Автоматический/гибридный автоматический режим

Другие режимы съемки

Режим P

Режимы Tv, Av и M

Режим воспроизведения

Функции Wi-Fi

Меню настройки

Принадлежности

Приложение

Алфавитный указатель



Меры предосторожности в отношении Wi-Fi (беспроводной сети)

- Модель имеет номер PC2179 (включая модуль беспроводной сети модели WM227).
- Страны и регионы, в которых разрешено использование беспроводной сети
 - Использование беспроводных сетей ограничено в некоторых странах и регионах, и за их незаконное использование в национальном или местном законодательстве могут быть предусмотрены наказания. Во избежание нарушения законодательства в отношении беспроводных сетей посетите веб-сайт Canon и проверьте, где разрешено их использование. Обратите внимание, что компания Canon не несет ответственности за любые возможные проблемы, связанные с использованием беспроводных сетей в других странах и регионах.
- Любые из следующих действий могут повлечь юридические последствия:
 - изменение или модифицирование изделия;
 - снятие с изделия сертификационных наклеек.
- В соответствии с законодательством по международному обмену и международной торговле для экспорта стратегических ресурсов или услуг (включая данное изделие) за пределы Японии требуется разрешение на экспорт (или разрешение на оказание услуги).
- Так как в данном изделии используется американское программное обеспечение для шифрования, изделие подпадает под действие Правил экспортного управления США и экспорт или провоз изделия в страны, на которые распространяется действие торгового эмбарго США, запрещены.
- Обязательно запишите используемые параметры беспроводной сети. Параметры беспроводной сети, записанные в данное изделие, могут быть изменены или стерты в результате неправильной работы изделия, под воздействием радиоволн или статического электричества, а также в результате какого-либо происшествия или неполадки. В качестве меры предосторожности обязательно запишите параметры беспроводной сети. Обратите внимание, что компания Canon не несет никакой ответственности за прямые или косвенные убытки либо упущенную выгоду, связанные с повреждением или исчезновением данных.
- Если требуется, при передаче данного изделия другому лицу, утилизации изделия или отправке изделия в ремонт обязательно запишите параметры беспроводной сети и восстановите в изделии параметры по умолчанию (сотрите параметры).

- Компания Canon не компенсирует убытки, связанные с потерей или кражей данного изделия. При потере или краже данного изделия компания Canon не несет ответственности за убытки или потери, связанные с несанкционированным использованием целевых устройств, зарегистрированных в данном изделии, или с несанкционированным доступом к таким устройствам.
- Обязательно используйте изделие в соответствии с указаниями настоящего Руководства. Обязательно используйте функцию беспроводной сети этого изделия в соответствии с указаниями, приведенными в настоящем Руководстве. Компания Canon не несет ответственности за убытки или потери, если данная функция и изделие использовались способами, отличными от описанных в настоящем Руководстве.
- Запрещается использовать предусмотренную в данном изделии функцию беспроводной сети рядом с медицинским и другим электронным оборудованием. Использование функции беспроводной сети рядом с медицинским или иным электронным оборудованием может отрицательно влиять на работу этих устройств.

Меры предосторожности в отношении радиопомех

- Данное изделие может принимать помехи от других устройств, излучающих радиоволны. Во избежание помех обязательно используйте данное изделие на как можно большем расстоянии от таких устройств или старайтесь не использовать эти устройства одновременно с данным изделием.

Меры предосторожности в отношении безопасности

Так как в сети Wi-Fi для передачи данных используются радиоволны, необходимы более строгие меры безопасности, чем при использовании проводной локальной сети.

При использовании Wi-Fi помните следующее.

Перед использованием

Основные операции

Руководство по расширенным операциям

Основные сведения о камере

Автоматический/гибридный автоматический режим

Другие режимы съемки

Режим P

Режимы Tv, Av и M

Режим воспроизведения

Функции Wi-Fi

Меню настройки

Принадлежности

Приложение

Алфавитный указатель



- Пользуйтесь только сетями, на использование которых имеется разрешение. Данное изделие производит поиск имеющихся в окрестности сетей Wi-Fi и отображает результаты на экране. Могут отображаться также сети, разрешение на использование которых отсутствует (неизвестные сети). Однако попытка подключения к таким сетям или их использование может рассматриваться как несанкционированный доступ. Обязательно используйте только сети, которые разрешено использовать, и не пытайтесь подключаться к другим неизвестным сетям.

В случае неправильного задания параметров безопасности возможно возникновение указанных ниже проблем.

- **Контроль передачи**
Злонамеренные посторонние лица могут контролировать передачу данных по сети Wi-Fi и пытаться получить передаваемые Вами данные.
- **Несанкционированный доступ к сети**
Злонамеренные посторонние лица могут получить несанкционированный доступ к используемой Вами сети для похищения, изменения или уничтожения информации. Кроме того, Вы можете стать жертвой несанкционированного доступа других типов, таких как маскировка под законного пользователя (когда кто-то выдает себя за Вас для получения несанкционированного доступа к информации) или трамплинная атака (когда кто-то получает несанкционированный доступ к Вашей сети, чтобы использовать ее в качестве «трамплина» для заметания следов при проникновении в другие системы).

Во избежание возникновения подобных проблем обязательно тщательно защищайте свою сеть Wi-Fi.

При использовании функции Wi-Fi данной камеры обязательно должным образом учитывайте сопутствующие проблемы безопасности и соблюдайте баланс между рисками и удобством при настройке параметров безопасности.



Камера может печатать по сети Wi-Fi на PictBridge-совместимых принтерах. Технические стандарты PictBridge обеспечивают простое прямое подключение цифровых камер, принтеров и других устройств. Кроме того, новый стандарт DPS over IP делает возможными PictBridge-подключения в сетевых средах, и данная камера также поддерживает этот стандарт.

Торговые марки и лицензирование

- Microsoft и Windows являются торговыми марками или зарегистрированными торговыми марками корпорации Microsoft Corporation в США и/или других странах.
 - Macintosh и Mac OS являются торговыми марками корпорации Apple Inc., зарегистрированными в США и других странах.
 - App Store, iPhone и iPad являются торговыми марками корпорации Apple Inc.
 - Логотип SDXC является торговой маркой корпорации SD-3C, LLC.
 - HDMI, High-Definition Multimedia Interface и логотип HDMI являются торговыми марками корпорации HDMI Licensing, LLC.
 - Wi-Fi®, Wi-Fi Alliance®, WPA™, WPA2™ и Wi-Fi Protected Setup™ являются торговыми марками или зарегистрированными торговыми марками альянса Wi-Fi Alliance.
 - N-метка является торговой маркой или зарегистрированной торговой маркой NFC Forum, Inc. в США и других странах.
 - Все остальные торговые знаки являются собственностью соответствующих владельцев.
 - В данном устройстве используется технология exFAT, лицензированная у корпорации Microsoft.
 - This product is licensed under AT&T patents for the MPEG-4 standard and may be used for encoding MPEG-4 compliant video and/or decoding MPEG-4 compliant video that was encoded only (1) for a personal and non-commercial purpose or (2) by a video provider licensed under the AT&T patents to provide MPEG-4 compliant video. No license is granted or implied for any other use for MPEG-4 standard.
- * Приводится на английском языке согласно требованиям.

Перед использованием

Основные операции

Руководство по расширенным операциям

Основные сведения о камере

Автоматический/гибридный автоматический режим

Другие режимы съемки

Режим P

Режимы Tv, Av и M

Режим воспроизведения

Функции Wi-Fi

Меню настройки

Принадлежности

Приложение

Алфавитный указатель



Ограничение ответственности

- Несанкционированное тиражирование данного Руководства запрещено.
- Все измерения основаны на стандартах тестирования Canon.
- Информация может быть изменена без уведомления, так же как и технические характеристики и внешний вид изделия.
- Фактический вид оборудования может несколько отличаться от показанного на иллюстрациях и примерах экрана из данного Руководства.
- Независимо от указанного выше, компания Canon не несет ответственности за любой ущерб, связанный с использованием данного продукта.

Перед использованием

Основные операции

Руководство по расширенным операциям

Основные сведения о камере

Автоматический/гибридный
автоматический режим

Другие режимы съемки

Режим P

Режимы Tv, Av и M

Режим воспроизведения

Функции Wi-Fi

Меню настройки

Принадлежности

Приложение

Алфавитный указатель

